

2011年度 授業要覧

理工学部 履修ガイド



青山学院大学

教育方針・理念

青山学院教育方針

青山学院の教育は
キリスト教信仰にもとづく教育をめざし、
神の前に真実に生き
真理を謙虚に追求し
愛と奉仕の精神をもって
すべての人と社会とに対する責任を
進んで果たす人間の形成を目的とする。

青山学院大学の理念

青山学院大学は、「青山学院教育方針」に立脚した、
神と人にとり仕え社会に貢献する
「地の塩、世の光」としての教育研究共同体である。
本学は、地球規模の視野にもとづく正しい認識をもって
自ら問題を発見し解決する知恵と力を持つ人材を育成する。
それは、人類への奉仕をめざす自由で幅広い学問研究を通してなされる。
本学のすべての教員、職員、学生は、
相互の人格を尊重し、建学以来の伝統を重んじつつ、
おのおのの立場において、時代の要請に応えうる大学の創出に努める。

総目次

| | |
|--|------------|
| I. 学事暦等 | 2 |
| (2011年度年間スケジュール／キリスト教学事暦／教会暦・行事／キリスト教活動プログラム／個人情報の取扱いについて) | |
| II. 大学での学習活動について | 7 |
| 1 大学での学習とは (カリキュラム／履修) | |
| 2 単位 (単位制／単位とは／単位数／既修得単位の認定／協定校・認定校留学による単位認定) | |
| 3 授業科目の種類と配置 (授業科目の種類／履修年次／履修順序) | |
| III. 履修について | 10 |
| 1 履修計画 (履修計画の立案／履修計画上の注意) | |
| 2 履修登録 (履修登録の方法／履修登録の確認と修正／履修登録について／履修取消制度について／履修取消申請方法) | |
| IV. 学部履修要項 | 15 |
| V. 授業について | 344 |
| 1 授業 (授業時間／授業教室／休講／補講／授業の欠席について) | |
| 2 大学からの伝達 | |
| 3 緊急時の「授業の取り扱い」および「伝達手段」について | |
| VI. 試験・レポートについて | 347 |
| 1 試験の種類別 (定期試験／平常試験／レポート／追試験) | |
| 2 定期試験の受験 (定期試験時間／受験上の注意／不正行為) | |
| 3 追試験 (申請資格／申請方法／追試験時間・採点) | |
| VII. 成績評価について (成績評価／G.P.A.／成績通知／成績調査) | 351 |
| VIII. 進級および卒業について (進級／卒業／9月卒業／卒業延期制度) | 353 |
| IX. 学籍について | 354 |
| (修業年限／在学年限／休学／復学／退学／再入学／二重学籍／除籍／転部・転学部・転学科) | |
| X. 教職課程 (教員免許状・各種資格) について | 356 |
| XI. 大学院について | 373 |
| XII. 大学組織概要 | 384 |
| 1 大学役職員 | |
| 2 教育・研究組織 | |
| 3 教員組織 | |

I. 学事暦等

2011年度 年間スケジュール

| | | 前 期 | | | | | | |
|--------|----|-----|----|----|----|----|----|---|
| 4 月 | 日 | 月 | 火 | 水 | 木 | 金 | 土 | |
| | 3 | 4 | 5 | 6 | 7 | 8 | 9 | |
| 17 | 18 | 19 | 20 | 21 | 22 | 23 | 24 | 4月18日(月)青山キャンパス第一部所属学生履修登録最終日 4月19日(火)相模原キャンパス、青山キャンパス第二部所属学生履修登録最終日 4月29日(金)昭和の日は授業実施日 |
| 1 | 2 | 3 | 4 | 5 | 6 | 7 | 8 | |
| 8 | 9 | 10 | 11 | 12 | 13 | 14 | 15 | |
| 15 | 16 | 17 | 18 | 19 | 20 | 21 | 22 | |
| 22 | 23 | 24 | 25 | 26 | 27 | 28 | 29 | |
| 29 | 30 | 31 | | | | | | |
| 5 | 6 | 7 | 8 | 9 | 10 | 11 | 12 | |
| 12 | 13 | 14 | 15 | 16 | 17 | 18 | 19 | 6月18日(土)アドバイザー・グループ・デー |
| 19 | 20 | 21 | 22 | 23 | 24 | 25 | 26 | |
| 26 | 27 | 28 | 29 | 30 | | | | |
| 3 | 4 | 5 | 6 | 7 | 8 | 9 | 10 | |
| 10 | 11 | 12 | 13 | 14 | 15 | 16 | 17 | |
| 17 | 18 | 19 | 20 | 21 | 22 | 23 | 24 | 7月22日(金)・23日(土)補講日(第一、二部とも) 7月25日(月)～28日(木)補講日(第二部のみ) 7月25日(月)～8月6日(土)前期定期試験期間 |
| 24 | 25 | 26 | 27 | 28 | 29 | 30 | 31 | |
| 1 | 2 | 3 | 4 | 5 | 6 | 7 | 8 | |
| 7 | 8 | 9 | 10 | 11 | 12 | 13 | 14 | 8月8日(月)～9月20日(火)夏期休業期間 |
| 14 | 15 | 16 | 17 | 18 | 19 | 20 | 21 | |
| 21 | 22 | 23 | 24 | 25 | 26 | 27 | 28 | |
| 28 | 29 | 30 | 31 | | | | | |
| 4 | 5 | 6 | 7 | 8 | 9 | 10 | 11 | |
| 11 | 12 | 13 | 14 | 15 | 16 | 17 | 18 | |
| 18 | 19 | 20 | 21 | 22 | 23 | 24 | 25 | 9月21日(水)後期授業開始 9月24日(土)9月学部・大学院学位授与式 |
| 25 | 26 | 27 | 28 | 29 | 30 | | | |

○囲み表示日は休日授業実施日
□囲み表示日は学事上の休講日
ゴシック表示日は休・祝日
補講日（通常授業は休講）◇第一部・第二部とも
△第二部のみ

| | | 後 期 | | | | | | | |
|---------|----|-----|-----|-----|-----|----|-----|--|--|
| | 日 | 月 | 火 | 水 | 木 | 金 | 土 | | |
| 10 月 | | | | | | | 1 | | |
| | 2 | 3 | 4 | 5 | 6 | 7 | 8 | 10月8日(土)～9日(日)相模原祭期間 (8日(土)は相模原キャンパスのみ休講) | |
| | 9 | ⑩ | 11 | 12 | 13 | 14 | 15 | 10月10日(月)体育の日は授業実施日 | |
| | 16 | 17 | 18 | 19 | 20 | 21 | 22 | | |
| | 23 | 24 | 25 | 26 | 27 | 28 | 29 | 10月28日(金)～10月30日(日)青山祭期間 | |
| | 30 | 31 | | | | | | | |
| | | | | | | | | | |
| 11 月 | | | | 1 | 2 | 3 | 4 | 5 | |
| | 6 | 7 | 8 | 9 | 10 | 11 | 12 | | |
| | 13 | 14 | 15 | ⑯ | 17 | 18 | 19 | 11月16日(水)創立記念日は授業実施日 | |
| | 20 | 21 | 22 | 23 | 24 | 25 | 26 | | |
| | 27 | 28 | 29 | 30 | | | | | |
| | | | | | | | | | |
| 12 月 | | | | | 1 | 2 | 3 | | |
| | 4 | 5 | 6 | 7 | 8 | 9 | 10 | | |
| | 11 | 12 | 13 | 14 | 15 | 16 | 17 | | |
| | 18 | 19 | 20 | 21 | 22 | 23 | 24 | 12月24日(土)～1月5日(木)冬期休業期間 | |
| | 25 | 26 | 27 | 28 | 29 | 30 | 31 | | |
| | | | | | | | | | |
| 1 月 | 1 | 2 | 3 | 4 | 5 | 6 | 7 | 1月6日(金)後期授業再開 | |
| | 8 | 9 | 10 | 11 | 12 | 13 | 14 | 1月13日(金)センター試験準備日(実施キャンパスのみ休講) | |
| | 15 | 16 | ◇17 | ◇18 | ◇19 | 20 | △21 | 1月14日(土)・15日(日)センター試験(14日は実施キャンパスのみ休講) | |
| | 22 | △23 | △24 | △25 | 26 | 27 | 28 | 1月17日(火)～19日(木)補講日(第一、二部とも) | |
| | 29 | 30 | 31 | | | | | 1月21日(土)～25日(水)補講日(第二部のみ) | |
| | | | | | | | | 1月21日(土)～2月3日(金)後期定期試験期間 | |
| | | | | | | | | | |
| 2 月 | | | | 1 | 2 | 3 | 4 | | |
| | 5 | 6 | 7 | 8 | 9 | 10 | 11 | | |
| | 12 | 13 | 14 | 15 | 16 | 17 | 18 | | |
| | 19 | 20 | 21 | 22 | 23 | 24 | 25 | | |
| | 26 | 27 | 28 | 29 | | | | | |
| | | | | | | | | | |
| 3 月 | | | | | 1 | 2 | 3 | | |
| | 4 | 5 | 6 | 7 | 8 | 9 | 10 | | |
| | 11 | 12 | 13 | 14 | 15 | 16 | 17 | | |
| | 18 | 19 | 20 | 21 | 22 | 23 | 24 | 3月24日(土)学部・大学院学位授与式 | |
| | 25 | 26 | 27 | 28 | 29 | 30 | 31 | | |
| | | | | | | | | | |

キリスト教学事暦

| | |
|--------------------------|------------------|
| 新入生歓迎礼拝（相模原） | 4月11日（月）～16日（土） |
| イースター礼拝（相模原・青山） | 4月25日（月） |
| イースター礼拝（第二部） | 4月26日（火） |
| チャペル・ウィーク（前期） | 5月23日（月）～28日（土） |
| ジョン・ウェスレー回心記念日礼拝（相模原・青山） | 5月24日（火） |
| ペンテコステ礼拝（相模原・青山） | 6月13日（月） |
| ペンテコステ礼拝（第二部） | 6月14日（火） |
| 清里サマー・カレッジ | 8月8日（月）～10日（水） |
| チャペル・ウィーク（後期） | 10月17日（月）～22日（土） |
| 創立記念礼拝（第二部） | 11月15日（火） |
| 創立記念礼拝（相模原・青山） | 11月16日（水） |
| クリスマス・ツリー点火祭 | 11月25日（金） |
| クリスマス礼拝（青山・第二部） | 12月13日（火） |
| クリスマス礼拝（相模原） | 12月15日（木） |
| 卒業礼拝 | 3月24日（土） |

教会暦・行事

| | |
|---------------------------|------------------------|
| 棕櫚の主日（Palm Sunday） | 4月17日（日） |
| 受難週 | 4月17日（日）～4月23日（土） |
| 聖（洗足）木曜日（Maundy Thursday） | 4月21日（木） |
| 受難日（Good Friday） | 4月22日（金） |
| 復活日（Easter） | 4月24日（日） |
| 母の日 | 5月8日（日） |
| ジョン・ウェスレー回心記念日 | 5月24日（火） |
| 聖霊降臨日（Pentecost） | 6月12日（日） |
| 子どもの日（花の日） | 6月12日（日） |
| 平和聖日 | 8月7日（日） |
| 世界聖餐日、世界宣教の日 | 10月2日（日） |
| 伝道献身者奨励日 | 10月9日（日） |
| 宗教改革記念日 | 10月31日（月） |
| 収穫感謝日、謝恩日 | 11月20日（日） |
| 待降節（Advent） | 11月27日（日）～12月24日（土） |
| 降誕日（Christmas） | 12月25日（日） |
| 降誕節 | 12月25日（日）～2012年1月5日（木） |
| 主顕現節（Epiphany） | 1月6日（金）～2月21日（火） |
| 信教の自由を守る日 | 2月11日（土） |
| 灰の水曜日（Ash Wednesday） | 2月22日（水） |
| 四旬節（Lent） | 2月22日（水）～4月7日（土） |

キリスト教活動プログラム

キリスト教の精神のもとに建てられている青山学院大学は、その「教育方針」にも明記されているように「キリスト教信仰にもとづく教育をめざし、神の前に真実に生き 真理を謙虚に追求し 愛と奉仕の精神をもって すべての人と社会とに対する責任を 進んで果たす人間の形成を目的とする」特別な大学です。したがって、本学では、キリスト教活動プログラムを非常に重視しています。

本学における教育の特徴が他の国公立や私立の大学と異なる最もユニークな点は、このキリスト教による教育方針にあるといえます。

この教育目的を達成するために、本学には次の3つの基本的プログラムがあります。

- (1) 大学礼拝 (2) キリスト教概論 (3) 宗教センター活動

(1) 大学礼拝

大学では、キリスト教活動の中心に礼拝を位置づけており、時間を定めて礼拝を行っています（礼拝時間：青山・月～金 10時30分～11時 および 火 19時30分～20時、相模原・月～土 10時30分～11時）。大学礼拝は、キリスト教の信仰を土台とする学院の精神を最も具体的に示す場であるとともに、みなさんにキリスト教による人格教育を行う教育の場でもあります。また大学礼拝は教会における礼拝とは異なり、キリスト教信者だけの礼拝ではありません。礼拝出席は自由ですが、青山学院大学の独特な“スピリット”は礼拝においてよく表わされているので、礼拝を体験することなしに本学の教育を受けたとは言えないのです。

(2) キリスト教概論

大学の必修科目の一つとして、「キリスト教概論」があります。この講義は、本学建学の精神であるキリスト教の信仰の内容を学問的に研究し、聖書を通してキリスト教の教義、歴史、神学、実践などの問題を理解するとともに、キリスト教の意義を学ぶことを目的としています。大学礼拝とキリスト教概論とは密接な関係があり、そのため礼拝レポートがキリスト教概論の中に取り入れられています。

(3) 宗教センター活動

青山学院は、プロテスタント・キリスト教信仰の上に創立された学園であり、宗教センターは、特に、メソジスト教会の創始者、ジョンおよびチャールズ・ウェスレー兄弟の信仰的伝統を重んじ、キリスト教活動を行っています。青山キャンパスは間島記念館1階に、相模原キャンパスはC棟(チャペル)1階にそれぞれ宗教センターがあり、学生キリスト教活動の中心になっています。

各宗教センターでは、みなさんのために聖書研究会、フォーカス・グループ、青山キリスト教学生会(A.C.F.)、聖歌隊、ハンドベル・クワイア、キリスト教図書の閲覧などの活動が行われており、学生生活に色彩とバランスをあたえるために重要な役割を果たしています。さらに、各宗教センターには専任の宗教主任がおり、事務職員と協力して毎日みなさんのために宗教上の指導、アドバイス、教会紹介、カウンセリングなどの責任を負っています。この宗教センター活動は他大学とは異なる本学独特のシステムであり、みなさんの利用を待っています。

学校法人青山学院の園児・児童・生徒・学生、保護者・保証人の方々にかかわる個人情報の取扱い

1. 学校法人青山学院（以下「本法人」といいます。）の園児・児童・生徒・学生等（以下「生徒等」といいます。）の主な個人情報は、次のとおりです。

- ① 生徒等本人の氏名・住所・電話番号・生年月日・出身校等
- ② 保護者または保証人（以下「保護者等」といいます。）の氏名・住所・電話番号（自宅および緊急連絡先）・職業・本人との続柄・学費振替口座等
- ③ 生徒等の学籍・成績・健康診断・在学中の活動履歴情報等

2. 上記1. の情報は、「学校法人青山学院個人情報保護に関する規則」に基づき、本法人が設置する学校（以下「設置学校」といいます。）及び設置学校の部局等において、生徒等の在籍管理、教育、生徒指導・支援等の業務ならびに当該業務に付随する生徒等・保護者等への連絡・通知など、教育に必要な範囲でのみ利用いたします。なお、利用する具体的な業務は次のとおりです。

- ① 入学時の学籍作成
- ② 学籍および教務管理
- ③ 課外活動、福利厚生、経済援助等、学生生活全般の支援
- ④ 進路・就職活動の支援
- ⑤ 学費の収納管理
- ⑥ 学内施設設備利用管理
- ⑦ 寄付金等の募集案内
- ⑧ 生徒等および保護者等への事務連絡通知
- ⑨ その他各設置学校独自の利用目的

なお、本法人が入手した個人情報の一部は、各設置学校の後援会と共同で利用いたします。詳細については、別途お知らせいたします。

3. 上記2. の業務を行う際には、本法人が入手した個人情報の漏洩、流出、不正使用等が生じないように必要な措置を講じます。また、個人情報を取り扱う業務を学外に委託するときは、委託先業者との間で契約を交わし、委託先に必要かつ適切な管理を義務付けます。

4. 各設置学校卒業者の個人情報は、青山学院校友会に対し、当該組織の活動に必要な範囲で提供します。また、青山学院が100%出資しております株式会社アイビー・シー・エス（株式会社青学サービスより名称変更）に、各種ご案内発送等のため必要な情報を提供することがあります。

5. 本法人は、上記2～4のほかには、特にご承諾いただいた場合を除いて個人情報を利用しまたは第三者に提供しません。ただし、「個人情報の保護に関する法律」により第三者提供が認められている場合は、この限りではありません。

6. 青山学院大学および青山学院女子短期大学は学生への教育・指導をより適切に行うために、保証人の皆様にご理解とご協力をお願いしております。したがって、教育的配慮の必要性から保証人に対して学業成績等の開示や修業、履修状況等について相談を行っています。特別な事情により保証人に学業成績等の開示等を行うことに不都合がある場合は、大学青山キャンパス学務部教務課または相模原キャンパス学務グループ、女子短期大学事務部教務課にご連絡ください。

※青山学院における個人情報保護への取り組みについては青山学院ホームページ

http://www.aoyamagakuin.jp/info_protection/index.html を参照ください。

Ⅱ．大学での学習活動について

1．大学での学習とは

カリキュラム

大学の授業科目、単位数、履修年次（どの学年で履修するか）を体系的に編成したものを「カリキュラム（教育課程）」といいます。所属する学部・学科のカリキュラムにそって学習を進め、最終的に、定められたカリキュラムの授業内容を修得することが、大学での学習の目的です。

カリキュラムは入学年度別に定められており、卒業まで変更はありません。

各学部・学科のカリキュラムについては、「Ⅳ．学部履修要項」を参照してください。

履 修

各学部・学科のカリキュラムにそって配置された授業科目の受講を大学に申請することを「履修登録」、授業を受け、試験に合格して単位を得ることを「単位を修得する」といいます。この「履修登録」から「単位修得」までの一連の流れを「履修」といいます。

図式化すると以下ようになります。

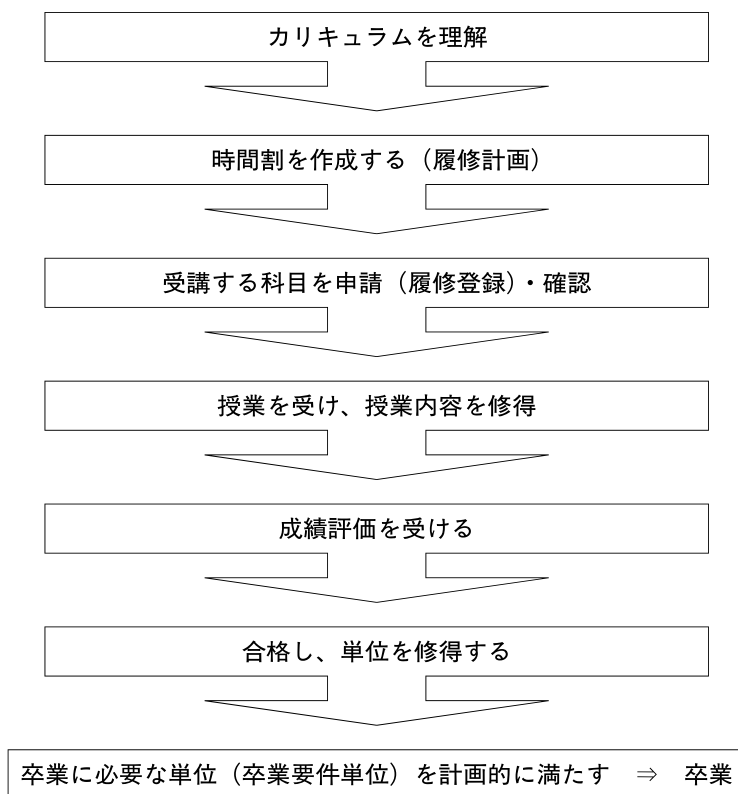

大学では、カリキュラムで定められた範囲で履修する科目を選択することができますが、卒業に至るまでの過程は自己責任であるということを常に念頭に置いてください。

2. 単 位

単位制

単位制とは、卒業するために、在学年限内に所定の単位を修得しなければならない制度です。これは極めて厳格なもので、たとえ1単位であっても不足すると卒業できません。卒業に必要な単位数は、学部・学科ごとに定められています。詳しくは、「IV. 学部履修要項」の「卒業要件」を参照してください。

単位とは

単位とは、学習の成果を量的に表したものです。授業科目を履修し、出席回数、平常試験・定期試験またはレポート、その他担当教員が必要と認める学習作業の結果などによって、その授業科目に合格したと担当教員が判断したとき、所定の単位が与えられます。

単位数

単位数は、それぞれの授業科目ごとに定められており、授業形態によって算定方法が異なります。

| | |
|-------------|------------------------|
| 大学設置基準による規定 | 1単位の標準＝“45時間の学修が必要な内容” |
|-------------|------------------------|

本学での単位算定方法

| | |
|-----------------------------|----------------|
| 講義・演習の科目では… | 1単位＝授業15～30時間分 |
| 実験・実習・実技（スポーツなど）の科目・集中科目では… | 1単位＝授業30～45時間分 |

15時間の講義科目（1単位）を例にとると、“45時間の学修を必要とする内容”で1単位、と規定されており、授業時間外に30時間の自習が前提となっています。

なお、ここでいう“1時間”とは、授業時間45分を表します。本学での1時限の授業は90分で行われているので、単位計算上は、1時限＝“2時間分の授業”となります。

半期の講義科目では、

15週×2時間＝30時間分＝2単位

となります。

実際の単位数

| | |
|---------------------------|--|
| 半期科目 (前期のみ、または後期のみの科目) | 15週で完結 ・講義科目なら2単位 ・演習科目なら2単位または1単位 ・実験・実習・実技科目なら1単位 |
| 通年科目 (一年を通して行われる科目) | 30週で完結 ・講義科目なら4単位 ・演習科目なら4単位または2単位 ・実験・実習・実技科目なら2単位 |

既修得単位の認定

新たに入学した1年生で、本学入学以前に他大学・短期大学ですでに修得した単位があり、修得済み単位として認定を受けたい学生は、指定された期間(入学式翌日～前期授業開始日)に書類を相模原キャンパス学務グループに提出し申請してください。**30単位を超えない範囲**で各学部・学科の基準に従って単位が認定されます(大学学則第42条参照)。この申請は、入学した年度に限って可能であり、次年度以降に申請することはできません。

編入・転部または転学部・転学科した学生の場合は、それまで修得した単位のうち、各学部・学科が適当と認める科目の単位が認定されますので、指定された期間(入学時配付書類に記載)に書類を青山キャンパス学務部教務課に提出し申請してください。

協定校・認定校留学による 単位認定

協定校留学・認定校留学の制度によって留学した場合は、帰国後所定の手続きをふむことにより、留学先で修得した単位が30単位を超えない範囲で各学部・学科の基準に従って認定されます。

3. 授業科目の種類と配置

授業科目の種類

各授業科目は、卒業要件として必ず履修・修得しなければならないか否かによって、以下の3つに区分されます。

授業科目の種類

| | |
|--------|--|
| 必修科目 | 必ず履修し、単位を修得しなければならない科目 |
| 選択必修科目 | 指定されたいくつかの科目の中から選択履修し、各学部・学科所定の単位数を必ず修得しなければならない科目 |
| 選択科目 | 自由に選択履修し、必要単位数を修得する科目 |

上記の内容でわかるとおり、履修の際には、「必修科目」を優先して卒業要件単位を満たしてゆく必要があります。

また、授業の開講期間によって、1年を通じて実施する「通年科目」、前期あるいは後期で完結する「半期科目」、夏期・冬期休業期間などを利用して実施する「集中講義科目」に分かれます。

履修年次

「履修年次」とは、それぞれの授業科目を履修するのが望ましい学年のことです。履修年次は、4年間の学習を系統的に行えるよう、カリキュラムに基づいて定められています。

履修年次は「IV. 学部履修要項」部分の科目配置表に記載されていますので、それに従って科目を履修してください。

原則として、現在の学年より上級の年次に配置されている授業科目を履修することはできませんが、現在の学年より下級の年次に配置されている授業科目であれば履修することができます。ただし、例外もありますので、「IV. 学部履修要項」で確認してください。

履修順序

各学部・学科には、段階的に学習を進めるために「履修順序」が設けられた授業科目があります。これは、ある授業科目の単位を修得しなければ、その上級科目として設けられている授業科目を履修することができない、というものです。

上級に設けられた授業科目は、初級の授業科目の内容をすでに修得していることを前提とし、その次の段階から授業を始めます。したがって、初級の授業科目と上級の授業科目を同時に履修することはできません。ただし、4年次留年生は、学部・学科によっては履修順序に関係なく履修できる場合もあります。

各学部・学科の履修順序については、「IV. 学部履修要項」に記載されています。ただし『講義内容』に記載されている場合もありますので注意してください。

Ⅲ. 履修について

1. 履修計画

履修計画の立案

大学においては、各学生がカリキュラムにそって履修計画を立て、受講したい科目を選択します。

授業科目には、あらかじめ登録されている「事前登録科目」（必修科目等）があり、学生はそれ以外の時限について履修計画を立てることになります。

履修計画を立てるに当たっては、カリキュラムについてよく理解し、所属学部・学科で定められた必修科目の修得と、進級や卒業に必要な履修規定上の必要条件（進級条件・卒業要件）を満たすことを優先させます。

第一部では、1年間で履修申請できる単位数が決められています。下記の(1)～(4)にそって、履修計画を立ててください。

- (1) 年度初めのオリエンテーション期間中に行われる所属学部・学科のガイダンスに出席する。

ガイダンスでは、履修上の注意や授業科目の説明が行われますので、必ず出席して最新の情報を得てください。

- (2) カリキュラムの内容、特徴、意義について知る。

「Ⅳ. 学部履修要項」の卒業要件単位表・科目配置表で、各授業科目がどのような分野に属しているかを確認してください。履修順序についても、ここで確認してください。

- (3) 各授業科目の講義内容を知る。

冊子『講義内容』（学部によっては授業要覧巻末の「講義内容」）および Web 版『講義内容』（「学生ポータル」の「講義内容検索」よりアクセス可能）には、各授業の詳しい授業計画などが記載されています。履修しようと思う科目の内容をよく確認してください。具体的な授業内容を知りたい場合は、履修登録期間中に受講してみる、受講時に担当者に確認するなどの方法でも講義内容を確認できます。（履修登録期間終了後は、履修登録をしていない科目を受講することはできません。）

「Ⅳ. 学部履修要項」の「履修年次」は履修が望ましい年次を表しています。また、『講義内容』の「履修年次」は履修可能な年次を表示しています。履修順序などで履修が制限されることがありますので、「Ⅳ. 学部履修要項」で必ず確認し、なるべく望ましい年次での履修を心がけてください。

- (4) 卒業に必要な科目と単位数、資格に必要な科目と単位数を知る。

卒業要件単位とは、卒業に必要な最低限の単位です。教員免許状および各種資格を取得するためには、これに加えてそれぞれに必要な所定の単位を修得しなければなりません。「Ⅳ. 学部履修要項」、「Ⅹ. 教職課程（教員免許状・各種資格）について」および冊子『教職課程履修の手引』を参照し、各自の目標に合った計画を立ててください。

履修計画上の注意

履修計画に際しては、以下のことに注意してください。

- (1) 同一時限に、2科目以上の授業科目を重複して履修登録することはできません。（特に許可された科目を除きます。）
- (2) 第一部では各学部・学科で1年間の履修登録単位数の限度（最高履修制限単位）が定められており、その単位数を超えて履修することはできません。
教職課程関連科目および教職課程科目については「Ⅳ. 学部履修要項」および冊子『教職課程履修の手引』を参照してください。
- (3) 既に単位を修得した科目を、再度履修登録することはできません。（特に許可された科目を除きます。）
- (4) 他キャンパスの授業科目を履修する場合、90分間の移動時間が必要です。この移動時

間の間に実施されている授業科目の履修はできません。

- (5) 他学部科目の履修を希望する場合、「IV. 学部履修要項」の「他学部科目一覧表」を参照してください。
- (6) 第一部の学生が第二部開講科目を履修することはできません。また、第二部の学生が第一部開講科目を履修することはできません。
- (7) 履修登録締め切り後、登録に不備や間違いがあったときは、当該科目の登録が無効となります。
- (8) 受講者数が著しく多い科目については、教室の収容人数、教育効果などを考慮して、クラスの分割・抽選などの措置を取ることがあります。

2. 履修登録

履修登録の方法

「履修登録」は、年度初頭に、その年度に履修を希望する授業科目を大学に登録する、大変重要な手続きです。(集中講義科目、後期に開講される科目も年度初頭に履修登録を行います。)

本学の履修登録は、基本的には Web 上のシステム「Web 履修登録システム」(パソコンまたは学内情報端末を使用)で行います。詳細については、冊子『履修登録システム利用案内』を参照してください。

履修登録方法は次のとおりです。それぞれについてよく読み、理解しておいてください。

【登録番号と履修登録方法】

| 『授業時間割表』の登録番号表示 | 履修登録方法 |
|-----------------|--|
| 数字 5 桁で表示されている | Web 履修登録システムを利用して、自分で登録できます。履修登録期間内であれば、自分で削除することもできます。 |
| +++++ | Web で抽選または選考を行う科目です。Web 履修登録システムの「制限科目申請」から応募してください。抽選・選考の結果、履修登録された科目は、削除することはできません。曜日時限等に間違いのないよう、注意して応募してください。また、受付期間が科目によって異なりますので、注意してください。 注) 青山スタンダード教養コア科目(人間理解関連科目、社会理解関連科目、自然理解関連科目、歴史理解関連科目)は、学生ポータルに登録・申請メニューにある「青山スタンダード教養コア科目応募登録」から応募してください。 |
| ***** | Web 以外で抽選または選考を行う科目です。所定の日時・場所(オリエンテーション期間中や初回授業等)で申請してください。申請方法については、『学年初頭行事』や『講義内容』、学部・学科等の指示に従ってください。抽選・選考の結果、履修登録された科目は、削除することはできません。 |
| ##### | 事前に登録済または履修登録期間中に大学側で登録を行う科目です。自分で履修登録する必要はありません。 |
| ----- | 受講が許可された学生のみ登録できます。学部学科等の指示に従ってください。 |

【ペア科目】

ペア科目とは、同一授業科目で、週 2 回以上授業を行う科目です。『授業時間割表』には「ペア」と記載されています。『授業時間割表』に記載されている登録番号で登録してください。対応するほかの曜日・時限も自動的に登録されます。

履修登録の確認と修正

【「健康・スポーツ演習」・「スポーツ運動実習」】

『学年初頭行事』を参照のうえ、これらの科目に関するガイダンスに出席してください。

履修登録の手続きは重要なものであり、一科目でも登録もれや登録間違いがあってはなりません。『履修登録システム利用案内』をよく読み、各自の責任において、履修登録期間内に履修登録を完了してください。

履修が確定したら、各自履修登録リストを印刷し、誤りがないか必ず確認してください。
印刷した履修登録リストは、年度末まで保管してください。確認を怠ったために生じた問題について、大学側は一切責任を負いません。

履修登録を行ったつもりで登録されていなかった科目や、誤って登録してしまった科目については、間違えたまま授業に出席し試験を受けても単位を修得することができないばかりでなく、登録していない科目の試験を受けることは不正行為とみなされ、処分の対象となります（『試験における不正行為者処分規則施行細則』第2条参照）ので注意してください。

期日までに履修登録をしない場合は、修学の意志がないものとして、大学学則第34条に基づき除籍処分となります。

なお、履修登録の期間は年度初頭のみに限られていますが、後期に履修変更期間を設けています。前期科目の成績を確認したうえで再度履修を見直し、必要がある場合は Web 履修登録システムを使用して、各自で履修の変更を行ってください。

履修登録、後期履修変更に関する詳細は、次項「履修登録について」を参照してください。

履修登録について

1. 履修登録

履修登録期間

| 所 属 | 受 付 期 間 |
|--------------|-----------------------------|
| 青山キャンパス：第一部 | 4月2日(土) 9:30～4月18日(月) 16:00 |
| 相模原キャンパス：第一部 | 4月2日(土) 9:30～4月19日(火) 16:00 |

制限科目の応募締切日時は、個々の科目により異なりますので、注意してください。

後期開講の制限科目も年度初頭に応募・登録を行います。登録した履修内容は必ず「学生ポータル」で確認してください。

履修登録・修正時の注意点（後期履修変更時と同様）

履修登録最終日は、アクセスが多く、登録に時間がかかります。「混みあってアクセスできなかった」という理由は認められませんので、余裕をもって履修登録が完了するようにしてください。

エラーが表示されたら、適切な対処をおこなってください。自分で解決できない場合は、各キャンパス窓口で相談してください。

登録や修正をおこなった後は、必ず「履修登録画面」で履修登録リストを印刷して確認してください。

2. 後期履修変更

後期に下記のとおり履修変更期間を設けます。前期科目の成績を確認したうえで再度履修を見直し、必要がある場合は Web 履修登録システムを使用して各自で履修の変更を行ってください。履修変更期間以降の修正は、一切認めません。

後期履修変更期間

9月29日(木) 9:30～10月3日(月) 16:00

後期の履修変更の際は、次の5点に注意してください。

- (1) 履修制限単位内で、後期科目のみの修正を行うことができます。
- (2) 受講者を制限する科目（抽選・制限カード・受講許可等）に関わる変更はできません。
- (3) 通年科目を削除しなければならない変更はできません。
- (4) 前期に修得できなかった科目と同一名称科目の再履修はできません。
- (5) (2)～(4)の制限にかかわらず、学部学科等から特に指定があった場合は、それに従ってください。

後期履修変更を行った学生は、前期の履修登録と同様、変更の操作を行ったあと、履修変更期間内に履修登録リストを印刷し、修正に誤りがないか各自で確認してください。確認を怠ったために生じた問題について、大学側は一切責任を負いません。

後期履修変更期間中に追加できる単位数は次のとおりです。（第一部学生のみ）

$$\text{後期履修変更期間に追加できる単位数} = \text{当該年度の最高履修制限単位} - \left[\begin{array}{l} \text{前期修得単位数} \\ + \\ \text{前期に修得できなかった単位数} \\ + \\ \text{履修取消科目の単位数} \\ + \\ \text{通年科目の単位数} \end{array} \right] \quad (\text{後期科目のみ})$$

履修取消制度について

授業の内容が勉強したいものと異なっていた場合、履修登録（または後期履修変更）期間終了後の一定期間内であれば履修を取りやめることができます。

詳細は以下のとおりです。

- 1) 対象者：全学部生
 - 2) 対象科目：下記①、②を除く全科目
 - ① 事前登録科目（履修登録期間中に大学側が登録する科目を含む）
 - ② 制限科目
- ※ この他に学部・学科で対象外としている科目がある場合は「IV. 学部履修要項」に記載されていますので、参照してください。
- 3) 履修取消科目の扱い：本制度を利用して取り消した前期科目と同一名称の科目を後期に履修することはできません。
 - 4) 履修取消科目の単位の扱い：本制度を利用して取り消した科目の単位数は、当該年度の申請単位数に含まれます。
 - 5) 履修取消科目の成績評価の表示：
 - ① 成績通知書：「W」
 - ② 成績証明書：記載しない。

履修取消申請方法

履修取消の申請は、以下の期間内に所属キャンパスの学務窓口でのみ受け付けます。申請の取り下げは一切認められません。

| | 履修取消申請受付期間 |
|-------------|------------------|
| 前期科目および通年科目 | 5月10日(火)～16日(月) |
| 後期科目 | 10月21日(金)～27日(木) |

IV. 理工学部履修要項

| | |
|---|-----|
| 1. 青山スタンダード科目配置表（2011年度入学者） | 16 |
| 2. 青山スタンダード科目配置表（2007年度～2010年度入学者） | 24 |
| 3. 青山スタンダード科目配置表（2006年度入学者） | 32 |
| 4. 物理・数理学科履修要項（2011年度入学者） | 40 |
| 5. 物理・数理学科履修要項（2010年度入学者） | 49 |
| 6. 物理・数理学科履修要項（2009年度入学者） | 57 |
| 7. 物理・数理学科履修要項（2008年度入学者） | 65 |
| 8. 物理・数理学科履修要項（2007年度入学者） | 73 |
| 9. 物理・数理学科履修要項（2006年度入学者） | 81 |
| 10. 化学・生命科学科履修要項（2011年度入学者） | 89 |
| 11. 化学・生命科学科履修要項（2010年度入学者） | 98 |
| 12. 化学・生命科学科履修要項（2009年度入学者） | 106 |
| 13. 化学・生命科学科履修要項（2008年度入学者） | 114 |
| 14. 化学・生命科学科履修要項（2007年度入学者） | 122 |
| 15. 化学・生命科学科履修要項（2006年度入学者） | 130 |
| 16. 電気電子工学科履修要項（2011年度入学者） | 138 |
| 17. 電気電子工学科履修要項（2010年度入学者） | 147 |
| 18. 電気電子工学科履修要項（2009年度入学者） | 156 |
| 19. 電気電子工学科履修要項（2008年度入学者） | 164 |
| 20. 電気電子工学科履修要項（2007年度入学者） | 172 |
| 21. 電気電子工学科履修要項（2006年度入学者） | 180 |
| 22. 機械創造工学科の教育目標とカリキュラム（2011～2006年度入学者） | 194 |
| 23. 機械創造工学科履修要項（2011年度入学者） | 195 |
| 24. 機械創造工学科履修要項（2010年度入学者） | 205 |
| 25. 機械創造工学科履修要項（2009年度入学者） | 213 |
| 26. 機械創造工学科履修要項（2008～2007年度入学者） | 221 |
| 27. 機械創造工学科履修要項（2006年度入学者） | 229 |
| 28. 経営システム工学科履修要項（2011年度入学者） | 237 |
| 29. 経営システム工学科履修要項（2010年度入学者） | 247 |
| 30. 経営システム工学科履修要項（2009年度入学者） | 255 |
| 31. 経営システム工学科履修要項（2008～2007年度入学者） | 263 |
| 32. 経営システム工学科履修要項（2006年度入学者） | 273 |
| 33. 情報テクノロジー学科履修要項（2011年度入学者） | 281 |
| 34. 情報テクノロジー学科履修要項（2010年度入学者） | 291 |
| 35. 情報テクノロジー学科履修要項（2009年度入学者） | 301 |
| 36. 情報テクノロジー学科履修要項（2008～2007年度入学者） | 309 |
| 37. 情報テクノロジー学科履修要項（2006年度入学者） | 317 |
| 38. 他学部科目一覧表 | 325 |

表の見方 「週時間数」の項目に記されている数字は、時間数を表す。

| 「週時間数」の表記 | 実際の授業時間（分） |
|-----------|---------------------------------|
| 2 | 90分 |
| 3 | 135分 |
| 4 | 180分 または、週2回のペア科目で、1回の授業が90分 |
| 6 | 週2回のペア科目で、1回の授業が135分 |

【青山スタンダード科目履修方法および配置表 (2011年度入学者)】

1. 全学部に通ずる教養教育の理念・目標

青山学院の教育方針は、キリスト教信仰にもとづく教育を基盤として、幅広く深い知識を授けることにより、主体的な学習能力、着実な思考力、問題解決能力および総合的な判断力を培い、愛と奉仕の精神をもってすべての人と社会とに対する責任を進んで果たす、人間性豊かで国際性に富む人材を育成することです。

本学の全学部に通ずる教養教育は、この理念をうけて、「およそ青山学院大学の卒業生であれば、どの学部・学科を卒業したかに関わりなく、一定の水準の技能・能力と一定の範囲の知識・教養をそなえているという社会的評価を受けることを到達目標とする」として、青山スタンダード科目を開講しています。

2. 履修方法

| | | 科目の種類 | 必選の別 | 必要単位 |
|------------|--|--|--------------------------|------|
| 青山スタンダード科目 | 1) 教養コア | キリスト教理解関連科目 | 必修 | 2 |
| | 2) 技能コア | 言葉の技能 | 英語 | ※1 |
| | | | 第二外国語 ※2 ※3 | 必修 |
| | | 身体の技能 | 必修 ※4 | 2 |
| | | 情報の技能 | 必修 | 2 |
| | 3) テーマ別 | キリスト教理解関連科目 | 必修 | 2 |
| | 4) 教養コア | 人間理解関連科目 社会理解関連科目 自然理解関連科目 歴史理解関連科目 | 左記4領域のうち2領域から「教養コア科目」を選択 | 選択必修 |
| 5) 領域指定 | 人間理解関連科目 社会理解関連科目 自然理解関連科目 歴史理解関連科目 | 左記領域より4)で選択しなかった2領域から各1科目(2単位)ずつ選択。(「教養コア科目」あるいは「テーマ別科目」いずれも可) | 選択必修 | 4 |
| | フレッシュャーズ・セミナー、ウェルカム・レクチャー、キャリアデザイン・セミナー、教養コア科目、技能コア科目、テーマ別科目から選択。(1)~5)で修得した科目は除く) | | 選択 | 6 |

※1 言葉の技能・英語は、所属する学部(学科)が開講する科目を履修します。詳しくは、所属する学部(学科)の外国語科目履修方法および配置表に関するページを参照してください。(英語スキルI-1、I-2を除く)

※2 第二外国語科目の中から1外国語を選択します(入学手続き時に申請されています)。

※3 第二外国語科目には、履修順序があります。

・「(第二外国語) I (A)」「(第二外国語) I (B)」について、それぞれ前期の単位が修得できた者のみが後期の履修を認められます(日本語は除く)。

・「インテンシブ・(第二外国語) I」「(第二外国語) II」あるいは「(第二外国語) 会話(I)」は、「(第二外国語) I」の必要単位をすべて修得した者のみが履修を認められます。

・「(第二外国語) III」は、「インテンシブ・(第二外国語)」あるいは「(第二外国語) II」の単位を修得した者のみが履修を認められます。

・「(第二外国語) 会話(II)」は、「(第二外国語) II」あるいは「(第二外国語) 会話(I)」の単位を修得した者のみが履修を認められます。

※4 教育人間科学部教育・経済・経営・総合文化政策・社会情報のみ必修です。

- 必要単位以上修得した場合は、卒業要件の中の自由選択科目に算入されます。
- 第二外国語として修得した外国語以外の第二外国語科目を修得した単位は、卒業要件の中の自由選択科目に算入されます(国際政治経済学部除く)。
- 受講者数の著しく多い科目については、教室の収容人数、教育効果等を考慮して、クラスの分割・抽選などの措置をとることがあります。

(太字は必修項目)

3. 授業科目配置表

- 配置年次が1年次の科目の開講キャンパスは、2011年度に開講するキャンパスを表示しています。
- テーマ別科目の開講キャンパスは、2012年度に開講されるキャンパス(予定)を表示しています。

| | | 授 業 科 目 | 単 位 | 配 置 年 次 | 開 講 キャンパス | 備 考 | | |
|---------------|-------------------------------|--|-------------------|------------|---------------------------------|--|---|---------------------------------------|
| | | フレッシュャーズ・セミナー | 2 | 1 | 相 | 1年生のみ | | |
| | | ウェルカム・レクチャー | 2 | 1 | 相 | 1年生のみ | | |
| | | キャリアデザイン・セミナー | 2 | 1 | 相 | 2011年度入学者1年生のみ | | |
| 教 養 コア 科 目 | | (キリスト教理解関連科目) キ リ ス ト 教 概 論 I | 2 | 1 | 相 | | | |
| | | (人間理解関連科目) 自 己 理 解 (総 合 科 目) 自 己 理 解 (個 別 科 目) | 2 2 | 1 1 | 相 相 | (総合科目): 複数の教員による担当 (個別科目): 一人の教員による担当 | | |
| | | (社会理解関連科目) 現代社会の諸問題 (総合科目) 現代社会の諸問題 (個別科目) | 2 2 | 1 1 | 相 相 | (総合科目): 複数の教員による担当 (個別科目): 一人の教員による担当 | | |
| | | (自然理解関連科目) 科学・技術の視点 (総合科目) 科学・技術の視点 (個別科目) | 2 2 | 1 1 | 相 相 | (総合科目): 複数の教員による担当 (個別科目): 一人の教員による担当 | | |
| | | (歴史理解関連科目) 歴 史 と 人 間 (総 合 科 目) 歴 史 と 人 間 (個 別 科 目) | 2 2 | 1 1 | 相 相 | (総合科目): 複数の教員による担当 (個別科目): 一人の教員による担当 | | |
| | | | | | | | | |
| 技 能 コア | 言 葉 の 技 能 | 英 語 ・ 第 一 外 国 語 | 英 語 ス キ ル I - 1 | 1 | 1 | 相 | 1年生のみ | |
| | | | 英 語 ス キ ル I - 2 | 1 | 1 | 相 | 1年生のみ | |
| | | | (第二外国語) I (A) - 1 | 1 | 1 | 相 | (第二外国語) はフランス語(フランス文学科除く)、ドイツ語、スペイン語、中国語、ロシア語、韓国語を指します。 | |
| | | | (第二外国語) I (A) - 2 | 1 | 1 | 相 | | |
| | | | (第二外国語) I (B) - 1 | 1 | 1 | 相 | | |
| | | | (第二外国語) I (B) - 2 | 1 | 1 | 相 | | |
| | | | 英 語 I - 1 | 1 | 1 | 相 | | フランス文学科のみ選択可。それぞれ週2回履修し、計4単位修得してください。 |
| | | | 英 語 I - 2 | 1 | 1 | 相 | | |
| | | | 英 語 (I A) - 1 | 1 | 1 | 相 | 外国人留学生のみ | |
| | | | 英 語 (I A) - 2 | 1 | 1 | 相 | 外国人留学生のみ | |
| | | | 英 語 (I B) - 1 | 1 | 1 | 相 | 外国人留学生のみ | |
| | | | 英 語 (I B) - 2 | 1 | 1 | 相 | 外国人留学生のみ | |
| | | | 日 本 語 I (A) | 2 | 1 | 相 | 外国人留学生のみ | |
| 日 本 語 I (B) | 2 | 1 | 相 | 外国人留学生のみ | | | | |
| 身 体 の 技 能 | 健 康 ・ ス ポ ー ツ 演 習 | 2 | 1 | 相 | 教育人間科学部教育・経済・経営・総合文化政策・社会情報のみ必修 | | | |
| 情 報 の 技 能 | 情 報 ス キ ル I | 2 | 1 | 相 | | | | |
| テ ィ マ 別 科 目 | キ リ ス ト 教 理 解 関 連 科 目 (領 域 A) | キ リ ス ト 教 概 論 II | 2 | 2・3 | 相・青 | 理工学部・社会情報学部は2年次他は3年次配置 | | |
| | | 旧 約 聖 書 と 人 間 | 2 | 2・3・4 | 青 | | | |
| | | 新 約 聖 書 と 人 間 | 2 | 2・3・4 | 青 | | | |
| | | キ リ ス ト 教 生 命 倫 理 | 2 | 2・3・4 | 青 | | | |
| | | キ リ ス ト 教 政 治 倫 理 | 2 | 2・3・4 | 青 | | | |
| | | キ リ ス ト 教 と 自 然 科 学 | 2 | 2・3・4 | 相・青 | 両キャンパス隔年開講 | | |
| | | キ リ ス ト 教 環 境 倫 理 | 2 | 2・3・4 | 相・青 | 両キャンパス隔年開講 | | |
| | | キ リ ス ト 教 音 楽 | 2 | 2・3・4 | 青 | | | |
| | | キ リ ス ト 教 美 術 | 2 | 2・3・4 | 青 | | | |
| | | メ ソ ジ ス ト 教 会 史 | 2 | 2・3・4 | 青 | | | |
| 世 界 の 諸 宗 教 | 2 | 2・3・4 | 相・青 | 両キャンパス隔年開講 | | | | |

青山スタンダード科目 (2011 年度入学者)

| | | 授 業 科 目 | 単 位 | 配 置 年 次 | 開 講 キャンパス | 備 考 |
|----------------------------|---|-------------------|-----|------------|--------------|------------|
| (領域A) | | 聖書の中の女性たち (旧約) | 2 | 2・3・4 | 相・青 | 両キャンパス隔年開講 |
| | | 聖書の中の女性たち (新約) | 2 | 2・3・4 | 相・青 | 両キャンパス隔年開講 |
| | | サービス・ラーニング I | 2 | 2・3・4 | 青 | |
| | | サービス・ラーニング II | 2 | 2・3・4 | 青 | |
| テ ー マ 別 科 目 | 人 間 理 解 関 連 科 目 (領域B) | 哲 学 A | 2 | 2・3・4 | 相・青 | |
| | | 哲 学 B | 2 | 2・3・4 | 相・青 | |
| | | 哲 学 の 諸 問 題 A | 2 | 2・3・4 | 青 | |
| | | 哲 学 の 諸 問 題 B | 2 | 2・3・4 | 青 | |
| | | 哲 学 の 諸 問 題 C | 2 | 2・3・4 | 青 | |
| | | 哲 学 の 諸 問 題 D | 2 | 2・3・4 | 青 | |
| | | 論 理 学 A | 2 | 2・3・4 | 相 | |
| | | 論 理 学 B | 2 | 2・3・4 | 相 | |
| | | 論 理 学 の 諸 問 題 A | 2 | 2・3・4 | 青 | |
| | | 論 理 学 の 諸 問 題 B | 2 | 2・3・4 | 青 | |
| | | 倫 理 学 A | 2 | 2・3・4 | 相・青 | |
| | | 倫 理 学 B | 2 | 2・3・4 | 相 | |
| | | 倫 理 学 の 諸 問 題 A | 2 | 2・3・4 | 青 | |
| | | 倫 理 学 の 諸 問 題 B | 2 | 2・3・4 | 青 | |
| | | 西 洋 倫 理 思 想 史 A | 2 | 2・3・4 | 青 | |
| | | 西 洋 倫 理 思 想 史 B | 2 | 2・3・4 | 青 | |
| | | 言 語 学 A | 2 | 2・3・4 | 青 | |
| | | 言 語 学 B | 2 | 2・3・4 | 青 | |
| | | 日 本 語 学 A | 2 | 2・3・4 | 青 | |
| | | 日 本 語 学 B | 2 | 2・3・4 | 青 | |
| | | 文 学 A | 2 | 2・3・4 | 相・青 | |
| | | 文 学 B | 2 | 2・3・4 | 相・青 | |
| | | 文 学 史 A | 2 | 2・3・4 | 青 | |
| | | 文 学 史 B | 2 | 2・3・4 | 青 | |
| | | 美 術 A | 2 | 2・3・4 | 相・青 | |
| | | 美 術 B | 2 | 2・3・4 | 青 | |
| | | 美 術 史 A | 2 | 2・3・4 | 青 | |
| | | 美 術 史 B | 2 | 2・3・4 | 青 | |
| | | 音 楽 A | 2 | 2・3・4 | 相・青 | |
| | | 音 楽 B | 2 | 2・3・4 | 青 | |
| | | 音 楽 史 A | 2 | 2・3・4 | 青 | |
| | | 音 楽 史 B | 2 | 2・3・4 | 青 | |
| | | 文 化 人 類 学 A | 2 | 2・3・4 | 相・青 | |
| | | 文 化 人 類 学 B | 2 | 2・3・4 | 相・青 | |
| | | 比 較 文 化 A | 2 | 2・3・4 | 青 | |
| | | 比 較 文 化 B | 2 | 2・3・4 | 青 | |
| | | 比 較 文 化 の 諸 問 題 A | 2 | 2・3・4 | 青 | |
| | | 比 較 文 化 の 諸 問 題 B | 2 | 2・3・4 | 青 | |
| | | 心 理 学 A | 2 | 2・3・4 | 相・青 | 心理学除く |
| | | 心 理 学 B | 2 | 2・3・4 | 相・青 | 心理学除く |
| 教 育 学 A | 2 | 2・3・4 | 相 | | | |
| 教 育 学 B | 2 | 2・3・4 | 青 | | | |
| 平 和 を 考 え る A | 2 | 2・3・4 | 青 | | | |

| | | 授 業 科 目 | 単 位 | 配 置 年 次 | 開 講 キャンパス | 備 考 |
|---|---|-----------------|-------|------------------|----------------------|------------------------------------|
| テ ー マ 別 科 目 | (領域B) | 平 和 を 考 え る B | 2 | 2・3・4 | 青 | |
| | | 人間関係とコミュニケーションA | 2 | 2・3・4 | 青 | |
| | | 人間関係とコミュニケーションB | 2 | 2・3・4 | 青 | |
| | | 文化とコミュニケーションA | 2 | 2・3・4 | 青 | 国際政治経済学部除く |
| | | 文化とコミュニケーションB | 2 | 2・3・4 | 青 | 国際政治経済学部除く |
| | 社 会 理 解 関 連 科 目 (領域C) | 法学 (日本国憲法を含む) | 4 | 2・3・4 | 相・青 | 法学部除く。 教員免許状取得申請者は、1年次から履修できます。 |
| | | 日 本 の 法 と 社 会 A | 2 | 2・3・4 | 青 | |
| | | 日 本 の 法 と 社 会 B | 2 | 2・3・4 | 青 | |
| | | 国 際 政 治 経 済 学 A | 2 | 2・3・4 | 青 | |
| | | 国 際 政 治 経 済 学 B | 2 | 2・3・4 | 青 | |
| | | 国 際 関 係 概 論 A | 2 | 2・3・4 | 青 | |
| | | 国 際 関 係 概 論 B | 2 | 2・3・4 | 青 | |
| | | 社 会 学 A | 2 | 2・3・4 | 相・青 | |
| | | 社 会 学 B | 2 | 2・3・4 | 相・青 | |
| | | 現代社会と教育人間学A | 2 | 2・3・4 | 青 | |
| | | 現代社会と教育人間学B | 2 | 2・3・4 | 青 | |
| | | 経 済 学 A | 2 | 2・3・4 | 相・青 | 経済学部除く |
| | | 経 済 学 B | 2 | 2・3・4 | 相・青 | 経済学部除く |
| | | 情 報 社 会 科 学 A | 2 | 2・3・4 | 相・青 | |
| | | 情 報 社 会 科 学 B | 2 | 2・3・4 | 相・青 | |
| | | 情 報 社 会 論 | 2 | 2・3・4 | 青 | |
| | | 社 会 情 報 論 | 2 | 2・3・4 | 青 | |
| | | 人 口 問 題 A | 2 | 2・3・4 | 青 | |
| | | 人 口 問 題 B | 2 | 2・3・4 | 青 | |
| | | フ ェ ミ ニ ズ ム A | 2 | 2・3・4 | 青 | |
| | | フ ェ ミ ニ ズ ム B | 2 | 2・3・4 | 青 | |
| | | 民 族 問 題 A | 2 | 2・3・4 | 青 | |
| | | 民 族 問 題 B | 2 | 2・3・4 | 青 | |
| | | マスメディアと社会 | 2 | 2・3・4 | 青 | |
| | | データサイエンス | 2 | 2・3・4 | 青 | |
| | | 福 祉 と 人 間 A | 2 | 2・3・4 | 青 | |
| | | 福 祉 と 人 間 B | 2 | 2・3・4 | 青 | |
| | グローバリゼーションとWTO | 2 | 2・3・4 | 青 | | |
| | 日 本 農 業 と W T O | 2 | 2・3・4 | 青 | | |
| 環 境 問 題 と 社 会 | 2 | 2・3・4 | 青 | NPO 環境平和持続の会寄附講座 | | |
| 自 然 理 解 関 連 科 目 (領域D) | 技 術 史 A | 2 | 2・3・4 | 相・青 | | |
| | 技 術 史 B | 2 | 2・3・4 | 相・青 | | |
| | 日 常 生 活 の 数 理 | 2 | 2・3・4 | 相・青 | | |
| | 数 理 科 学 入 門 I | 2 | 2・3・4 | 青 | 理工学部・社会情報学部を除く 本年度休講 | |
| | 数 理 科 学 入 門 II | 2 | 2・3・4 | 青 | 理工学部・社会情報学部を除く 本年度休講 | |
| | 数 理 科 学 の 視 点 | 2 | 2・3・4 | 相・青 | | |
| | 数 理 モ デ ル | 2 | 2・3・4 | 相 | 本年度休講 | |
| | 自 然 科 学 概 論 A | 2 | 2・3・4 | 相 | 本年度休講 | |
| | 自 然 科 学 概 論 B | 2 | 2・3・4 | 相 | 本年度休講 | |
| | 文化としての科学・技術A | 2 | 2・3・4 | 青 | | |
| 文化としての科学・技術B | 2 | 2・3・4 | 青 | | | |

青山スタンダード科目 (2011 年度入学者)

| | | 授 業 科 目 | 単 位 | 配 置 年 次 | 開 講 キ ャ ン パ ス | 備 考 |
|-------------------------------|--------------------|----------------------------|-------|--|------------------|------------|
| テ ー マ 別 科 目 | 自然理解関連科目 (領域 D) | 現 代 物 理 | 2 | 2・3・4 | 青 | |
| | | ラ イ フ サ イ エ ン ス | 2 | 2・3・4 | 相 | |
| | | ゲ ノ ム | 2 | 2・3・4 | 青 | |
| | | 生 物 と 地 球 環 境 | 2 | 2・3・4 | 青 | |
| | | 地 球 環 境 保 全 | 2 | 2・3・4 | 青 | |
| | | バ イ オ テ ク ノ ロ ジー と 生 命 倫 理 | 2 | 2・3・4 | 青 | |
| | | 地 球 観 (自 然 と 人 の 倫 理) | 2 | 2・3・4 | 相 | 本 年 度 休 講 |
| | | 生 命 と 地 球 の 歴 史 | 2 | 2・3・4 | 相 | 本 年 度 休 講 |
| | | 宇 宙 科 学 | 2 | 2・3・4 | 相・青 | |
| | | 野 鳥 の 生 態 | 2 | 2・3・4 | 相 | |
| | | 鳥 類 と 生 物 多 様 性 | 2 | 2・3・4 | 青 | |
| | | 植 物 生 態 学 | 2 | 2・3・4 | 相 | 2012年度休講予定 |
| | | 先 端 エ レ ク ト ロ ニ ク ス | 2 | 2・3・4 | 相 | |
| | | 環 境 科 学 A | 2 | 2・3・4 | 相・青 | 両キャンパス隔年開講 |
| | | 環 境 科 学 B | 2 | 2・3・4 | 相・青 | 両キャンパス隔年開講 |
| | | 自 然 地 理 学 A | 2 | 2・3・4 | 相 | 本 年 度 休 講 |
| | | 自 然 地 理 学 B | 2 | 2・3・4 | 相 | 本 年 度 休 講 |
| | | 科 学 史 | 2 | 2・3・4 | 相・青 | |
| | | 生 命 と 生 態 系 (環 境 と 生 物) | 2 | 2・3・4 | 青 | |
| | | 生 命 の 連 続 (遺 伝) | 2 | 2・3・4 | 青 | |
| | か た ち の 科 学 | 2 | 2・3・4 | 青 | | |
| | 自 然 史 | 2 | 2・3・4 | 青 | | |
| | 自 然 観 の 変 遷 | 2 | 2・3・4 | 青 | | |
| | 歴史理解関連科目 (領域 E) | 青 山 学 院 大 学 の 歴 史 | 2 | 2・3・4 | 相・青 | |
| | | 日 本 社 会 史 A | 2 | 2・3・4 | 相 | |
| | | 日 本 社 会 史 B | 2 | 2・3・4 | 青 | |
| | | 日 本 社 会 史 C | 2 | 2・3・4 | 青 | |
| | | 中 国 史 A | 2 | 2・3・4 | 相 | |
| | | 中 国 史 B | 2 | 2・3・4 | 青 | |
| | | ヨ ー ロ ッ パ 史 A | 2 | 2・3・4 | 相 | |
| | | ヨ ー ロ ッ パ 史 B | 2 | 2・3・4 | 青 | |
| | | ヨ ー ロ ッ パ 史 C | 2 | 2・3・4 | 青 | |
| | | 現 代 史 A | 2 | 2・3・4 | 相・青 | |
| | | 現 代 史 B | 2 | 2・3・4 | 青 | |
| 現 代 史 C | | 2 | 2・3・4 | 青 | | |
| 現 代 史 D | | 2 | 2・3・4 | 青 | | |
| 考 古 学 A | | 2 | 2・3・4 | 青 | | |
| 考 古 学 B | 2 | 2・3・4 | 青 | | | |
| 科 学 思 想 史 A | 2 | 2・3・4 | 相・青 | | | |
| イ ン テ ン シ ブ ・ (第 二 外 国 語) (A) | 2 | 2・3・4 | 青 | (第二外国語)はフランス語(フランス文学科除く)、ドイツ語、スペイン語、中国語、ロシア語、韓国語を指します。 | | |
| イ ン テ ン シ ブ ・ (第 二 外 国 語) (B) | 2 | 2・3・4 | 青 | | | |
| イ ン テ ン シ ブ ・ (第 二 外 国 語) (C) | 2 | 2・3・4 | 青 | | | |
| イ ン テ ン シ ブ ・ (第 二 外 国 語) (D) | 2 | 2・3・4 | 青 | | | |

| | | 授 業 科 目 | 単 位 | 配 置 年 次 | 開 講 キ ャ ン パ ス | 備 考 |
|----------------------------|--|-------------------|-----|------------|------------------|--|
| テ ー マ 別 科 目 | 言 葉 の 技 能 (領 域 F) | (第二外国語) II (A) | 2 | 2・3・4 | 相・青 | (第二外国語)はフランス語(フランス文学科除く)、ドイツ語、スペイン語、中国語を指します。 |
| | | (第二外国語) II (B) | 2 | 2・3・4 | 相・青 | |
| | | (第二外国語) II (C) | 2 | 2・3・4 | 相・青 | |
| | | (第二外国語) II (D) | 2 | 2・3・4 | 相・青 | |
| | | (第二外国語) II (E) | 2 | 2・3・4 | 相・青 | (第二外国語)はフランス語(フランス文学科除く)、ドイツ語、中国語を指します。 |
| | | 中 国 語 II (F) | 2 | 2・3・4 | 相・青 | |
| | | (第二外国語) II | 2 | 2・3・4 | 青 | (第二外国語)はフランス語(フランス文学科除く)、ドイツ語、スペイン語、中国語、ロシア語、韓国語を指します。 |
| | | 英 語 II | 2 | 2・3・4 | 青 | フランス文学科のみ |
| | | 英 語 (II A) | 2 | 2・3・4 | 相・青 | 外国人留学生のみ |
| | | 英 語 (II B) | 2 | 2・3・4 | 相・青 | 外国人留学生のみ、旧称「英語II」 |
| | | 日 本 語 II | 2 | 2・3・4 | 相・青 | 外国人留学生のみ |
| | | (第二外国語) III | 2 | 3・4 | 青 | (第二外国語)はドイツ語、スペイン語、中国語、ロシア語、韓国語を指します。 |
| | | フ ラ ン ス 語 III (A) | 2 | 3・4 | 青 | フランス文学科除く |
| | | フ ラ ン ス 語 III (B) | 2 | 3・4 | 青 | フランス文学科除く |
| | | 英 語 III | 2 | 3・4 | 青 | フランス文学科のみ |
| | | 英 語 (III) | 2 | 3・4 | 相・青 | 外国人留学生のみ |
| | | 日 本 語 III | 2 | 3・4 | 青 | 外国人留学生のみ |
| | | (第二外国語) 会話 (I) | 2 | 2・3・4 | 青 | (第二外国語)はフランス語(フランス文学科除く)、ドイツ語、スペイン語、中国語、ロシア語、韓国語、英語(フランス文学科のみ)を指します。 |
| | | (第二外国語) 会話 (II) | 2 | 3・4 | 青 | (第二外国語)はフランス語(フランス文学科除く)、ドイツ語、スペイン語、中国語、ロシア語を指します。 |
| | | 日 本 語 (I) A | 1 | 3 | 青 | 交換留学生のみ |
| | | 日 本 語 (I) B | 1 | 3 | 青 | 交換留学生のみ |
| | | 日 本 語 (I) C | 1 | 3 | 青 | 交換留学生のみ |
| | | 日 本 語 (I) D | 1 | 3 | 青 | 交換留学生のみ |
| | | 日 本 語 (II) A | 1 | 3 | 青 | 交換留学生のみ |
| | | 日 本 語 (II) B | 1 | 3 | 青 | 交換留学生のみ |
| | | 日 本 語 (II) C | 1 | 3 | 青 | 交換留学生のみ |
| | | 日 本 語 (II) D | 1 | 3 | 青 | 交換留学生のみ |
| | | 日 本 語 (III) A | 1 | 3 | 青 | 交換留学生のみ |
| | | 日 本 語 (III) B | 1 | 3 | 青 | 交換留学生のみ |
| | | 日 本 語 (III) C | 1 | 3 | 青 | 交換留学生のみ |
| 日 本 語 (III) D | 1 | 3 | 青 | 交換留学生のみ | | |
| 日 本 語 (IV) A | 1 | 3 | 青 | 交換留学生のみ | | |
| 日 本 語 (IV) B | 1 | 3 | 青 | 交換留学生のみ | | |
| 日 本 語 (IV) C | 1 | 3 | 青 | 交換留学生のみ | | |
| 日 本 語 (IV) D | 1 | 3 | 青 | 交換留学生のみ | | |
| 日 本 語 (V) A | 1 | 3 | 青 | 交換留学生のみ | | |

青山スタンダード科目 (2011 年度入学者)

| | | 授 業 科 目 | 単 位 | 配 置 年 次 | 開 講 キャンパス | 備 考 |
|----------------------------|-------------|-------------------|-----|------------|--------------|----------------|
| テ ー マ 別 科 目 | 言葉の技能 (領域F) | 日 本 語 (V) B | 1 | 3 | 青 | 交換留学生のみ |
| | | 日 本 語 (V) C | 1 | 3 | 青 | 交換留学生のみ |
| | | 日 本 語 (V) D | 1 | 3 | 青 | 交換留学生のみ |
| | | 日 本 語 (VI) A | 1 | 3 | 青 | 交換留学生のみ |
| | | 日 本 語 (VI) B | 1 | 3 | 青 | 交換留学生のみ |
| | | 日 本 語 (VI) C | 1 | 3 | 青 | 交換留学生のみ |
| | | 日 本 語 (VI) D | 1 | 3 | 青 | 交換留学生のみ |
| | | 日 本 事 情 (I) | 2 | 3 | 青 | 交換留学生のみ |
| | | 日 本 事 情 (II) | 2 | 3 | 青 | 交換留学生のみ |
| | | 日 本 事 情 (III) | 2 | 3 | 青 | 交換留学生のみ |
| | | 日 本 事 情 (IV) | 2 | 3 | 青 | 交換留学生のみ |
| | | 日 本 事 情 (V) | 2 | 3 | 青 | 交換留学生のみ |
| | | 日 本 事 情 (VI) | 2 | 3 | 青 | 交換留学生のみ |
| | | アメリカ合衆国の社会と文化A | 2 | 2・3・4 | 相 | |
| | | アメリカ合衆国の社会と文化B | 2 | 2・3・4 | 青 | |
| | | 英語圏の社会と文化A | 2 | 2・3・4 | 青 | 国際政治経済学部除く |
| | | 英語圏の社会と文化B | 2 | 2・3・4 | 青 | |
| | | フランス語圏の社会と文化A | 2 | 2・3・4 | 相 | |
| | | フランス語圏の社会と文化B | 2 | 2・3・4 | 青 | |
| | | フランス語圏の社会と文化C | 2 | 2・3・4 | 青 | |
| | | ドイツ語圏の社会と文化A | 2 | 2・3・4 | 相 | |
| | | ドイツ語圏の社会と文化B | 2 | 2・3・4 | 青 | |
| | | ドイツ語圏の社会と文化C | 2 | 2・3・4 | 青 | |
| | | スペイン語圏の社会と文化A | 2 | 2・3・4 | 相 | |
| | | スペイン語圏の社会と文化B | 2 | 2・3・4 | 青 | |
| | | スペイン語圏の社会と文化C | 2 | 2・3・4 | 青 | |
| | | 中国語圏の社会と文化A | 2 | 2・3・4 | 相 | |
| | | 中国語圏の社会と文化B | 2 | 2・3・4 | 青 | |
| | | 中国語圏の社会と文化C | 2 | 2・3・4 | 青 | |
| | | ロシア語圏の社会と文化A | 2 | 2・3・4 | 相 | |
| | | ロシア語圏の社会と文化B | 2 | 2・3・4 | 青 | |
| | | 韓国・朝鮮の社会と文化A | 2 | 2・3・4 | 相 | |
| | | 韓国・朝鮮の社会と文化B | 2 | 2・3・4 | 青 | |
| | | イスラム圏の社会と文化A | 2 | 2・3・4 | 相 | |
| | | イスラム圏の社会と文化B | 2 | 2・3・4 | 青 | |
| | | 日 本 学 A | 2 | 2・3・4 | 青 | 交換留学生・外国人留学生のみ |
| | | 日 本 学 B | 2 | 2・3・4 | 青 | 交換留学生・外国人留学生のみ |
| | | English Studies A | 2 | 2・3・4 | 相・青 | |
| | | English Studies B | 2 | 2・3・4 | 相・青 | |
| | | English Studies C | 2 | 2・3・4 | 青 | |
| | | English Studies D | 2 | 2・3・4 | 青 | 本年度休講 |
| | | English Studies E | 2 | 2・3・4 | 青 | 本年度休講 |
| ことばの研究A | 2 | 2・3・4 | 相 | | | |
| ことばの研究B | 2 | 2・3・4 | 青 | | | |
| 少数民族の社会と文化A | 2 | 2・3・4 | 青 | 本年度休講 | | |

| | | 授 業 科 目 | 単 位 | 配 置 年 次 | 開 講 キャンパス | 備 考 |
|----------------------------|--|------------------------------------|-------|------------|--------------|--|
| テ ー マ 別 科 目 | (領 域 F) | 少数民族の社会と文化 B | 2 | 2・3・4 | 青 | 本年度休講 |
| | | 民 族 文 化 論 A | 2 | 2・3・4 | 青 | |
| | | 民 族 文 化 論 B | 2 | 2・3・4 | 青 | |
| | 身 体 の 技 能 (領 域 G) | 健 康 医 学 | 2 | 2・3・4 | 相・青 | |
| | | 身体の仕組みと病気 A | 2 | 2・3・4 | 青 | |
| | | 身体の仕組みと病気 B | 2 | 2・3・4 | 青 | |
| | | ス ポ ー ツ 生 理 学 | 2 | 2・3・4 | 相 | |
| | | スポーツバイオメカニクス | 2 | 2・3・4 | 相・青 | |
| | | ス ポ ー ツ 心 理 学 | 2 | 2・3・4 | 青 | |
| | | 動 き の 人 間 学 | 2 | 2・3・4 | 青 | |
| | | 医 療 社 会 学 | 2 | 2・3・4 | 青 | |
| | | ス ポ ー ツ 運 動 実 習 | 1 | 2・3・4 | 相・青 | 4回まで重複履修を認めます。 教員免許状取得申請者は、1年次から履修できます。 |
| | アドバンススポーツ実習 | 2 | 2・3・4 | 相 | | |
| | 情 報 の 技 能 (領 域 H) | プログラミング基礎 I | 2 | 2・3・4 | 相・青 | |
| | | プログラミング基礎 II | 2 | 2・3・4 | 相・青 | |
| | | 情 報 ス キ ル II | 2 | 2・3・4 | 相 | 本年度休講 |
| | | e ラ ー ニ ン グ 入 門 | 2 | 2・3・4 | 相・青 | |
| | | インストラクショナルデザイン入門 | 2 | 2・3・4 | 相・青 | |
| | | 教育システムのためのIT入門 | 2 | 2・3・4 | 相・青 | 両キャンパス相互に隔年開講 |
| | | eラーニングの法的課題入門 | 2 | 2・3・4 | 相・青 | |
| | キ ャ リ ア の 技 能 (領 域 I) | キャリアデザイン基礎 | 2 | 2・3・4 | 相・青 | |
| | | キャリアデザイン応用 | 2 | 3・4 | 青 | |
| | | 仕 事 力 基 礎 論 | 2 | 3・4 | 青 | |
| | | 日 本 語 文 章 作 成 演 習 | 2 | 2・3・4 | 相・青 | |
| | | 国 際 ビ ジ ネ ス 入 門 A | 2 | 2・3・4 | 相・青 | |
| | | 国 際 ビ ジ ネ ス 入 門 B | 2 | 2・3・4 | 相・青 | |
| | | 感 性 ビ ジ ネ ス A -ファッション産業のフロンティア- | 2 | 2・3・4 | 青 | |
| | | 感 性 ビ ジ ネ ス B -ファッション産業のフロンティア- | 2 | 2・3・4 | 青 | |
| | | 感 性 ビ ジ ネ ス C -ファッション・ビジネス戦略論- | 2 | 2・3・4 | 青 | (財)ファッション産業人材育成機構 (IFI) 寄附講座 |
| | | 感 性 ビ ジ ネ ス D -ファッション・ビジネス戦略論- | 2 | 2・3・4 | 青 | (財)ファッション産業人材育成機構 (IFI) 寄附講座 |
| | | パーソナル・マナー・マネジメント入門 | 2 | 2・3・4 | 青 | 三井生命寄附講座 |
| | | 企業のモノづくりと 人づくりのリテラシー | 2 | 2・3・4 | 青 | |
| | | 国際ビジネスと海外事情 A | 2 | 2・3・4 | 青 | |
| | | 国際ビジネスと海外事情 B | 2 | 2・3・4 | 青 | |
| | | 現 代 金 融 の 諸 問 題 | 2 | 2・3・4 | 青 | 金融青山会寄附講座 |
| | | ファイナンシャルプランニング入門 | 2 | 2・3・4 | 相・青 | (株)近代セールス社寄附講座 |

【青山スタンダード科目履修方法および配置表（2007年度～2010年度入学者）】

1. 全学部に通ずる教養教育の理念・目標

青山学院の教育方針は、キリスト教信仰にもとづく教育を基盤として、幅広く深い知識を授けることにより、主体的な学習能力、着実な思考力、問題解決能力および総合的な判断力を培い、愛と奉仕の精神をもってすべての人と社会とに対する責任を進んで果たす、人間性豊かで国際性に富む人材を育成することです。

本学の全学部に通ずる教養教育は、この理念をうけて、「およそ青山学院大学の卒業生であれば、どの学部・学科を卒業したかに関わりなく、一定の水準の技能・能力と一定の範囲の知識・教養をそなえているという社会的評価を受けることを到達目標とする」として、青山スタンダード科目を開講しています。

2. 履修方法

| | | 科目の種類 | 必選の別 | 必要単位 |
|------------|--|--|--------------------------|------|
| 青山スタンダード科目 | 1) 教養コア | キリスト教理解関連科目 | 必修 | 2 |
| | 2) 技能コア | 言葉の技能 | 英語 | ※1 |
| | | | 第二外国語 ※2 ※3 | 必修 |
| | | 身体の技能 | 必修 ※4 | 2 |
| | | 情報の技能 | 必修 | 2 |
| | 3) テーマ別 | キリスト教理解関連科目 | 必修 | 2 |
| | 4) 教養コア | 人間理解関連科目 社会理解関連科目 自然理解関連科目 歴史理解関連科目 | 左記4領域のうち2領域から「教養コア科目」を選択 | 選択必修 |
| 5) 領域指定 | 人間理解関連科目 社会理解関連科目 自然理解関連科目 歴史理解関連科目 | 左記領域より4)で選択しなかった2領域から各1科目(2単位)ずつ選択。(「教養コア科目」あるいは「テーマ別科目」いずれも可) | 選択必修 | 4 |
| | フレッシュャーズ・セミナー、ウェルカム・レクチャー、教養コア科目、技能コア科目、テーマ別科目から選択。(1)～5)で修得した科目は除く) | | 選択 | 6 |

※1 言葉の技能・英語は、所属する学部(学科)が開講する科目を履修します。詳しくは、所属する学部(学科)の外国語科目履修方法および配置表に関するページを参照してください。(英語スキルI-1、I-2を除く)

※2 第二外国語科目の中から1外国語を選択します(入学手続き時に申請されています)。

※3 第二外国語科目には、履修順序があります。

・「(第二外国語) I (A)」 「(第二外国語) I (B)」について、それぞれ前期の単位が修得できた者のみが後期の履修を認められます(日本語は除く)。

・「インテンシブ・(第二外国語)」 「(第二外国語) II」あるいは「(第二外国語) 会話(I)」は、「(第二外国語) I」の必要単位をすべて修得した者のみが履修を認められます。

・「(第二外国語) III」は、「インテンシブ・(第二外国語)」あるいは「(第二外国語) II」の単位を修得した者のみが履修を認められます。

・「(第二外国語) 会話(II)」は、「(第二外国語) II」あるいは「(第二外国語) 会話(I)」の単位を修得した者のみが履修を認められます。

※4 文学部教育・教育人間科学部教育・経済・経営・総合文化政策・社会情報のみ必修です。

- 必要単位以上修得した場合は、卒業要件の中の自由選択科目に算入されます。
- 第二外国語として修得した外国語以外の第二外国語科目を修得した単位は、卒業要件の中の自由選択科目に算入されます(国際政治経済学部除く)。
- 受講者数の著しく多い科目については、教室の収容人数、教育効果等を考慮して、クラスの分割・抽選などの措置をとることがあります。
- 総合文化政策学部生は、履修年次が3年次以上の青山キャンパス開講科目を2年次に履修できる場合があります。詳細は時間割表等で確認してください。

3. 授業科目配置表

（太字は必修項目）

| | | 授 業 科 目 | 単 位 | 配 置 年 次 | 開 講 キ ャ ン パ ス | 備 考 |
|-------------------------|--|--|--------|------------|---|--|
| | | フレッシュャーズ・セミナー | 2 | 1 | 相 | 1年生のみ |
| | | ウェルカム・レクチャー | 2 | 1 | 相 | 2009年度以降入学者1年生のみ |
| 教 養 コ ア 科 目 | | （キリスト教理解関連科目） キ リ ス ト 教 概 論 I | 2 | 1 | 相 | |
| | | （人間理解関連科目） 自己理解（総合科目） 自己理解（個別科目） | 2 2 | 1 1 | 相 相 | （総合科目）：複数の教員による担当 （個別科目）：一人の教員による担当 |
| | | （社会理解関連科目） 現代社会の諸問題（総合科目） 現代社会の諸問題（個別科目） | 2 2 | 1 1 | 相 相 | （総合科目）：複数の教員による担当 （個別科目）：一人の教員による担当 |
| | | （自然理解関連科目） 科学・技術の視点（総合科目） 科学・技術の視点（個別科目） | 2 2 | 1 1 | 相 相 | （総合科目）：複数の教員による担当 （個別科目）：一人の教員による担当 |
| | | （歴史理解関連科目） 歴史と人間（総合科目） 歴史と人間（個別科目） | 2 2 | 1 1 | 相 相 | （総合科目）：複数の教員による担当 （個別科目）：一人の教員による担当 |
| | | | | | | |
| | | | | | | |
| 技 能 コ ア | 言 語 の 技 能 | 英 語 ス キ ル I - 1 | 1 | 1 | 相 | 1年生のみ |
| | | 英 語 ス キ ル I - 2 | 1 | 1 | 相 | 1年生のみ |
| | | （第二外国語）I（A）-1 | 1 | 1 | 相 | （第二外国語）はフランス語 （フランス文学科除く）、ドイツ 語、スペイン語、中国語、ロシ ア語、韓国語を指します。 |
| | | （第二外国語）I（A）-2 | 1 | 1 | 相 | |
| | | （第二外国語）I（B）-1 | 1 | 1 | 相 | |
| | | （第二外国語）I（B）-2 | 1 | 1 | 相 | |
| | | 英 語 I - 1 | 1 | 1 | 相 | フランス文学科のみ選択可。そ れぞれ週2回履修し、計4単位 修得してください。 |
| | | 英 語 I - 2 | 1 | 1 | 相 | |
| | | 英 語 （ I A ） - 1 | 1 | 1 | 相 | 外国人留学生のみ |
| | | 英 語 （ I A ） - 2 | 1 | 1 | 相 | 外国人留学生のみ |
| | | 英 語 （ I B ） - 1 | 1 | 1 | 相 | 外国人留学生のみ |
| | | 英 語 （ I B ） - 2 | 1 | 1 | 相 | 外国人留学生のみ |
| | 日 本 語 I （ A ） | 2 | 1 | 相 | 外国人留学生のみ | |
| 日 本 語 I （ B ） | 2 | 1 | 相 | 外国人留学生のみ | | |
| 身 体 の 技 能 | 健 康 ・ ス ポ ー ツ 演 習 | 2 | 1 | 相 | 文学部教育・教育人間科学部教育 ・経済・経営・総合文化政策 ・社会情報のみ必修 | |
| 情 報 の 技 能 | 情 報 ス キ ル I | 2 | 1 | 相 | | |
| テ ー マ 別 科 目 | キ リ ス ト 教 理 解 関 連 科 目 （ 領 域 A） | キ リ ス ト 教 概 論 II | 2 | 2・3 | 相・青 | 理工学部・社会情報学部は2年次 他は3年次配置 |
| | | 旧 約 聖 書 と 人 間 | 2 | 2・3・4 | 相 | |
| | | 新 約 聖 書 と 人 間 | 2 | 3・4 | 青 | |
| | | キ リ ス ト 教 生 命 倫 理 | 2 | 3・4 | 青 | |
| | | キ リ ス ト 教 政 治 倫 理 | 2 | 3・4 | 青 | |
| | | キ リ ス ト 教 と 自 然 科 学 | 2 | 2・3・4 | 相 | |
| | | キ リ ス ト 教 環 境 倫 理 | 2 | 2・3・4 | 相 | |
| | | キ リ ス ト 教 音 楽 | 2 | 3・4 | 青 | |
| | | キ リ ス ト 教 美 術 | 2 | 3・4 | 青 | |
| | | メ ソ ジ ス ト 教 会 史 | 2 | 3・4 | 青 | |
| | | キ リ ス ト 教 教 育 | 2 | 3・4 | | 閉講 |
| 世 界 の 諸 宗 教 | 2 | 2・3・4 | 相 | 旧称「比較宗教学」 | | |

青山スタンダード科目 (2007年度～2010年度入学者)

| | | 授 業 科 目 | 単 位 | 配 置 年 次 | 開 講 キ ャ ン パ ス | 備 考 |
|----------------------------|-------------------|----------------|-----|------------|------------------|--|
| テ ー マ 別 科 目 | (領域A) | 現 代 神 学 | 2 | 3・4 | 青 | |
| | | キリスト教と社会福祉 | 2 | 3・4 | | 閉講 |
| | | 聖書の中の女性たち (旧約) | 2 | 3・4 | 青 | 旧称「聖書とフェミニズム」(2003～2007年度)、「フェミニズムと聖書」(2008年度) |
| | | 聖書の中の女性たち (新約) | 2 | 2・3・4 | 相 | 旧称「聖書の中の女性たち」 |
| | | サービス・ラーニング I | 2 | 2・3・4 | 相 | |
| | | サービス・ラーニング II | 2 | 2・3・4 | 相 | |
| | 人間理解関連科目 (領域B) | 哲 学 A | 2 | 2・3・4 | 相 | |
| | | 哲 学 B | 2 | 2・3・4 | 相 | |
| | | 哲学の諸問題 A | 2 | 3・4 | 青 | |
| | | 哲学の諸問題 B | 2 | 3・4 | 青 | |
| | | 哲学の諸問題 C | 2 | 3・4 | 青 | |
| | | 哲学の諸問題 D | 2 | 3・4 | 青 | |
| | | 論 理 学 A | 2 | 2・3・4 | 相 | |
| | | 論 理 学 B | 2 | 2・3・4 | 相 | |
| | | 論理学の諸問題 A | 2 | 3・4 | 青 | |
| | | 論理学の諸問題 B | 2 | 3・4 | 青 | |
| | | 倫 理 学 A | 2 | 2・3・4 | 相 | |
| | | 倫 理 学 B | 2 | 2・3・4 | 相 | |
| | | 倫理学の諸問題 A | 2 | 3・4 | 青 | |
| | | 倫理学の諸問題 B | 2 | 3・4 | 青 | |
| | | 西洋倫理思想史 A | 2 | 3・4 | 青 | |
| | | 西洋倫理思想史 B | 2 | 3・4 | 青 | |
| | | 言 語 学 A | 2 | 2・3・4 | 相 | |
| | | 言 語 学 B | 2 | 2・3・4 | 相 | |
| | | 日 本 語 学 A | 2 | 2・3・4 | 相 | |
| | | 日 本 語 学 B | 2 | 2・3・4 | 相 | |
| | | 文 学 A | 2 | 2・3・4 | 相 | |
| | | 文 学 B | 2 | 2・3・4 | 相 | |
| | | 文 学 史 A | 2 | 3・4 | 青 | |
| | | 文 学 史 B | 2 | 3・4 | 青 | |
| | | 美 術 A | 2 | 2・3・4 | 相 | |
| | | 美 術 B | 2 | 2・3・4 | 相 | |
| | | 美 術 史 A | 2 | 3・4 | 青 | |
| | | 美 術 史 B | 2 | 3・4 | 青 | |
| | | 音 楽 A | 2 | 2・3・4 | 相 | |
| | | 音 楽 B | 2 | 2・3・4 | 相 | |
| | | 音 楽 史 A | 2 | 3・4 | 青 | |
| | | 音 楽 史 B | 2 | 3・4 | 青 | |
| | | 文化人類学 A | 2 | 2・3・4 | 相・青 | |
| | | 文化人類学 B | 2 | 2・3・4 | 相・青 | |
| | | 比較文化 A | 2 | 2・3・4 | 相 | |
| | | 比較文化 B | 2 | 2・3・4 | 相 | |
| 比較文化の諸問題 A | 2 | 3・4 | 青 | | | |
| 比較文化の諸問題 B | 2 | 3・4 | 青 | | | |

青山スタンダード科目（2007年度～2010年度入学者）

| | | 授 業 科 目 | 単 位 | 配 置 年 次 | 開 講 キ ャ ン パ ス | 備 考 |
|------------------------------------|---|------------------------------------|-----|---------------------------------|------------------|------------------------------------|
| 人間理解関連科目 (領域B) | | 心 理 学 A | 2 | 2・3・4 | 相 | 心理学科除く |
| | | 心 理 学 B | 2 | 2・3・4 | 相 | 心理学科除く |
| | | 教 育 学 A | 2 | 2・3・4 | 相 | |
| | | 教 育 学 B | 2 | 2・3・4 | 相 | |
| | | 平 和 を 考 え る A | 2 | 3・4 | 青 | |
| | | 平 和 を 考 え る B | 2 | 3・4 | 青 | |
| | | 人間関係とコミュニケーションA | 2 | 2・3・4 | 相 | |
| | | 人間関係とコミュニケーションB | 2 | 2・3・4 | 相 | |
| | | 文化とコミュニケーションA | 2 | 2・3・4 | 相 | 国際政治経済学部除く |
| | | 文化とコミュニケーションB | 2 | 2・3・4 | 相 | 国際政治経済学部除く |
| テーマ別科目 社会理解関連科目 (領域C) | | 法学（日本国憲法を含む） | 4 | 2・3・4 | 相・青 | 法学部除く。 教員免許状取得申請者は、1年次から履修できます。 |
| | | 日 本 の 法 と 社 会 A | 2 | 3・4 | 青 | |
| | | 日 本 の 法 と 社 会 B | 2 | 3・4 | 青 | |
| | | 国 際 政 治 経 済 学 A | 2 | 2・3・4 | 相 | |
| | | 国 際 政 治 経 済 学 B | 2 | 2・3・4 | 相 | |
| | | 国 際 関 係 概 論 A | 2 | 2・3・4 | 相 | |
| | | 国 際 関 係 概 論 B | 2 | 2・3・4 | 相 | |
| | | 社 会 学 A | 2 | 2・3・4 | 相・青 | |
| | | 社 会 学 B | 2 | 2・3・4 | 相・青 | |
| | | 現代社会と教育人間学A | 2 | 2・3・4 | 相 | |
| | | 現代社会と教育人間学B | 2 | 2・3・4 | 相 | |
| | | 経 済 学 A | 2 | 2・3・4 | 相 | 経済学部除く |
| | | 経 済 学 B | 2 | 2・3・4 | 相 | 経済学部除く |
| | | 情 報 社 会 科 学 A | 2 | 2・3・4 | 相・青 | |
| | | 情 報 社 会 科 学 B | 2 | 2・3・4 | 相・青 | |
| | | 情 報 社 会 論 | 2 | 3・4 | 青 | |
| | | 社 会 情 報 論 | 2 | 3・4 | 青 | |
| | | 人 口 問 題 A | 2 | 2・3・4 | 相 | |
| | | 人 口 問 題 B | 2 | 2・3・4 | 相 | |
| | | フ ェ ミ ニ ズ ム A | 2 | 3・4 | 青 | |
| | | フ ェ ミ ニ ズ ム B | 2 | 3・4 | 青 | |
| | | 民 族 問 題 A | 2 | 3・4 | 青 | |
| | | 民 族 問 題 B | 2 | 3・4 | 青 | |
| | | マスメディアと社会 | 2 | 2・3・4 | 相 | |
| | | データサイエンス | 2 | 2・3・4 | 相 | |
| | | 福 祉 と 人 間 A | 2 | 3・4 | 青 | |
| | | 福 祉 と 人 間 B | 2 | 3・4 | 青 | |
| | | 国 際 ビ ジ ネ ス 入 門 A | 2 | 2・3・4 | 相 | |
| | | 国 際 ビ ジ ネ ス 入 門 B | 2 | 2・3・4 | 相 | |
| | | 感 性 ビ ジ ネ ス A —ファッション産業のフロンティア— | 2 | 2・3・4 | 相・青 | |
| 感 性 ビ ジ ネ ス B —ファッション産業のフロンティア— | 2 | 2・3・4 | 相・青 | | | |
| 感 性 ビ ジ ネ ス C —ファッション・ビジネス戦略論— | 2 | 3・4 | 青 | (財)ファッション産業人材育成機構 (IFI) 寄附講座 | | |

青山スタンダード科目 (2007年度～2010年度入学者)

| | | 授 業 科 目 | 単 位 | 配 置 年 次 | 開 講 キ ャ ン パ ス | 備 考 |
|---|-------------------|-----------------------------------|-------|------------|------------------|---------------------------------|
| 社 会 理 解 関 連 科 目 (領 域 C) | | 感 性 ビ ジ ネ ス D ーファッション・ビジネス戦略論ー | 2 | 3・4 | 青 | (財)ファッション産業人材育成機構 (IFI) 寄附講座 |
| | | パーソナル・マナー・マネジメント入門 | 2 | 3・4 | 青 | 三井生命寄附講座 |
| | | 企業のモノづくりと人づくりの リテラシー | 2 | 2・3・4 | 相 | |
| | | 国際ビジネスと海外事情A | 2 | 3・4 | 青 | |
| | | 国際ビジネスと海外事情B | 2 | 3・4 | 青 | |
| | | グローバリゼーションとWTO | 2 | 3・4 | 青 | |
| | | 日 本 農 業 と W T O | 2 | 3・4 | 青 | |
| | | 環 境 問 題 と 社 会 | 2 | 3・4 | 青 | NPO 環境平和持続の会寄附講座 |
| | | 現 代 金 融 の 諸 問 題 | 2 | 3・4 | 青 | 金融青山会寄附講座 |
| | | 経 済 ・ 金 融 と ファ イ ナ ン ス | 2 | 3・4 | 青 | 閉講 |
| テ ー マ 別 科 目 自 然 理 解 関 連 科 目 (領 域 D) | | 技 術 史 A | 2 | 2・3・4 | 相 | |
| | | 技 術 史 B | 2 | 2・3・4 | 相 | |
| | | 日 常 生 活 の 数 理 | 2 | 2・3・4 | 相 | |
| | | 数 理 科 学 入 門 I | 2 | 2・3・4 | 相 | 理工学部・社会情報学部を除く 本年度休講 |
| | | 数 理 科 学 入 門 II | 2 | 2・3・4 | 相 | 理工学部・社会情報学部を除く 本年度休講 |
| | | 数 理 科 学 の 視 点 | 2 | 2・3・4 | 相 | |
| | | 数 理 モ デ ル | 2 | 2・3・4 | 相 | 本年度休講 |
| | | 自 然 科 学 概 論 A | 2 | 2・3・4 | 相 | 本年度休講 |
| | | 自 然 科 学 概 論 B | 2 | 2・3・4 | 相 | 本年度休講 |
| | | 文 化 と し て の 科 学 ・ 技 術 A | 2 | 3・4 | 相・青 | |
| | | 文 化 と し て の 科 学 ・ 技 術 B | 2 | 3・4 | 相・青 | |
| | | 現 代 物 理 | 2 | 2・3・4 | 相 | |
| | | ラ イ フ サ イ エ ン ス | 2 | 2・3・4 | 相 | |
| | | ゲ ノ ム | 2 | 2・3・4 | 相 | |
| | | 生 物 と 地 球 環 境 | 2 | 3・4 | 青 | |
| | | 地 球 環 境 保 全 | 2 | 3・4 | 青 | |
| | | バ イ オ テ ク ノ ロ ジ ー と 生 命 倫 理 | 2 | 3・4 | 青 | |
| | | 地 球 観 (自 然 と 人 の 倫 理) | 2 | 2・3・4 | 相 | 本年度休講 |
| | | 生 命 と 地 球 の 歴 史 | 2 | 2・3・4 | 相 | 本年度休講 |
| | | 宇 宙 科 学 | 2 | 2・3・4 | 相 | |
| | | 野 鳥 の 生 態 | 2 | 2・3・4 | 相 | |
| | | 鳥 類 と 生 物 多 様 性 | 2 | 2・3・4 | 相 | |
| | | 植 物 生 態 学 | 2 | 2・3・4 | 相 | |
| | | メ カ ワ ー ル ド | 2 | 2・3・4 | 相 | 理工学部を除く |
| | | 経 営 管 理 の 技 術 | 2 | 2・3・4 | 相 | 理工学部を除く |
| | | 先 端 エ レ ク ト ロ ニ ク ス | 2 | 2・3・4 | 相 | |
| | | 環 境 科 学 A | 2 | 2・3・4 | 相 | |
| | | 環 境 科 学 B | 2 | 2・3・4 | 相 | |
| | | 自 然 地 理 学 A | 2 | 2・3・4 | 相 | 本年度休講 |
| | | 自 然 地 理 学 B | 2 | 2・3・4 | 相 | 本年度休講 |
| | | 科 学 史 | 2 | 2・3・4 | 相 | |
| | | 生 命 と 生 態 系 (環 境 と 生 物) | 2 | 2・3・4 | 相 | |
| | 生 命 の 連 続 (遺 伝) | 2 | 2・3・4 | 相 | | |
| | か た ち の 科 学 | 2 | 2・3・4 | 相 | | |

青山スタンダード科目（2007年度～2010年度入学者）

| | 授 業 科 目 | 単 位 | 配 置 年 次 | 開 講 キ ャ ン パ ス | 備 考 | |
|----------------------------|--------------------------|--------------------|------------|---------------------------------------|--|--|
| テ ー マ 別 科 目 | (領域D) | 自 然 史 | 2 | 2・3・4 | 相 | |
| | | 自 然 観 の 変 遷 | 2 | 2・3・4 | 相 | |
| | 歴 史 理 解 関 連 科 目 (領域E) | 青山学院大学の歴史 | 2 | 2・3・4 | 相・青 | |
| | | 日本社会史 A | 2 | 2・3・4 | 相 | |
| | | 日本社会史 B | 2 | 2・3・4 | 相 | |
| | | 日本社会史 C | 2 | 3・4 | 青 | |
| | | 中国史 A | 2 | 2・3・4 | 相 | |
| | | 中国史 B | 2 | 2・3・4 | 相 | |
| | | 中国史 C | 2 | 3・4 | 青 | |
| | | ヨーロッパ史 A | 2 | 2・3・4 | 相 | |
| | | ヨーロッパ史 B | 2 | 2・3・4 | 相 | |
| | | ヨーロッパ史 C | 2 | 3・4 | 青 | |
| | | 現代史 A | 2 | 2・3・4 | 相 | |
| | | 現代史 B | 2 | 2・3・4 | 相 | |
| | | 現代史 C | 2 | 2・3・4 | 相 | |
| | | 現代史 D | 2 | 2・3・4 | 相 | |
| | | 考古学 A | 2 | 2・3・4 | 相 | |
| | | 考古学 B | 2 | 2・3・4 | 相 | |
| | 科学思想史 A | 2 | 2・3・4 | 相 | | |
| | 科学思想史 B | 2 | 2・3・4 | 相 | | |
| | 言 葉 の 技 能 (領域F) | インテンシブ・(第二外国語) (A) | 2 | 2・3・4 | 相 | (第二外国語)はフランス語(フランス文学科除く)、ドイツ語、スペイン語、中国語、ロシア語、韓国語を指します。 |
| | | インテンシブ・(第二外国語) (B) | 2 | 2・3・4 | 相 | |
| | | インテンシブ・(第二外国語) (C) | 2 | 2・3・4 | 相 | |
| | | インテンシブ・(第二外国語) (D) | 2 | 2・3・4 | 相 | |
| | | (第二外国語) II (A) | 2 | 2・3・4 | 相 | (第二外国語)はフランス語(フランス文学科除く)、ドイツ語、スペイン語、中国語を指します。 |
| | | (第二外国語) II (B) | 2 | 2・3・4 | 相 | |
| | | (第二外国語) II (C) | 2 | 2・3・4 | 相 | |
| (第二外国語) II (D) | | 2 | 2・3・4 | 相 | | |
| (第二外国語) II (E) | | 2 | 2・3・4 | 相 | (第二外国語)はフランス語(フランス文学科除く)、ドイツ語、中国語を指します。 | |
| 中国語 II (F) | | 2 | 2・3・4 | 相 | | |
| (第二外国語) II | | 2 | 2・3・4 | 相・青 | (第二外国語)はフランス語(フランス文学科除く)、ドイツ語、スペイン語、中国語、ロシア語、韓国語を指します。 | |
| 英語 II | | 2 | 2・3・4 | 相 | フランス文学科のみ | |
| 英語 (II A) | | 2 | 2・3・4 | 相 | 外国人留学生のみ | |
| 英語 (II B) | | 2 | 2・3・4 | 相 | 外国人留学生のみ、旧称「英語II」 | |
| 日本語 II | | 2 | 2・3・4 | 相 | 外国人留学生のみ | |
| (第二外国語) III | 2 | 3・4 | 青 | (第二外国語)はドイツ語、スペイン語、中国語、ロシア語、韓国語を指します。 | | |
| フランス語 III (A) | 2 | 3・4 | 青 | フランス文学科除く | | |
| フランス語 III (B) | 2 | 3・4 | 青 | フランス文学科除く | | |
| 英語 III | 2 | 3・4 | 青 | フランス文学科のみ | | |
| 英語 (III) | 2 | 3・4 | 青 | 外国人留学生のみ | | |

青山スタンダード科目 (2007 年度～ 2010 年度入学者)

| | | 授 業 科 目 | 単 位 | 配 置 年 次 | 開 講 キ ャ ン パ ス | 備 考 |
|----------------------------|---|----------------|-----|------------|------------------|--|
| テ ー マ 別 科 目 | 言 葉 の 技 能 (<u>領域F</u>) | 日 本 語 Ⅲ | 2 | 3・4 | 青 | 外国人留学生のみ |
| | | (第二外国語) 会話 (Ⅰ) | 2 | 2・3・4 | 相・青 | (第二外国語) はフランス語 (フランス文学科除く)、ドイツ語、スペイン語、中国語、ロシア語、韓国語、英語 (フランス文学科のみ) を指します。 |
| | | (第二外国語) 会話 (Ⅱ) | 2 | 3・4 | 青 | (第二外国語) はフランス語 (フランス文学科除く)、ドイツ語、スペイン語、中国語、ロシア語を指します。 |
| | | 日 本 語 (Ⅰ) A | 1 | 3 | 青 | 交換留学生のみ |
| | | 日 本 語 (Ⅰ) B | 1 | 3 | 青 | 交換留学生のみ |
| | | 日 本 語 (Ⅰ) C | 1 | 3 | 青 | 交換留学生のみ |
| | | 日 本 語 (Ⅰ) D | 1 | 3 | 青 | 交換留学生のみ |
| | | 日 本 語 (Ⅱ) A | 1 | 3 | 青 | 交換留学生のみ |
| | | 日 本 語 (Ⅱ) B | 1 | 3 | 青 | 交換留学生のみ |
| | | 日 本 語 (Ⅱ) C | 1 | 3 | 青 | 交換留学生のみ |
| | | 日 本 語 (Ⅱ) D | 1 | 3 | 青 | 交換留学生のみ |
| | | 日 本 語 (Ⅲ) A | 1 | 3 | 青 | 交換留学生のみ |
| | | 日 本 語 (Ⅲ) B | 1 | 3 | 青 | 交換留学生のみ |
| | | 日 本 語 (Ⅲ) C | 1 | 3 | 青 | 交換留学生のみ |
| | | 日 本 語 (Ⅲ) D | 1 | 3 | 青 | 交換留学生のみ |
| | | 日 本 語 (Ⅳ) A | 1 | 3 | 青 | 交換留学生のみ |
| | | 日 本 語 (Ⅳ) B | 1 | 3 | 青 | 交換留学生のみ |
| | | 日 本 語 (Ⅳ) C | 1 | 3 | 青 | 交換留学生のみ |
| | | 日 本 語 (Ⅳ) D | 1 | 3 | 青 | 交換留学生のみ |
| | | 日 本 語 (Ⅴ) A | 1 | 3 | 青 | 交換留学生のみ |
| | | 日 本 語 (Ⅴ) B | 1 | 3 | 青 | 交換留学生のみ |
| | | 日 本 語 (Ⅴ) C | 1 | 3 | 青 | 交換留学生のみ |
| | | 日 本 語 (Ⅴ) D | 1 | 3 | 青 | 交換留学生のみ |
| | | 日 本 事 情 (Ⅰ) | 2 | 3 | 青 | 交換留学生のみ |
| | | 日 本 事 情 (Ⅱ) | 2 | 3 | 青 | 交換留学生のみ |
| | | 日 本 事 情 (Ⅲ) | 2 | 3 | 青 | 交換留学生のみ |
| | | 日 本 事 情 (Ⅳ) | 2 | 3 | 青 | 交換留学生のみ |
| | | 日 本 事 情 (Ⅴ) | 2 | 3 | 青 | 交換留学生のみ |
| | | アメリカ合衆国の社会と文化A | 2 | 2・3・4 | 相 | |
| | | アメリカ合衆国の社会と文化B | 2 | 2・3・4 | 相 | |
| | | 英語圏の社会と文化A | 2 | 2・3・4 | 相 | 国際政治経済学部除く |
| | | 英語圏の社会と文化B | 2 | 2・3・4 | 相 | |
| | | フランス語圏の社会と文化A | 2 | 2・3・4 | 相 | |
| | | フランス語圏の社会と文化B | 2 | 2・3・4 | 相 | |
| | | フランス語圏の社会と文化C | 2 | 3・4 | 青 | |
| | | ドイツ語圏の社会と文化A | 2 | 2・3・4 | 相 | |
| ドイツ語圏の社会と文化B | 2 | 2・3・4 | 相 | | | |
| ドイツ語圏の社会と文化C | 2 | 3・4 | 青 | | | |
| スペイン語圏の社会と文化A | 2 | 2・3・4 | 相 | | | |
| スペイン語圏の社会と文化B | 2 | 2・3・4 | 相 | | | |
| スペイン語圏の社会と文化C | 2 | 3・4 | 青 | | | |

青山スタンダード科目（2007年度～2010年度入学者）

| | 授 業 科 目 | 単 位 | 配 置 年 次 | 開 講 キ ャ ン パ ス | 備 考 | |
|----------------------------|---------------------------|-------------------|------------|------------------|-------|--|
| テ ー マ 別 科 目 | 言葉の技能 (領域F) | 中国語圏の社会と文化A | 2 | 2・3・4 | 相 | |
| | | 中国語圏の社会と文化B | 2 | 2・3・4 | 相 | |
| | | 中国語圏の社会と文化C | 2 | 3・4 | 青 | |
| | | ロシア語圏の社会と文化A | 2 | 2・3・4 | 相 | |
| | | ロシア語圏の社会と文化B | 2 | 3・4 | 青 | |
| | | 韓国・朝鮮の社会と文化A | 2 | 2・3・4 | 相 | |
| | | 韓国・朝鮮の社会と文化B | 2 | 3・4 | 青 | |
| | | イスラム圏の社会と文化A | 2 | 3・4 | 青 | |
| | | イスラム圏の社会と文化B | 2 | 3・4 | 青 | |
| | | 日 本 学 A | 2 | 3・4 | 青 | 交換留学生・外国人留学生のみ |
| | | 日 本 学 B | 2 | 3・4 | 青 | 交換留学生・外国人留学生のみ |
| | | English Studies A | 2 | 2・3・4 | 相 | |
| | | English Studies B | 2 | 2・3・4 | 相 | |
| | | English Studies C | 2 | 3・4 | 青 | |
| | | English Studies D | 2 | 3・4 | 青 | 本年度休講 |
| | | English Studies E | 2 | 3・4 | 青 | 本年度休講 |
| | | こ と ば の 研 究 A | 2 | 2・3・4 | 相 | |
| | | こ と ば の 研 究 B | 2 | 3・4 | 青 | |
| | 少数民族の社会と文化A | 2 | 3・4 | 青 | 本年度休講 | |
| | 少数民族の社会と文化B | 2 | 3・4 | 青 | 本年度休講 | |
| | 民 族 文 化 論 A | 2 | 2・3・4 | 相 | | |
| | 民 族 文 化 論 B | 2 | 2・3・4 | 相 | | |
| | 身体の技能 (領域G) | 健 康 医 学 | 2 | 2・3・4 | 相・青 | |
| | | 身体の仕組みと病気A | 2 | 2・3・4 | 相 | |
| | | 身体の仕組みと病気B | 2 | 2・3・4 | 相 | |
| | | ス ポ ー ツ 生 理 学 | 2 | 2・3・4 | 相 | |
| | | スポーツバイオメカニクス | 2 | 2・3・4 | 相 | |
| | | ス ポ ー ツ 心 理 学 | 2 | 2・3・4 | 相 | |
| | | 動 き の 人 間 学 | 2 | 2・3・4 | 相 | |
| | | 医 療 社 会 学 | 2 | 2・3・4 | 相 | |
| | | ス ポ ー ツ 運 動 実 習 | 1 | 2・3・4 | 相・青 | 4回まで重複履修を認めます。 教員免許状取得申請者は、1年次から履修できます。 |
| | | アドバンススポーツ実習 | 2 | 2・3・4 | 相 | |
| 情報の技能 (領域H) | プログラミング基礎Ⅰ | 2 | 2・3・4 | 相・青 | | |
| | プログラミング基礎Ⅱ | 2 | 2・3・4 | 相・青 | | |
| | 情 報 ス キ ル Ⅱ | 2 | 2・3・4 | 相 | 本年度休講 | |
| | e ラ ー ニ ン グ 入 門 | 2 | 2・3・4 | 相 | | |
| | インタラクショナルデザイン入門 | 2 | 2・3・4 | 相 | | |
| | 教育システムのためのIT入門 | 2 | 2・3・4 | 相 | | |
| | e ラ ー ニ ン グ の 法 的 課 題 入 門 | 2 | 2・3・4 | 相 | | |

【青山スタンダード科目履修方法および配置表 (2006年度入学者)】

1. 全学部に通ずる教養教育の理念・目標

青山学院の教育方針は、キリスト教信仰にもとづく教育を基盤として、幅広く深い知識を授けることにより、主体的な学習能力、着実な思考力、問題解決能力および総合的な判断力を培い、愛と奉仕の精神をもってすべての人と社会とに対する責任を進んで果たす、人間性豊かで国際性に富む人材を育成することです。

本学の全学部に通ずる教養教育は、この理念をうけて、およそ本学の卒業生であれば、どの学部・学科を卒業したかにかかわらず、一定の水準の技術・能力と一定の範囲の知識・教養を備えているという社会的評価をうけることを目標として、青山スタンダード科目を開講しています。

2. 履修方法

| 科目の種類 | | | 必選の別 | 必要単位 | |
|------------|---|--|---|------|---|
| 青山スタンダード科目 | 1) 教養コア | キリスト教理解関連科目 | 必修 | 2 | |
| | 2) 技能コア | 言葉の技能 | 英語(2006年度入学の法学部・理工学部のみ) | 必修 | 2 |
| | | | 第二外国語 ※1 ※2 | 必修 | 4 |
| | | 身体の技能 | 必修 ※3 | 2 | |
| | | 情報の技能 | 必修 | 2 | |
| | 3) テーマ別 | キリスト教理解関連科目 | 必修 | 2 | |
| | 4) 教養コア | 人間理解関連科目 社会理解関連科目 自然理解関連科目 歴史理解関連科目 | 左記4領域のうち2領域から「教養コア科目」を選択 | 選択必修 | 4 |
| | 5) 領域指定 | 人間理解関連科目 社会理解関連科目 自然理解関連科目 歴史理解関連科目 | 左記領域より4) で選択しなかった2領域から各1科目(2単位)ずつ選択。「(教養コア科目)」あるいは「テーマ別科目」いずれも可 | 選択必修 | 4 |
| | フレッシュャーズ・セミナー、教養コア科目、技能コア科目(教育・経済・経営以外)、テーマ別科目から選択。 (1)~5) で修得した科目は除く) | | 選択 | 6 | |

※1 第二外国語科目の中から1外国語を選択します(入学手続き時に申請されています)。

※2 第二外国語科目には、履修順序があります。

・「(第二外国語) I (A)」「(第二外国語) I (B)」について、それぞれ前期の単位が修得できた者のみが後期の履修を認められます(日本語は除く)。

・「インテンシブ・(第二外国語)」「(第二外国語) II」あるいは「(第二外国語) 会話(I)」は、「(第二外国語) I」の必要単位をすべて修得した者のみが履修を認められます。

・「(第二外国語) III」は、「インテンシブ・(第二外国語)」あるいは「(第二外国語) II」の単位を修得した者のみが履修を認められます。

・「(第二外国語) 会話(II)」は、「(第二外国語) II」あるいは「(第二外国語) 会話(I)」の単位を修得した者のみが履修を認められます。

※3 教育・経済・経営のみ必修です。

○ 必要単位以上修得した場合は、卒業要件の中の自由選択科目に算入されます。

○ 第二外国語として修得した外国語以外の第二外国語科目を修得した単位は、卒業要件の中の自由選択科目に算入されます(国際政治経済学部除く)。

○ 受講者数の著しく多い科目については、教室の収容人数、教育効果等を考慮して、クラスの分割・抽選などの措置をとることがあります。

3. 授業科目配置表

(太字は必修項目)

| | | 授 業 科 目 | 単 位 | 配 置 年 次 | 開 講 キャンパス | 備 考 | |
|-----------------|-------------------------------|--|--------------------------|----------|--------------|--|--|
| | | フレッシュャーズ・セミナー | 2 | 1 | 相 | | |
| 教 養 コア 科 目 | | (キリスト教理解関連科目) キ リ ス ト 教 概 論 I | 2 | 1 | 相 | | |
| | | (人間理解関連科目) 自 己 理 解 (総 合 科 目) 自 己 理 解 (個 別 科 目) | 2 2 | 1 1 | 相 相 | (総合科目): 複数の教員による担当 (個別科目): 一人の教員による担当 | |
| | | (社会理解関連科目) 現代社会の諸問題 (総合科目) 現代社会の諸問題 (個別科目) | 2 2 | 1 1 | 相 相 | (総合科目): 複数の教員による担当 (個別科目): 一人の教員による担当 | |
| | | (自然理解関連科目) 科学・技術の視点 (総合科目) 科学・技術の視点 (個別科目) | 2 2 | 1 1 | 相 相 | (総合科目): 複数の教員による担当 (個別科目): 一人の教員による担当 | |
| | | (歴史理解関連科目) 歴 史 と 人 間 (総 合 科 目) 歴 史 と 人 間 (個 別 科 目) | 2 2 | 1 1 | 相 相 | (総合科目): 複数の教員による担当 (個別科目): 一人の教員による担当 | |
| | 技 能 コア 科 目 | 英 語 ・ 日 本 語 | Essential English | 2 | 1 | 相 | |
| | | | 日 本 語 初 級 A | 2 | 1 | 相 | |
| | | 言 葉 の 技 能 第 二 外 国 語 | (第二外国語) I (A)-1 | 1 | 1 | 相 | (第二外国語) はフランス語 (フランス文学科除く)、ドイツ語、スペイン語、中国語、ロシア語、韓国語を指します。 |
| | | | (第二外国語) I (A)-2 | 1 | 1 | 相 | |
| | | | (第二外国語) I (B)-1 | 1 | 1 | 相 | |
| (第二外国語) I (B)-2 | | | 1 | 1 | 相 | | |
| 英 語 I - 1 | | | 1 | 1 | 相 | フランス文学科のみ選択可。それぞれ週2回履修し、計4単位修得してください。 | |
| 英 語 I - 2 | | | 1 | 1 | 相 | | |
| 英 語 (I A) - 1 | | | 1 | 1 | 相 | 外国人留学生のみ | |
| 英 語 (I A) - 2 | | | 1 | 1 | 相 | 外国人留学生のみ | |
| 英 語 (I B) - 1 | | | 1 | 1 | 相 | 外国人留学生のみ | |
| 英 語 (I B) - 2 | | | 1 | 1 | 相 | 外国人留学生のみ | |
| 日 本 語 I (A) | | | 2 | 1 | 相 | 外国人留学生のみ | |
| 日 本 語 I (B) | 2 | 1 | 相 | 外国人留学生のみ | | | |
| 身 体 の 技 能 | 健 康 ・ ス ポ ー ツ 演 習 | 2 | 1 | 相 | 教育・経済・経営のみ必修 | | |
| 情 報 の 技 能 | 情 報 ス キ ル I | 2 | 1 | 相 | | | |
| テ ー マ 別 項 目 | キ リ ス ト 教 理 解 関 連 科 目 (領 域 A) | キ リ ス ト 教 概 論 II | 2 | 2・3 | 相・青 | 理工学部のみ2年次 他は3年次配置 | |
| | | 旧 約 聖 書 と 人 間 | 2 | 2・3・4 | 相 | | |
| | | 新 約 聖 書 と 人 間 | 2 | 3・4 | 青 | | |
| | | キ リ ス ト 教 生 命 倫 理 | 2 | 3・4 | 青 | | |
| | | キ リ ス ト 教 政 治 倫 理 | 2 | 3・4 | 青 | | |
| | | キ リ ス ト 教 と 自 然 科 学 | 2 | 2・3・4 | 相 | | |
| | | キ リ ス ト 教 環 境 倫 理 | 2 | 2・3・4 | 相 | | |
| | | キ リ ス ト 教 音 楽 | 2 | 3・4 | 青 | | |
| | | キ リ ス ト 教 美 術 | 2 | 3・4 | 青 | | |
| | | メ ソ ジ ス ト 教 会 史 | 2 | 3・4 | 青 | | |
| | | キ リ ス ト 教 教 育 | 2 | 3・4 | | 閉講 | |
| | | 世 界 の 諸 宗 教 | 2 | 2・3・4 | 相 | 旧称「比較宗教学」 | |

青山スタンダード科目 (2006 年度入学者)

| | | 授 業 科 目 | 単 位 | 配 置 年 次 | 開 講 キ ャ ン パ ス | 備 考 |
|----------------------------|-------------------|-----------------|-----|------------|------------------|--|
| テ ー マ 別 項 目 | (領域A) | 現 代 神 学 | 2 | 3・4 | 青 | |
| | | キリスト教と社会福祉 | 2 | 3・4 | | 閉講 |
| | | 聖書の中の女性たち (旧約) | 2 | 3・4 | 青 | 旧称「聖書とフェミニズム」(2003 ～2007年度)、「フェミニズムと 聖書」(2008年度) |
| | | 聖書の中の女性たち (新約) | 2 | 2・3・4 | 相 | 旧称「聖書の中の女性たち」 |
| | | サービス・ラーニング I | 2 | 2・3・4 | 相 | |
| | | サービス・ラーニング II | 2 | 2・3・4 | 相 | |
| | 人間理解関連科目 (領域B) | 哲 学 A | 2 | 2・3・4 | 相 | |
| | | 哲 学 B | 2 | 2・3・4 | 相 | |
| | | 哲 学 の 諸 問 題 A | 2 | 3・4 | 青 | |
| | | 哲 学 の 諸 問 題 B | 2 | 3・4 | 青 | |
| | | 哲 学 の 諸 問 題 C | 2 | 3・4 | 青 | |
| | | 哲 学 の 諸 問 題 D | 2 | 3・4 | 青 | |
| | | 論 理 学 A | 2 | 2・3・4 | 相 | |
| | | 論 理 学 B | 2 | 2・3・4 | 相 | |
| | | 論 理 学 の 諸 問 題 A | 2 | 3・4 | 青 | |
| | | 論 理 学 の 諸 問 題 B | 2 | 3・4 | 青 | |
| | | 倫 理 学 A | 2 | 2・3・4 | 相 | |
| | | 倫 理 学 B | 2 | 2・3・4 | 相 | |
| | | 倫 理 学 の 諸 問 題 A | 2 | 3・4 | 青 | |
| | | 倫 理 学 の 諸 問 題 B | 2 | 3・4 | 青 | |
| | | 西 洋 倫 理 思 想 史 A | 2 | 3・4 | 青 | |
| | | 西 洋 倫 理 思 想 史 B | 2 | 3・4 | 青 | |
| | | 言 語 学 A | 2 | 2・3・4 | 相 | |
| | | 言 語 学 B | 2 | 2・3・4 | 相 | |
| | | 日 本 語 学 A | 2 | 2・3・4 | 相 | |
| | | 日 本 語 学 B | 2 | 2・3・4 | 相 | |
| | | 文 学 A | 2 | 2・3・4 | 相 | |
| | | 文 学 B | 2 | 2・3・4 | 相 | |
| | | 文 学 史 A | 2 | 3・4 | 青 | |
| | | 文 学 史 B | 2 | 3・4 | 青 | |
| | | 美 術 A | 2 | 2・3・4 | 相 | |
| | | 美 術 B | 2 | 2・3・4 | 相 | |
| | | 美 術 史 A | 2 | 3・4 | 青 | |
| | | 美 術 史 B | 2 | 3・4 | 青 | |
| | | 音 楽 A | 2 | 2・3・4 | 相 | |
| | | 音 楽 B | 2 | 2・3・4 | 相 | |
| 音 楽 史 A | 2 | 3・4 | 青 | | | |
| 音 楽 史 B | 2 | 3・4 | 青 | | | |
| 文 化 人 類 学 A | 2 | 2・3・4 | 相・青 | | | |
| 文 化 人 類 学 B | 2 | 2・3・4 | 相・青 | | | |
| 比 較 文 化 A | 2 | 2・3・4 | 相 | | | |
| 比 較 文 化 B | 2 | 2・3・4 | 相 | | | |
| 比 較 文 化 の 諸 問 題 A | 2 | 3・4 | 青 | | | |
| 比 較 文 化 の 諸 問 題 B | 2 | 3・4 | 青 | | | |

| | | 授 業 科 目 | 単 位 | 配 置 年 次 | 開 講 キ ャ ン パ ス | 備 考 |
|------------------------------------|---|-----------------|-----|---------------------------------|------------------|------------------------------------|
| テ ー マ 別 項 目 | (領 域 B) | 心 理 学 A | 2 | 2・3・4 | 相 | 心理学科除く |
| | | 心 理 学 B | 2 | 2・3・4 | 相 | 心理学科除く |
| | | 教 育 学 A | 2 | 2・3・4 | 相 | |
| | | 教 育 学 B | 2 | 2・3・4 | 相 | |
| | | 平 和 を 考 え る A | 2 | 3・4 | 青 | |
| | | 平 和 を 考 え る B | 2 | 3・4 | 青 | |
| | | 人間関係とコミュニケーションA | 2 | 2・3・4 | 相 | |
| | | 人間関係とコミュニケーションB | 2 | 2・3・4 | 相 | |
| | | 文化とコミュニケーションA | 2 | 2・3・4 | 相 | 国際政治経済学部除く |
| | | 文化とコミュニケーションB | 2 | 2・3・4 | 相 | 国際政治経済学部除く |
| | 社 会 理 解 関 連 科 目 (領 域 C) | 法学 (日本国憲法を含む) | 4 | 2・3・4 | 相・青 | 法学部除く。 教員免許状取得申請者は、1年次から履修できます。 |
| | | 日 本 の 法 と 社 会 A | 2 | 3・4 | 青 | |
| | | 日 本 の 法 と 社 会 B | 2 | 3・4 | 青 | |
| | | 国 際 政 治 経 済 学 A | 2 | 2・3・4 | 相 | |
| | | 国 際 政 治 経 済 学 B | 2 | 2・3・4 | 相 | |
| | | 国 際 関 係 概 論 A | 2 | 2・3・4 | 相 | |
| | | 国 際 関 係 概 論 B | 2 | 2・3・4 | 相 | |
| | | 社 会 学 A | 2 | 2・3・4 | 相・青 | |
| | | 社 会 学 B | 2 | 2・3・4 | 相・青 | |
| | | 現代社会と教育人間学A | 2 | 2・3・4 | 相 | |
| | | 現代社会と教育人間学B | 2 | 2・3・4 | 相 | |
| | | 経 済 学 A | 2 | 2・3・4 | 相 | 経済学部除く |
| | | 経 済 学 B | 2 | 2・3・4 | 相 | 経済学部除く |
| | | 情 報 社 会 科 学 A | 2 | 2・3・4 | 相・青 | |
| | | 情 報 社 会 科 学 B | 2 | 2・3・4 | 相・青 | |
| | | 情 報 社 会 論 | 2 | 3・4 | 青 | |
| | | 社 会 情 報 論 | 2 | 3・4 | 青 | |
| | | 人 口 問 題 A | 2 | 2・3・4 | 相 | |
| | | 人 口 問 題 B | 2 | 2・3・4 | 相 | |
| | | フ ェ ミ ニ ズ ム A | 2 | 3・4 | 青 | |
| | | フ ェ ミ ニ ズ ム B | 2 | 3・4 | 青 | |
| | | 民 族 問 題 A | 2 | 3・4 | 青 | |
| | | 民 族 問 題 B | 2 | 3・4 | 青 | |
| マスメディアと社会 | 2 | 2・3・4 | 相 | | | |
| データサイエンス | 2 | 2・3・4 | 相 | | | |
| 福 祉 と 人 間 A | 2 | 3・4 | 青 | | | |
| 福 祉 と 人 間 B | 2 | 3・4 | 青 | | | |
| 国 際 ビ ジ ネ ス 入 門 A | 2 | 2・3・4 | 相 | | | |
| 国 際 ビ ジ ネ ス 入 門 B | 2 | 2・3・4 | 相 | | | |
| 感 性 ビ ジ ネ ス A ーファッション産業のフロンティアー | 2 | 2・3・4 | 相・青 | | | |
| 感 性 ビ ジ ネ ス B ーファッション産業のフロンティアー | 2 | 2・3・4 | 相・青 | | | |
| 感 性 ビ ジ ネ ス C ーファッション・ビジネス戦略論ー | 2 | 3・4 | 青 | (財)ファッション産業人材育成機構 (IFI) 寄附講座 | | |

青山スタンダード科目 (2006 年度入学者)

| | | 授 業 科 目 | 単 位 | 配 置 年 次 | 開 講 キャンパス | 備 考 |
|----------------|--|-----------------------------------|-----|------------|--------------|---------------------------------|
| 領域C | | 感 性 ビ ジ ネ ス D ーファッション・ビジネス戦略論ー | 2 | 3・4 | 青 | (財)ファッション産業人材育成機構 (IFI) 寄附講座 |
| | | パーソナル・マネー・マネジメント入門 | 2 | 3・4 | 青 | 三井生命寄附講座 |
| | | 企業のモノづくりと人づくりの リテラシー | 2 | 2・3・4 | 相 | |
| | | 国際ビジネスと海外事情A | 2 | 3・4 | 青 | |
| | | 国際ビジネスと海外事情B | 2 | 3・4 | 青 | |
| | | グローバリゼーションとWTO | 2 | 3・4 | 青 | |
| | | 日 本 農 業 と W T O | 2 | 3・4 | 青 | |
| | | 環 境 問 題 と 社 会 | 2 | 3・4 | 青 | NPO 環境平和持続の会寄附講座 |
| | | 現 代 金 融 の 諸 問 題 | 2 | 3・4 | 青 | 金融青山会寄附講座 |
| | | 経 済 ・ 金 融 と ファイナンス | 2 | 3・4 | 青 | 閉講 |
| | | ファイナンシャルプランニング入門 | 2 | 2・3・4 | 相・青 | (株)近代セールス社寄附講座 |
| 領域D | テ ー マ 別 科 目 自然理解関連科目 | 技 術 史 A | 2 | 2・3・4 | 相 | |
| | | 技 術 史 B | 2 | 2・3・4 | 相 | |
| | | 日 常 生 活 の 数 理 | 2 | 2・3・4 | 相 | |
| | | 数 理 科 学 入 門 I | 2 | 2・3・4 | 相 | 理工学部除く 本年度休講 |
| | | 数 理 科 学 入 門 II | 2 | 2・3・4 | 相 | 理工学部除く 本年度休講 |
| | | 数 理 科 学 の 視 点 | 2 | 2・3・4 | 相 | |
| | | 数 理 モ デ ル | 2 | 2・3・4 | 相 | 本年度休講 |
| | | 自 然 科 学 概 論 A | 2 | 2・3・4 | 相 | 本年度休講 |
| | | 自 然 科 学 概 論 B | 2 | 2・3・4 | 相 | 本年度休講 |
| | | 文化としての科学・技術A | 2 | 3・4 | 相・青 | |
| | | 文化としての科学・技術B | 2 | 3・4 | 相・青 | |
| | | 現 代 物 理 | 2 | 2・3・4 | 相 | |
| | | ラ イ フ サ イ エ ン ス | 2 | 2・3・4 | 相 | |
| | | ゲ ノ ム | 2 | 2・3・4 | 相 | |
| | | 生 物 と 地 球 環 境 | 2 | 3・4 | 青 | |
| | | 地 球 環 境 保 全 | 2 | 3・4 | 青 | |
| | | バイオテクノロジーと生命倫理 | 2 | 3・4 | 青 | |
| | | 地球観 (自然と人の倫理) | 2 | 2・3・4 | 相 | 本年度休講 |
| | | 生 命 と 地 球 の 歴 史 | 2 | 2・3・4 | 相 | 本年度休講 |
| | | 宇 宙 科 学 | 2 | 2・3・4 | 相 | |
| | | 野 鳥 の 生 態 | 2 | 2・3・4 | 相 | |
| | | 鳥 類 と 生 物 多 様 性 | 2 | 2・3・4 | 相 | |
| | | 植 物 生 態 学 | 2 | 2・3・4 | 相 | |
| | | メ カ ワ ー ル ド | 2 | 2・3・4 | 相 | 理工学部を除く |
| | | 経 営 管 理 の 技 術 | 2 | 2・3・4 | 相 | 理工学部を除く |
| | | 先端エレクトロニクス | 2 | 2・3・4 | 相 | |
| | | 環 境 科 学 A | 2 | 2・3・4 | 相 | |
| | | 環 境 科 学 B | 2 | 2・3・4 | 相 | |
| | | 自 然 地 理 学 A | 2 | 2・3・4 | 相 | 本年度休講 |
| | | 自 然 地 理 学 B | 2 | 2・3・4 | 相 | 本年度休講 |
| | | 科 学 史 | 2 | 2・3・4 | 相 | |
| 生命と生態系 (環境と生物) | 2 | 2・3・4 | 相 | | | |
| 生命の連続 (遺伝) | 2 | 2・3・4 | 相 | | | |
| か た ち の 科 学 | 2 | 2・3・4 | 相 | | | |

| | | 授 業 科 目 | 単 位 | 配 置 年 次 | 開 講 キ ャ ン パ ス | 備 考 |
|----------------------------|----------------------------|--------------------|-------|---------------------------------------|--|--|
| テ ー マ 別 科 目 | (領 域 D) | 自 然 史 | 2 | 2・3・4 | 相 | |
| | | 自 然 観 の 変 遷 | 2 | 2・3・4 | 相 | |
| | 歴 史 理 解 関 連 科 目 (領 域 E) | 青 山 学 院 大 学 の 歴 史 | 2 | 2・3・4 | 相・青 | |
| | | 日 本 社 会 史 A | 2 | 2・3・4 | 相 | |
| | | 日 本 社 会 史 B | 2 | 2・3・4 | 相 | |
| | | 日 本 社 会 史 C | 2 | 3・4 | 青 | |
| | | 中 国 史 A | 2 | 2・3・4 | 相 | |
| | | 中 国 史 B | 2 | 2・3・4 | 相 | |
| | | 中 国 史 C | 2 | 3・4 | 青 | |
| | | ヨ ー ロ ッ パ 史 A | 2 | 2・3・4 | 相 | |
| | | ヨ ー ロ ッ パ 史 B | 2 | 2・3・4 | 相 | |
| | | ヨ ー ロ ッ パ 史 C | 2 | 3・4 | 青 | |
| | | 現 代 史 A | 2 | 2・3・4 | 相 | |
| | | 現 代 史 B | 2 | 2・3・4 | 相 | |
| | | 現 代 史 C | 2 | 2・3・4 | 相 | |
| | | 現 代 史 D | 2 | 2・3・4 | 相 | |
| | | 考 古 学 A | 2 | 2・3・4 | 相 | |
| | 考 古 学 B | 2 | 2・3・4 | 相 | | |
| | 科 学 思 想 史 A | 2 | 2・3・4 | 相 | | |
| | 科 学 思 想 史 B | 2 | 2・3・4 | 相 | | |
| | 言 葉 の 技 能 (領 域 F) | インテンシブ・(第二外国語) (A) | 2 | 2・3・4 | 相 | (第二外国語)はフランス語(フランス文学科除く)、ドイツ語、スペイン語、中国語、ロシア語、韓国語を指します。 |
| | | インテンシブ・(第二外国語) (B) | 2 | 2・3・4 | 相 | |
| | | インテンシブ・(第二外国語) (C) | 2 | 2・3・4 | 相 | |
| | | インテンシブ・(第二外国語) (D) | 2 | 2・3・4 | 相 | |
| | | (第二外国語) II (A) | 2 | 2・3・4 | 相 | (第二外国語)はフランス語(フランス文学科除く)、ドイツ語、スペイン語、中国語を指します。 |
| | | (第二外国語) II (B) | 2 | 2・3・4 | 相 | |
| | | (第二外国語) II (C) | 2 | 2・3・4 | 相 | |
| (第二外国語) II (D) | | 2 | 2・3・4 | 相 | | |
| (第二外国語) II (E) | | 2 | 2・3・4 | 相 | (第二外国語)はフランス語(フランス文学科除く)、ドイツ語、中国語を指します。 | |
| 中 国 語 II (F) | | 2 | 2・3・4 | 相 | | |
| (第 二 外 国 語) II | | 2 | 2・3・4 | 相・青 | (第二外国語)はフランス語(フランス文学科除く)、ドイツ語、スペイン語、中国語、ロシア語、韓国語を指します。 | |
| 英 語 II | | 2 | 2・3・4 | 相 | フランス文学科のみ | |
| 英 語 (II A) | | 2 | 2・3・4 | 相 | 外国人留学生のみ | |
| 英 語 (II B) | | 2 | 2・3・4 | 相 | 外国人留学生のみ、旧称「英語II」 | |
| 日 本 語 II | | 2 | 2・3・4 | 相 | 外国人留学生のみ | |
| (第 二 外 国 語) III | 2 | 3・4 | 青 | (第二外国語)はドイツ語、スペイン語、中国語、ロシア語、韓国語を指します。 | | |
| フ ラ ン ス 語 III (A) | 2 | 3・4 | 青 | フランス文学科除く | | |
| フ ラ ン ス 語 III (B) | 2 | 3・4 | 青 | フランス文学科除く | | |
| 英 語 III | 2 | 3・4 | 青 | フランス文学科のみ | | |
| 英 語 (III) | 2 | 3・4 | 青 | 外国人留学生のみ | | |

青山スタンダード科目 (2006 年度入学者)

| | | 授 業 科 目 | 単 位 | 配 置 年 次 | 開 講 キャンパス | 備 考 |
|----------------------------|---|----------------|-----|------------|--------------|--|
| テ ー マ 別 科 目 | 言 葉 の 技 能 (<u>領域F</u>) | 日 本 語 Ⅲ | 2 | 3・4 | 青 | 外国人留学生のみ |
| | | (第二外国語) 会話 (Ⅰ) | 2 | 2・3・4 | 相・青 | (第二外国語) はフランス語 (フランス文学科除く)、ドイツ語、スペイン語、中国語、ロシア語、韓国語、英語 (フランス文学科のみ) を指します。 |
| | | (第二外国語) 会話 (Ⅱ) | 2 | 3・4 | 青 | (第二外国語) はフランス語 (フランス文学科除く)、ドイツ語、スペイン語、中国語、ロシア語を指します。 |
| | | 日 本 語 (Ⅰ) A | 1 | 3 | 青 | 交換留学生のみ |
| | | 日 本 語 (Ⅰ) B | 1 | 3 | 青 | 交換留学生のみ |
| | | 日 本 語 (Ⅰ) C | 1 | 3 | 青 | 交換留学生のみ |
| | | 日 本 語 (Ⅰ) D | 1 | 3 | 青 | 交換留学生のみ |
| | | 日 本 語 (Ⅱ) A | 1 | 3 | 青 | 交換留学生のみ |
| | | 日 本 語 (Ⅱ) B | 1 | 3 | 青 | 交換留学生のみ |
| | | 日 本 語 (Ⅱ) C | 1 | 3 | 青 | 交換留学生のみ |
| | | 日 本 語 (Ⅱ) D | 1 | 3 | 青 | 交換留学生のみ |
| | | 日 本 語 (Ⅲ) A | 1 | 3 | 青 | 交換留学生のみ |
| | | 日 本 語 (Ⅲ) B | 1 | 3 | 青 | 交換留学生のみ |
| | | 日 本 語 (Ⅲ) C | 1 | 3 | 青 | 交換留学生のみ |
| | | 日 本 語 (Ⅲ) D | 1 | 3 | 青 | 交換留学生のみ |
| | | 日 本 語 (Ⅳ) A | 1 | 3 | 青 | 交換留学生のみ |
| | | 日 本 語 (Ⅳ) B | 1 | 3 | 青 | 交換留学生のみ |
| | | 日 本 語 (Ⅳ) C | 1 | 3 | 青 | 交換留学生のみ |
| | | 日 本 語 (Ⅳ) D | 1 | 3 | 青 | 交換留学生のみ |
| | | 日 本 語 (Ⅴ) A | 1 | 3 | 青 | 交換留学生のみ |
| | | 日 本 語 (Ⅴ) B | 1 | 3 | 青 | 交換留学生のみ |
| | | 日 本 語 (Ⅴ) C | 1 | 3 | 青 | 交換留学生のみ |
| | | 日 本 語 (Ⅴ) D | 1 | 3 | 青 | 交換留学生のみ |
| | | 日 本 事 情 (Ⅰ) | 2 | 3 | 青 | 交換留学生のみ |
| | | 日 本 事 情 (Ⅱ) | 2 | 3 | 青 | 交換留学生のみ |
| | | 日 本 事 情 (Ⅲ) | 2 | 3 | 青 | 交換留学生のみ |
| | | 日 本 事 情 (Ⅳ) | 2 | 3 | 青 | 交換留学生のみ |
| | | 日 本 事 情 (Ⅴ) | 2 | 3 | 青 | 交換留学生のみ |
| | | アメリカ合衆国の社会と文化A | 2 | 2・3・4 | 相 | |
| | | アメリカ合衆国の社会と文化B | 2 | 2・3・4 | 相 | |
| | | 英語圏の社会と文化A | 2 | 2・3・4 | 相 | 国際政治経済学部除く |
| | | 英語圏の社会と文化B | 2 | 2・3・4 | 相 | |
| | | フランス語圏の社会と文化A | 2 | 2・3・4 | 相 | |
| | | フランス語圏の社会と文化B | 2 | 2・3・4 | 相 | |
| | | フランス語圏の社会と文化C | 2 | 3・4 | 青 | |
| | | ドイツ語圏の社会と文化A | 2 | 2・3・4 | 相 | |
| ドイツ語圏の社会と文化B | 2 | 2・3・4 | 相 | | | |
| ドイツ語圏の社会と文化C | 2 | 3・4 | 青 | | | |
| スペイン語圏の社会と文化A | 2 | 2・3・4 | 相 | | | |
| スペイン語圏の社会と文化B | 2 | 2・3・4 | 相 | | | |
| スペイン語圏の社会と文化C | 2 | 3・4 | 青 | | | |

| | | 授 業 科 目 | 単 位 | 配 置 年 次 | 開 講 キ ャ ン パ ス | 備 考 |
|----------------------------|--------------------------------|-------------------|-------|------------|------------------|--|
| テ ー マ 別 科 目 | (領域F) | 中国語圏の社会と文化A | 2 | 2・3・4 | 相 | |
| | | 中国語圏の社会と文化B | 2 | 2・3・4 | 相 | |
| | | 中国語圏の社会と文化C | 2 | 3・4 | 青 | |
| | | ロシア語圏の社会と文化A | 2 | 2・3・4 | 相 | |
| | | ロシア語圏の社会と文化B | 2 | 3・4 | 青 | |
| | | 韓国・朝鮮の社会と文化A | 2 | 2・3・4 | 相 | |
| | | 韓国・朝鮮の社会と文化B | 2 | 3・4 | 青 | |
| | | イスラム圏の社会と文化A | 2 | 3・4 | 青 | |
| | | イスラム圏の社会と文化B | 2 | 3・4 | 青 | |
| | | 日 本 学 A | 2 | 3・4 | 青 | 交換留学生・外国人留学生のみ |
| | | 日 本 学 B | 2 | 3・4 | 青 | 交換留学生・外国人留学生のみ |
| | | English Studies A | 2 | 2・3・4 | 相 | |
| | | English Studies B | 2 | 2・3・4 | 相 | |
| | | English Studies C | 2 | 3・4 | 青 | |
| | | English Studies D | 2 | 3・4 | 青 | 本年度休講 |
| | | English Studies E | 2 | 3・4 | 青 | 本年度休講 |
| | | こ と ば の 研 究 A | 2 | 2・3・4 | 相 | |
| | | こ と ば の 研 究 B | 2 | 3・4 | 青 | |
| | 少数民族の社会と文化A | 2 | 3・4 | 青 | 本年度休講 | |
| | 少数民族の社会と文化B | 2 | 3・4 | 青 | 本年度休講 | |
| | 民 族 文 化 論 A | 2 | 2・3・4 | 相 | | |
| | 民 族 文 化 論 B | 2 | 2・3・4 | 相 | | |
| | 身 体 の 技 能 (領域G) | 健 康 医 学 | 2 | 2・3・4 | 相・青 | |
| | | 身体の仕組みと病気A | 2 | 2・3・4 | 相 | |
| | | 身体の仕組みと病気B | 2 | 2・3・4 | 相 | |
| | | ス ポ ー ツ 生 理 学 | 2 | 2・3・4 | 相 | |
| | | スポーツバイオメカニクス | 2 | 2・3・4 | 相 | |
| | | ス ポ ー ツ 心 理 学 | 2 | 2・3・4 | 相 | |
| | | 動 き の 人 間 学 | 2 | 2・3・4 | 相 | |
| | | 医 療 社 会 学 | 2 | 2・3・4 | 相 | |
| | | ス ポ ー ツ 運 動 実 習 | 1 | 2・3・4 | 相・青 | 4回まで重複履修を認めます。 教員免許状取得申請者は、1年次から履修できます。 |
| | | アドバンストスポーツ実習 | 2 | 2・3・4 | 相 | |
| | 情 報 の 技 能 (領域H) | プログラミング基礎 I | 2 | 2・3・4 | 相・青 | |
| プログラミング基礎 II | | 2 | 2・3・4 | 相・青 | | |
| 情 報 ス キ ル II | | 2 | 2・3・4 | 相 | 本年度休講 | |
| e ラ ー ニ ン グ 入 門 | | 2 | 2・3・4 | 相 | | |
| インストラクショナルデザイン入門 | | 2 | 2・3・4 | 相 | | |
| 教育システムのためのIT入門 | | 2 | 2・3・4 | 相 | | |
| eラーニングの法的課題入門 | | 2 | 2・3・4 | 相 | | |

【物理・数理学科履修要項】 (2011年度入学者)

【1】履修について

1. 学位

物理・数理学科に4年以上（ただし8年を限度とします）在学し、卒業に必要な138単位以上を修得した者には、「学士（理学）」の学位が授与されます。

2. 卒業要件

本学科を卒業するためには、卒業要件単位表に示す区分ごとに、それぞれ必要な単位を修得しなければなりません。

卒業要件単位表

| 系 列 | | | 単位 | |
|------------|---|---------|-----|----|
| 青山スタンダード科目 | | p. 16参照 | 24 | |
| 外国語科目 | 英語 | 必 修 | 4 | |
| | | 選択必修 | 4 | |
| 学科科目 | | 必 修 ◎ | 40 | |
| | | 選択必修 | ◆ | 12 |
| | | | ◇ | 12 |
| | | ◆◇☆▲■ | 24 | |
| 自由選択科目 | 青山スタンダード科目 外国語科目 学科科目 他学科科目 他学部科目 | 選 択 | 18 | |
| 合 計 | | | 138 | |

外国人留学生
卒業要件単位表

| 系 列 | | | 単位 | |
|------------|---|---------|-----|----|
| 青山スタンダード科目 | | p. 16参照 | 24 | |
| 外国語科目 | 日本語 | 必 修 | 10 | |
| 学科科目 | | 必 修 ◎ | 40 | |
| | | 選択必修 | ◆ | 12 |
| | | | ◇ | 12 |
| | | ◆◇☆▲■ | 24 | |
| 自由選択科目 | 青山スタンダード科目 外国語科目 学科科目 他学科科目 他学部科目 | 選 択 | 16 | |
| 合 計 | | | 138 | |

3. 最高履修制限単位

最高履修制限単位とは、各年度で履修申請できる最高限度の単位数です。

理工学部における最高履修制限単位は次のとおりです。各年次でこの表を示す単位数を超えて履修することはできません。なお、各年次において、1科目以上の履修をしなければなりません。

| 学年 | 1～4年次 | 合計 |
|----------|-------|-------|
| 最高履修制限単位 | 各52単位 | 208単位 |

(注意) 教育職員免許状の取得を希望する学生の教職課程科目および「地学」「地学実験」「生物学実験」の単位は、最高履修制限単位に含まれません。

4. 修得単位僅少者

入学後の2年間(休学期間を除く)で修得単位が32単位に満たない者は、成業の見込みのない者として除籍されることがありますので、該当しないよう特に注意してください。

5. 進級条件

3年次生から4年次生に進級するためには、3年次終了時に「卒業研究」の履修条件を満たしている必要があります。

ただし、本学の3年次後期から4年次前期に相当する期間に協定校または認定校に留学する学生に限り、4年次の後期授業開始までに卒業研究の履修条件を満たすことを条件に4年次に進級し、「卒業研究A」(8単位、後期週24時間)「物理学輪講A」「応用物理学輪講A」「数理輪講A」(4単位、後期週8時間)、「物理・数理専門実験A」(2単位、前期週6時間)を履修することができます。留学前に学科に申し出、学科の指示に従ってください。

6. 卒業研究の履修条件

卒業研究の履修条件は、以下のとおりです。

- I) 3年以上在学していること。
- II) 3年次までの必修科目のうち青山スタンダード科目の「第二外国語科目」、学科科目の「コンピュータアプリケーション演習」を除く卒業要件単位を満たしていること。
- III) 学科科目の選択必修科目(◆◇印と所属コース系列の科目)中より38単位以上修得していること。
- IV) 卒業要件内単位のうち112単位以上修得していること。

【2】 外国語科目 (英語) 配置表および履修方法

1. 外国語科目履修方法

外国語のクラスは指定制なので指定以外のクラスで履修することはできません。
 なお、所要単位を超えて修得した単位は自由選択科目の選択の単位に算入されます。

2. 外国語科目配置表

外国語科目 (英語)

- ◎ 4 単位 必修
- ★から 4 単位 選択必修

| 授 業 科 目 | 単 位 | 週 時 間 数 | | | | | | | | 履 修 条 件 | |
|---------------------------|-----|---------|---|-----|---|-----|---|-----|---|---------|-----------------------------------|
| | | 1 年 | | 2 年 | | 3 年 | | 4 年 | | | |
| | | 前 | 後 | 前 | 後 | 前 | 後 | 前 | 後 | | |
| ★英 語 読 解 I | 2 | 2 | 2 | | | | | | | | |
| ◎英 作 文 I | 2 | 2 | 2 | | | | | | | | |
| ◎英 語 総 合 演 習 | 2 | | | 2 | 2 | | | | | | |
| ★英 語 読 解 II | 2 | | | 2 | 2 | | | | | | 英作文 I または英語読解 I を修得していること。 |
| ★English Communication I | 2 | | | 2 | 2 | | | | | | |
| ★英 語 読 解 III | 2 | | | | | 2 | 2 | | | | 英作文 I、英語読解 I、II のうち 4 単位修得していること。 |
| ★English Communication II | 2 | | | | | 2 | 2 | | | | ※下記参照 |

※ English Communication II の履修について

「English Communication II」の履修に先立ち第 1 回目の授業時に教室で「履修資格認定試験」を履修希望者全員に実施します。授業開始時間に集合してください。履修希望者は必ず「履修資格認定試験」を受験してください。これは、「English Communication II」を履修するために必要な能力があるか否かを判定するものです。クラスの人数に制限があるため合格者全員が履修できるとは限りません。当該クラスの合格者が人数制限を超えた場合は、そのクラスの得点の上位から順に履修許可をすることになりますので注意してください。

◎外国人留学生の外国語科目（日本語）配置表および履修方法

◎外国人留学生
外国語科目（日本語）
配置表
◎の10単位 必修

| 授 業 科 目 | 単 位 | 週 時 間 数 | | | | | | 履 修 条 件 |
|--------------|-----|---------|---|-----|---|-----|---|--|
| | | 1 年 | | 2 年 | | 3 年 | | |
| | | 前 | 後 | 前 | 後 | 前 | 後 | |
| ◎日 本 語 初 級 A | 2 | 2 | 2 | | | | | |
| ◎日 本 語 初 級 B | 2 | 2 | 2 | | | | | |
| ◎日 本 語 初 級 C | 2 | 2 | 2 | | | | | |
| ◎日 本 語 中 級 A | 2 | | | 2 | 2 | | | 日本語初級A、B、Cのうち4単位修得していること。 |
| ◎日 本 語 中 級 B | 2 | | | 2 | 2 | | | |
| 日 本 語 上 級 | 2 | | | | | 2 | 2 | 青山キャンパス開講科目 日本語中級A、Bのうち2単位修得していること。 |

なお、日本語上級は自由選択科目の選択の単位に算入されます。

外国人留学生
第二外国語科目履修方法

※第二外国語科目配置表は青山スタンダード科目配置表の言葉の技能〔領域F〕・テーマ別科目〔領域F〕を参照してください。

※入学手続き時に申請した科目以外は履修できません。

- ・言葉の技能〔領域F〕（第二外国語科目）の必要単位
必修（4単位）

フランス語、ドイツ語、スペイン語、中国語、ロシア語、韓国語、英語のうちから1外国語を履修してください。

- ・テーマ別科目〔領域F〕を修得した場合、その単位は自由選択科目の単位に算入されます。

※本学入学以前に、高等学校あるいは海外等ですでに学習したことのある者が、その学力をⅠ（A）・Ⅰ（B）修了者に準ずると認定された場合、Ⅱの科目で卒業に必要な単位に充当することができます。詳細は、『学年初頭行事』を参照してください。

◎交換留学生の外国語科目配置表および履修方法

交換留学生の履修は別途指導します。

| 授 業 科 目 | 単 位 | 備 考 |
|-------------|-----|-----------|
| 日 本 語 （ Ⅰ ） | 2 | 青山キャンパス開講 |
| 日 本 語 （ Ⅱ ） | 2 | |
| 日 本 語 （ Ⅲ ） | 2 | |
| 日 本 語 （ Ⅳ ） | 2 | |
| 日 本 語 （ Ⅴ ） | 2 | |

[3] 学科科目配置表及び履修方法

1. 学科科目履修方法

学科科目の卒業要件は、「卒業要件単位表」を参照してください。

規定以上に修得した選択必修科目の単位は自由選択科目の選択の単位に算入されます。

2. 学科科目配置表

理工学部生以外の履修は原則として許可しません。

◎は必修 ◆◇☆▲■は選択必修

学科基礎科目

◎の科目の中から

14単位 必修

| 授 業 科 目 | 単 位 | 週 時 間 数 | | | | | | | | 備 考 | |
|-----------|-----|---------|---|----|---|----|---|----|---|-----|--|
| | | 1年 | | 2年 | | 3年 | | 4年 | | | |
| | | 前 | 後 | 前 | 後 | 前 | 後 | 前 | 後 | | |
| ◎基礎物理学 A | 2 | 2 | | | | | | | | | |
| ◎基礎物理学 B | 2 | | 2 | | | | | | | | |
| ◎基礎物理数学 | 2 | 2 | | | | | | | | | |
| ◎解析 I A | 2 | 2 | | | | | | | | | |
| ◎解析 I B | 2 | | 2 | | | | | | | | |
| ◎線形代数 I A | 2 | 2 | | | | | | | | | |
| ◎線形代数 I B | 2 | | 2 | | | | | | | | |

学科コア科目

<物理コア>

◆の科目の中から

12単位 選択必修

| | | | | | | | | | | | |
|-----------|---|--|--|---|---|---|---|--|--|--|--|
| ◆基礎物理学 C | 2 | | | 2 | | | | | | | |
| ◆基礎物理学 D | 2 | | | | 2 | | | | | | |
| ◆力学 | 4 | | | 4 | | | | | | | |
| ◆電磁気学 | 4 | | | 4 | | | | | | | |
| ◆量子力学 A | 4 | | | | 4 | | | | | | |
| ◆統計力学 A | 4 | | | | | 4 | | | | | |
| ◆相対論 | 2 | | | | | 2 | | | | | |
| ◇解析 II | 2 | | | 2 | | | | | | | |
| ◇線形代数 II | 2 | | | 2 | | | | | | | |
| ◇微分方程式 I | 2 | | | 2 | | | | | | | |
| ◇幾何 I | 2 | | | | 2 | | | | | | |
| ◇フーリエ解析 | 2 | | | | 2 | | | | | | |
| ◇線形代数 III | 2 | | | | 2 | | | | | | |
| ◇数値解析 | 2 | | | | | 2 | | | | | |
| ◇微分方程式 II | 2 | | | | | 2 | | | | | |
| ◇複素解析 I | 2 | | | | | 2 | | | | | |
| ◇応用確率統計 | 2 | | | | | | 2 | | | | |

<数理コア>

◇の科目の中から

12単位 選択必修

講義科目

<物理コース>

◇◆▲の科目の中から

24単位 選択必修

| | | | | | | | | | | |
|---------------|---|--|--|--|---|---|---|--|--|--|
| ☆▲量子力学 B | 2 | | | | 2 | | | | | 3年次以上の者のみ履修できる。自コース以外の科目を履修した場合は選択科目となる。 |
| ▲■物性概論 | 2 | | | | 2 | | | | | |
| ▲天体宇宙概論 | 2 | | | | 2 | | | | | |
| ▲■基礎電子回路 | 2 | | | | 2 | | | | | |
| ☆▲統計力学 B | 2 | | | | | 2 | | | | |
| ▲■固体物理 A | 2 | | | | | 2 | | | | |
| ▲■固体物理 B | 2 | | | | | | 2 | | | |
| ▲高エネルギー物理概論 I | 2 | | | | | | 2 | | | |

<応用物理コース>

◇◆■の科目の中から

24単位 選択必修

<数理コース>

◇◆☆の科目の中から
24単位 選択必修

| 授 業 科 目 | 単 位 | 週 時 間 数 | | | | | | | | 備 考 | |
|---------------|--------|---------|---|-----|---|-----|---|-----|---|-----|---|
| | | 1 年 | | 2 年 | | 3 年 | | 4 年 | | | |
| | | 前 | 後 | 前 | 後 | 前 | 後 | 前 | 後 | | |
| ▲ 高エネルギー物理概論Ⅱ | 2 | | | | | | 2 | | | | |
| ☆▲■ 変形体及び流体 | 2 | | | | | | 2 | | | | |
| ☆▲ 宇宙物理 | 2 | | | | | | 2 | | | | |
| ☆▲ 量子力学 C | 2 | | | | | | 2 | | | | |
| ▲■ 生物物理 | 2 | | | | | | 2 | | | | |
| ▲■ 科学哲学 | 2 | | | | | | | | | | 2 |
| ▲■ 生命科学 B | 2 | | | | | 2 | | | | | |
| ▲ 量子化学 I | 2 | | | | | | | | | 2 | |
| ▲ 量子化学 II | 2 | | | | | | | | | | 2 |
| ☆ 代 数 I | 2 | | | | | 2 | | | | | |
| ☆ 確 率 統 計 | 2 | | | | | 2 | | | | | |
| ☆▲ 代 数 II | 2 | | | | | | 2 | | | | |
| ☆ 幾 何 II | 2 | | | | | | 2 | | | | |
| ☆▲ 複素解析 II | 2 | | | | | | 2 | | | | |
| ☆ 集合と位相 | 2 | | | | | | 2 | | | | |
| ☆ 幾 何 III | 2 | | | | | | | | | 2 | |
| ☆▲ 解 析 III | 2 | | | | | | | | | 2 | |
| ☆ 解 析 IV | 2 | | | | | | | | | | 2 |
| ☆ 代 数 III | 2 | | | | | | | | | | 2 |
| ■ 応用電磁気学 | 2 | | | | | | 2 | | | | |
| ■ ナノ・材料科学 | 2 | | | | | | 2 | | | | |
| ■ 電子計算機工学 I | 2 | | | | | | | | | 2 | |
| ■ 電子計算機工学 II | 2 | | | | | | | | | | 2 |
| ■ 量子電子デバイス | 2 | | | | | | | | | | 2 |
| ■ 半導体デバイス | 2 | | | | | | | | | | 2 |
| ■ 電気物性学 II | 2 | | | | | | | | | 2 | |
| ■ 磁 気 工 学 | 2 | | | | | | | | | | 2 |
| ■ 高 電 圧 工 学 | 2 | | | | | | | | | 2 | |
| ■ 集積回路工学 | 2 | | | | | | | | | 2 | |
| 最新物理・数理講義 | 2 | | 2 | | | | | | | | |
| 化 学 I | 2 | 2 | | | | | | | | | |
| 化 学 II | 2 | | 2 | | | | | | | | |
| 化 学 III | 2 | | | 2 | | | | | | | |
| 図 形 科 学 | 2 | | | 2 | | | | | | | |
| 応 用 光 学 | 2 | | | | | | 2 | | | | |
| 生 命 科 学 E | 2 | | | | | | | | | | 2 |
| 無 機 化 学 D | 2 | | | | | | | | | | 2 |
| 機 器 分 析 | 2 | | | | | | | | | | 2 |
| 流体力学及び演習 | 4 | | | | | | | | | | 4 |
| 応 用 数 学 I | 2 | | | | | | | | | 2 | |
| 応 用 数 学 II | 2 | | | | | | | | | | 2 |
| 弾 塑 性 工 学 | 2 | | | | | | | | | 2 | |

| 授 業 科 目 | 単 位 | 週 時 間 数 | | | | | | | | 備 考 |
|-----------------|-----|---------|---|-----|---|-----|---|-----|---|----------|
| | | 1 年 | | 2 年 | | 3 年 | | 4 年 | | |
| | | 前 | 後 | 前 | 後 | 前 | 後 | 前 | 後 | |
| 電 磁 波 | 2 | | | | | | | | 2 | |
| 情 報 数 学 I | 2 | | | | | | | | 2 | |
| 現 代 化 学 概 論 | 2 | | | | | 2 | | | | |
| 一 般 機 械 工 学 | 2 | | | | | 2 | | | | |
| 一 般 電 気 工 学 | 2 | | | | | | | 2 | | |
| 一 般 経 営 工 学 | 2 | | | | | 2 | | | | |
| サ イ バ ネ テ イ ク ス | 2 | | | | 2 | | | | | |
| 地 学 | 2 | | | 2 | | | | | | 卒業要件外、注) |

実験・演習科目

◎の科目の中から
26単位 必修

| | | | | | | | | | | | |
|--------------------|---|-------------|---|---|---|---|---|----|--|---|-----------------|
| ◎ 物理基礎実験 I | 1 | 4 | | | | | | | | | |
| ◎ 物理基礎実験 II | 1 | 4 | | | | | | | | | |
| ◎ 化学基礎実験 | 2 | 4 前期又は後期 | | | | | | | | | |
| ◎ 電気計測実験 | 1 | 4 前期又は後期 | | | | | | | | | |
| ◎ ものづくり実習 | 1 | 4 前期又は後期 | | | | | | | | | |
| ◎ 情報処理実習 | 2 | 4 前期又は後期 | | | | | | | | | |
| ◎ コンピュータプログラミング演習 | 1 | | | 2 | | | | | | | |
| ◎ コンピュータアプリケーション演習 | 1 | | | | 2 | | | | | | |
| ◎ 物理・数理計測基礎実験 I | 1 | | | 3 | | | | | | | |
| ◎ 物理・数理計測基礎実験 II | 1 | | | | 3 | | | | | | |
| ◎ 物理・数理専門実験 I | 1 | | | | | 3 | | | | | |
| ◎ 物理・数理専門実験 II | 1 | | | | | | 3 | | | | |
| ◎ 物理・数理専門実験 A | 2 | | | | | | 6 | | | | 協定校・認定校留学者のみ履修可 |
| 物理 学 輪 講 I | 2 | | | | | | | 4 | | | 物理コース必修 } ※ |
| 物理 学 輪 講 II | 2 | | | | | | | 4 | | | |
| ◎ 応用物理学輪講 I | 2 | | | | | | | 4 | | | |
| ◎ 応用物理学輪講 II | 2 | | | | | | | 4 | | | |
| 数 理 輪 講 I | 2 | | | | | | | 4 | | 数理コース必修 } | |
| 数 理 輪 講 II | 2 | | | | | | | 4 | | | |
| 物理 学 輪 講 A | 4 | | | | | | | 8 | | 協定校・認定校留学者のみ履修可 | |
| ◎ 応用物理学輪講 A | 4 | | | | | | | 8 | | | |
| 数 理 輪 講 A | 4 | | | | | | | 8 | | | |
| ◎ 卒業研究 I | 4 | | | | | | | 12 | | I・IIの単位を分離して修得することができない。I・IIのうちいずれかが不合格となればI・II共に不合格となる。I・IIは同一担当で履修すること。 | |
| ◎ 卒業研究 II | 4 | | | | | | | 12 | | | |
| ◎ 卒業研究 A | 8 | | | | | | | 24 | | 協定校・認定校留学者のみ履修可 | |
| 数 学 演 習 A | 2 | 2 | | | | | | | | | |
| 数 学 演 習 B | 2 | | 2 | | | | | | | | |
| ☆▲■ 力 学 演 習 | 2 | | | 2 | | | | | | | |
| ☆▲■ 電 磁 気 学 演 習 | 2 | | | 2 | | | | | | | |
| ☆▲■ 量 子 力 学 演 習 | 2 | | | | 2 | | | | | | |

| 授 業 科 目 | 単 位 | 週 時 間 数 | | | | | | | | 備 考 | |
|-----------------|-----|---------|---|-----|---|-----|---|-----|---|-----|----------------------------|
| | | 1 年 | | 2 年 | | 3 年 | | 4 年 | | | |
| | | 前 | 後 | 前 | 後 | 前 | 後 | 前 | 後 | | |
| ▲■統計力学演習 | 2 | | | | | 2 | | | | | |
| 物理・数理セミナー | 2 | | | | | | | 2 | | | |
| ☆▲■解析Ⅱ演習 | 1 | | | 1 | | | | | | | 隔週 |
| ☆▲■微分方程式Ⅰ演習 | 1 | | | 1 | | | | | | | 隔週 |
| ☆▲■幾何Ⅰ演習 | 1 | | | | 1 | | | | | | 隔週 |
| ☆▲■フーリエ解析演習 | 1 | | | | 1 | | | | | | 隔週 |
| 複素解析Ⅰ演習 | 1 | | | | | 1 | | | | | 隔週 |
| 代 数 Ⅰ 演 習 | 1 | | | | | 1 | | | | | 隔週 |
| 集 合 と 位 相 演 習 | 1 | | | | | | | 1 | | | 隔週 |
| 幾 何 Ⅱ 演 習 | 1 | | | | | | | 1 | | | 隔週 |
| 製 図 | 1 | | | | 2 | | | | | | |
| ▲■計算機基礎実習 | 1 | | | | | 3 | | | | | |
| イ ン タ ー ン シ ッ プ | 1 | | | | | | 3 | | | | |
| 生 物 学 実 験 | 2 | | | 4 | | | | | | | |
| 地 学 実 験 | 2 | | | 4 | | | | | | | 集中講義、「地学」を履修中または修得済の者のみ履修可 |

※「卒業研究」と同時履修してください。(Ⅰ・Ⅱは同一担当者で履修すること。)

注) 卒業要件外、教育職員免許状の取得を希望する学生以外は履修できません。

【4】自由選択科目履修方法

自由選択科目履修方法

下記の(イ)(ロ)(ハ)(ニ)(ホ)のうちから任意に18単位修得しなければなりません。

- | | | |
|---|---|-------------------------------------|
| (イ) 青山スタンダード科目 (ロ) 外国語科目 (ハ) 学科科目 (ニ) 他学科科目 (ホ) 他学部科目 | } | (卒業に必要な単位を超えて修得した単位は、自由選択科目に算入されます) |
|---|---|-------------------------------------|

ただし、卒業要件外科目は除きます。他学科・他学部科目のうちには実験科目、「現代物理学概論」などの除外科目がありますので当該学科・学部の履修規定に従ってください。

注意：他キャンパス開講科目を履修する際には、キャンパス間の移動時間に注意してください(「Ⅲ. 履修について1. 履修計画」を参照)。

物理・数理学科 (2011年度生) 履修ガイドライン

これはあくまでも履修の一例です。

| 1年次 | | 2年次 | | 3年次 | | 4年次 | |
|-----------------|-------------|-----------------|------------------|-------------------|-------------|--------------|----|
| 前期 | 後期 | 前期 | 後期 | 前期 | 後期 | 前期 | 後期 |
| コース共通必修科目 | | | | | | | |
| 基礎物理学A② | 基礎物理学B② | | | | | | |
| 基礎物理学数学② | | | | | | | |
| 解析 I A② | 解析 I B② | | | | | | |
| 線形代数 I A② | 線形代数 I B② | | | | | | |
| コース共通実験必修科目 | | | | | | | |
| | | | コンピュータプログラミング演習① | コンピュータアプリケーション演習① | | | |
| 物理基礎実験 I ① | 物理基礎実験 II ① | 物理・数理計測基礎実験 I ① | 物理・数理計測基礎実験 II ① | | | | |
| | 化学基礎実験② | | | | | | |
| | 電気計測実験① | | | | | | |
| | ものづくり実習① | | | | | | |
| | 情報処理実習② | | | | | | |
| コース共通コア科目<物理コア> | | | | | | | |
| | 基礎物理学C② | 基礎物理学D② | 統計力学A④ | | | | |
| | 力学④ | 量子力学A④ | 相対論② | | | | |
| | 電磁気学④ | | | | | | |
| コース共通コア科目<数理コア> | | | | | | | |
| | 解析 II ② | 幾何 I ② | 数値解析② | 応用確率統計② | | | |
| | 線形代数 II ② | フーリエ解析② | 微分方程式 II ② | | | | |
| | 微分方程式 I ② | 線形代数 III ② | 複素解析 I ② | | | | |
| 物理コース必修実験科目 | | | | | | | |
| | | | 物理・数理専門実験 I ① | 物理・数理専門実験 II ① | 物理学輪講 I ② | 物理学輪講 II ② | |
| | | | | | 卒業研究 I ④ | 卒業研究 II ④ | |
| 物理コース選択必修科目 | | | | | | | |
| | 力学演習② | 量子力学演習② | 量子力学B② | 統計力学B② | 量子化学 I ② | 量子化学 II ② | |
| | 電磁気学演習② | 幾何 I 演習① | 固体物理A② | 固体物理B② | 解析 III ② | 科学哲学② | |
| | 解析 II 演習① | フーリエ解析演習① | 物性概論② | 高エネルギー物理概論 II ② | | | |
| | 微分方程式 I 演習① | | 天体宇宙概論② | 変形体及び流体② | | | |
| | | | 基礎電子回路② | 宇宙物理② | | | |
| | | | 高エネルギー物理概論 I ② | 量子力学C② | | | |
| | | | 統計力学演習② | 生物物理② | | | |
| | | | 計算機基礎実習① | 代数 II ② | | | |
| | | | 生命科学B② | 複素解析 II ② | | | |
| 応用物理コース必修実験科目 | | | | | | | |
| | | | 物理・数理専門実験 I ① | 物理・数理専門実験 II ① | 応用物理学輪講 I ② | 応用物理学輪講 II ② | |
| | | | | | 卒業研究 I ④ | 卒業研究 II ④ | |
| 応用物理コース選択必修科目 | | | | | | | |
| | 力学演習② | 量子力学演習② | 固体物理A② | 固体物理B② | | 科学哲学② | |
| | 電磁気学演習② | 幾何 I 演習① | 物性概論② | 変形体及び流体② | 電子計算機工学 I ② | 電子計算機工学 II ② | |
| | 解析 II 演習① | フーリエ解析演習① | 基礎電子回路② | 生物物理② | 電気物性学 II ② | 量子電子デバイス② | |
| | 微分方程式 I 演習① | | 統計力学演習② | ナノ・材料科学② | 高電圧工学② | 半導体デバイス② | |
| | | | 計算機基礎実習① | 応用電磁気学② | 集積回路工学② | 磁気工学② | |
| | | | 生命科学B② | | | | |
| 数理コース必修実験科目 | | | | | | | |
| | | | 物理・数理専門実験 I ① | 物理・数理専門実験 II ① | 数理輪講 I ② | 数理輪講 II ② | |
| | | | | | 卒業研究 I ④ | 卒業研究 II ④ | |
| 数理コース選択必修科目 | | | | | | | |
| | 力学演習② | 量子力学演習② | 量子力学B② | 統計力学B② | 幾何 III ② | 解析 IV ② | |
| | 電磁気学演習② | 幾何 I 演習① | 代数 I ② | 変形体及び流体② | 解析 III ② | 代数 III ② | |
| | 解析 II 演習① | フーリエ解析演習① | 確率統計② | 宇宙物理② | | | |
| | 微分方程式 I 演習① | | | 量子力学C② | | | |
| | | | | 代数 II ② | | | |
| | | | | 幾何 II ② | | | |
| | | | | 複素解析 II ② | | | |
| | | | | 集合と位相② | | | |
| 選択科目 | | | | | | | |
| | 最新物理・数理講義② | 化学 III ② | 製図① | | 応用光学② | | |
| 化学 I ② | 化学 II ② | 図形科学② | | | | | |
| 数学演習 A ② | 数学演習 B ② | | | | | | |

※その他学科科目配置表参照

【物理・数理学科履修要項】 (2010年度入学者)

【1】履修について

1. 学位

物理・数理学科に4年以上（ただし8年を限度とします）在学し、卒業に必要な138単位以上を修得した者には、「学士（理学）」の学位が授与されます。

2. 卒業要件

本学科を卒業するためには、卒業要件単位表に示す区分ごとに、それぞれ必要な単位を修得しなければなりません。

卒業要件単位表

| 系 列 | | | | 単 位 |
|------------|---|---------|---|-----|
| 青山スタンダード科目 | | p. 16参照 | | 24 |
| 外国語科目 | 英語 | 必 修 | | 4 |
| | | 選択必修 | | 4 |
| 学科科目 | | 必 修 ◎ | | 40 |
| | | 選択必修 | ◆ | 12 |
| | | | ◇ | 12 |
| | | ◆◇☆▲■ | | 24 |
| 自由選択科目 | 青山スタンダード科目 外国語科目 学科科目 他学科科目 他学部科目 | 選 択 | | 18 |
| 合 計 | | | | 138 |

3. 最高履修制限単位

最高履修制限単位とは、各年度で履修申請できる最高限度の単位数です。

理工学部における最高履修制限単位は次のとおりです。各年次でこの表を示す単位数を超えて履修することはできません。なお、各年次において、1 科目以上の履修をしなければなりません。

| 学年 | 1～4 年次 | 合計 |
|----------|--------|-------|
| 最高履修制限単位 | 各52単位 | 208単位 |

(注意) 教育職員免許状の取得を希望する学生の教職課程科目および「地学」「地学実験」「生物学実験」の単位は、最高履修制限単位に含まれません。

4. 修得単位僅少者

入学後の2年間(休学期間を除く)で修得単位が32単位に満たない者は、成業の見込みのない者として除籍されることがありますので、該当しないよう特に注意してください。

5. 進級条件

3年次生から4年次生に進級するためには、3年次終了時に「卒業研究」の履修条件を満たしている必要があります。

6. 卒業研究の履修条件

卒業研究の履修条件は、以下のとおりです。

- I) 3年以上在学していること。
- II) 3年次までの必修科目のうち青山スタンダード科目の「第二外国語科目」、学科科目の「コンピュータアプリケーション演習」を除く卒業要件単位を満たしていること。
- III) 学科科目の選択必修科目(◆◇印と所属コース系列の科目)中より38単位以上修得していること。
- IV) 卒業要件内単位のうち112単位以上修得していること。

【2】 外国語科目 (英語) 配置表および履修方法

1. 外国語科目履修方法

外国語のクラスは指定制なので指定以外のクラスで履修することはできません。

なお、所要単位を超えて修得した単位は自由選択科目の選択の単位に算入されます。

2. 外国語科目配置表

外国語科目 (英語)

- ◎ 4 単位 必修
★から 4 単位 選択必修

| 授 業 科 目 | 単 位 | 週 時 間 数 | | | | | | | | 履 修 条 件 | |
|---------------------------|-----|---------|---|-----|---|-----|---|-----|---|-----------------------------------|--|
| | | 1 年 | | 2 年 | | 3 年 | | 4 年 | | | |
| | | 前 | 後 | 前 | 後 | 前 | 後 | 前 | 後 | | |
| ★英 語 読 解 I | 2 | 2 | 2 | | | | | | | | |
| ◎英 作 文 I | 2 | 2 | 2 | | | | | | | | |
| ◎英 語 総 合 演 習 | 2 | | | 2 | 2 | | | | | | |
| ★英 語 読 解 II | 2 | | | 2 | 2 | | | | | 英作文 I または英語読解 I を修得していること。 | |
| ★English Communication I | 2 | | | 2 | 2 | | | | | | |
| ★英 語 読 解 III | 2 | | | | | 2 | 2 | | | 英作文 I、英語読解 I、II のうち 4 単位修得していること。 | |
| ★English Communication II | 2 | | | | | 2 | 2 | | | ※下記参照 | |

※ English Communication II の履修について

「English Communication II」の履修に先立ち第 1 回目の授業時に教室で「履修資格認定試験」を履修希望者全員に実施します。授業開始時間に集合してください。履修希望者は必ず「履修資格認定試験」を受験してください。これは、「English Communication II」を履修するために必要な能力があるか否かを判定するものです。クラスの人数に制限があるため合格者全員が履修できるとは限りません。当該クラスの合格者が人数制限を超えた場合は、そのクラスの得点の上位から順に履修許可をすることになりますので注意してください。

[3] 学科科目配置表及び履修方法

1. 学科科目履修方法

学科科目の卒業要件は、「卒業要件単位表」を参照してください。

規定以上に修得した選択必修科目の単位は自由選択科目の選択の単位に算入されます。

2. 学科科目配置表

理工学部生以外の履修は原則として許可しません。

◎は必修 ◆◇☆▲■は選択必修

学科基礎科目

◎の科目の中から

14単位 必修

| 授 業 科 目 | 単 位 | 週 時 間 数 | | | | | | | | 備 考 | |
|-----------|-----|---------|---|-----|---|-----|---|-----|---|-----|--|
| | | 1 年 | | 2 年 | | 3 年 | | 4 年 | | | |
| | | 前 | 後 | 前 | 後 | 前 | 後 | 前 | 後 | | |
| ◎基礎物理学 A | 2 | 2 | | | | | | | | | |
| ◎基礎物理学 B | 2 | | 2 | | | | | | | | |
| ◎基礎物理数学 | 2 | 2 | | | | | | | | | |
| ◎解析 I A | 2 | 2 | | | | | | | | | |
| ◎解析 I B | 2 | | 2 | | | | | | | | |
| ◎線形代数 I A | 2 | 2 | | | | | | | | | |
| ◎線形代数 I B | 2 | | 2 | | | | | | | | |

学科コア科目

<物理コア>

◆の科目の中から

12単位 選択必修

| | | | | | | | | | | | |
|-----------|---|--|--|---|---|---|---|--|--|--|--|
| ◆基礎物理学 C | 2 | | | 2 | | | | | | | |
| ◆基礎物理学 D | 2 | | | | 2 | | | | | | |
| ◆力学 | 4 | | | 4 | | | | | | | |
| ◆電磁気学 | 4 | | | 4 | | | | | | | |
| ◆量子力学 A | 4 | | | | 4 | | | | | | |
| ◆統計力学 A | 4 | | | | | 4 | | | | | |
| ◆相対論 | 2 | | | | | 2 | | | | | |
| ◇解析 II | 2 | | | 2 | | | | | | | |
| ◇線形代数 II | 2 | | | 2 | | | | | | | |
| ◇微分方程式 I | 2 | | | 2 | | | | | | | |
| ◇幾何 I | 2 | | | | 2 | | | | | | |
| ◇フーリエ解析 | 2 | | | | 2 | | | | | | |
| ◇線形代数 III | 2 | | | | 2 | | | | | | |
| ◇数値解析 | 2 | | | | | 2 | | | | | |
| ◇微分方程式 II | 2 | | | | | 2 | | | | | |
| ◇複素解析 I | 2 | | | | | 2 | | | | | |
| ◇応用確率統計 | 2 | | | | | | 2 | | | | |

<数理コア>

◇の科目の中から

12単位 選択必修

講義科目

<物理コース>

◇◆▲の科目の中から

24単位 選択必修

| | | | | | | | | | | |
|---------------|---|--|--|--|---|---|---|--|--|---|
| ☆▲量子力学 B | 2 | | | | 2 | | | | | 3 年次以上の者のみ履修できる。自コース以外の科目を履修した場合は選択科目となる。 |
| ▲■物性概論 | 2 | | | | 2 | | | | | |
| ▲天体宇宙概論 | 2 | | | | 2 | | | | | |
| ▲■基礎電子回路 | 2 | | | | 2 | | | | | |
| ☆▲統計力学 B | 2 | | | | | 2 | | | | |
| ▲■固体物理 A | 2 | | | | | 2 | | | | |
| ▲■固体物理 B | 2 | | | | | | 2 | | | |
| ▲高エネルギー物理概論 I | 2 | | | | | | 2 | | | |

<応用物理コース>

◇◆■の科目の中から

24単位 選択必修

<数理コース>

◇◆☆の科目の中から
24単位 選択必修

| 授 業 科 目 | 単 位 | 週 時 間 数 | | | | | | | | 備 考 | |
|---------------|--------|---------|---|----|---|----|---|----|---|-----|---|
| | | 1年 | | 2年 | | 3年 | | 4年 | | | |
| | | 前 | 後 | 前 | 後 | 前 | 後 | 前 | 後 | | |
| ▲ 高エネルギー物理概論Ⅱ | 2 | | | | | | 2 | | | | |
| ☆▲■ 変形体及び流体 | 2 | | | | | | 2 | | | | |
| ☆▲ 宇宙物理 | 2 | | | | | | 2 | | | | |
| ☆▲ 量子力学 C | 2 | | | | | | 2 | | | | |
| ▲■ 生物物理 | 2 | | | | | | 2 | | | | |
| ▲■ 科学哲学 | 2 | | | | | | | | | | 2 |
| ▲■ 生命科学 B | 2 | | | | | 2 | | | | | |
| ▲ 量子化学 I | 2 | | | | | | | | | 2 | |
| ▲ 量子化学 II | 2 | | | | | | | | | | 2 |
| ☆ 代 数 I | 2 | | | | | 2 | | | | | |
| ☆ 確 率 統 計 | 2 | | | | | 2 | | | | | |
| ☆▲ 代 数 II | 2 | | | | | | 2 | | | | |
| ☆ 幾 何 II | 2 | | | | | | 2 | | | | |
| ☆▲ 複素解析 II | 2 | | | | | | 2 | | | | |
| ☆ 集合と位相 | 2 | | | | | | 2 | | | | |
| ☆ 幾 何 III | 2 | | | | | | | | | 2 | |
| ☆▲ 解 析 III | 2 | | | | | | | | | 2 | |
| ☆ 解 析 IV | 2 | | | | | | | | | | 2 |
| ☆ 代 数 III | 2 | | | | | | | | | | 2 |
| ■ 応用電磁気学 | 2 | | | | | | 2 | | | | |
| ■ ナノ・材料科学 | 2 | | | | | | 2 | | | | |
| ■ 電子計算機工学 I | 2 | | | | | | | | | 2 | |
| ■ 電子計算機工学 II | 2 | | | | | | | | | | 2 |
| ■ 量子電子デバイス | 2 | | | | | | | | | | 2 |
| ■ 半導体デバイス | 2 | | | | | | | | | | 2 |
| ■ 電気物性学 II | 2 | | | | | | | | | 2 | |
| ■ 磁 気 工 学 | 2 | | | | | | | | | | 2 |
| ■ 高 電 圧 工 学 | 2 | | | | | | | | | 2 | |
| ■ 集積回路工学 | 2 | | | | | | | | | 2 | |
| 最新物理・数理講義 | 2 | | 2 | | | | | | | | |
| 化 学 I | 2 | 2 | | | | | | | | | |
| 化 学 II | 2 | | 2 | | | | | | | | |
| 化 学 III | 2 | | | 2 | | | | | | | |
| 図 形 科 学 | 2 | | | 2 | | | | | | | |
| 応 用 光 学 | 2 | | | | | | 2 | | | | |
| 生 命 科 学 E | 2 | | | | | | | | | | 2 |
| 無 機 化 学 D | 2 | | | | | | | | | | 2 |
| 機 器 分 析 | 2 | | | | | | | | | | 2 |
| 流体力学及び演習 | 4 | | | | | | | | | | 4 |
| 応 用 数 学 I | 2 | | | | | | | | | 2 | |
| 応 用 数 学 II | 2 | | | | | | | | | | 2 |
| 弾 塑 性 工 学 | 2 | | | | | | | | | 2 | |

| 授 業 科 目 | 単 位 | 週 時 間 数 | | | | | | | | 備 考 |
|-----------------|-----|---------|---|-----|---|-----|---|-----|----------|-----|
| | | 1 年 | | 2 年 | | 3 年 | | 4 年 | | |
| | | 前 | 後 | 前 | 後 | 前 | 後 | 前 | 後 | |
| 電 磁 波 | 2 | | | | | | | | 2 | |
| 情 報 数 学 I | 2 | | | | | | | 2 | | |
| 現 代 化 学 概 論 | 2 | | | | 2 | | | | | |
| 一 般 機 械 工 学 | 2 | | | | 2 | | | | | |
| 一 般 電 気 工 学 | 2 | | | | | 2 | | | | |
| 一 般 経 営 工 学 | 2 | | | | 2 | | | | | |
| サ イ バ ネ テ イ ク ス | 2 | | | 2 | | | | | | |
| 地 学 | 2 | | 2 | | | | | | 卒業要件外、注) | |

実験・演習科目

◎の科目の中から
26単位 必修

| | | | | | | | | | | | |
|--------------------|---|-------------|---|---|---|---|---|----|----|-----------|---|
| ◎物理基礎実験 | 2 | 4 | | | | | | | | | |
| ◎化学基礎実験 | 2 | 4 前期又は後期 | | | | | | | | | |
| ◎電気計測実験 | 1 | 4 前期又は後期 | | | | | | | | | |
| ◎ものづくり実習 | 1 | 4 前期又は後期 | | | | | | | | | |
| ◎情報処理実習 | 2 | 4 前期又は後期 | | | | | | | | | |
| ◎コンピュータプログラミング演習 | 1 | | | 2 | | | | | | | |
| ◎コンピュータアプリケーション演習 | 1 | | | | 2 | | | | | | |
| ◎物理・数理計測基礎実験 | 2 | | 3 | 3 | | | | | | | |
| ◎物理・数理専門実験 I | 1 | | | | 3 | | | | | | |
| ◎物理・数理専門実験 II | 1 | | | | | 3 | | | | | |
| 物理 学 輪 講 | 4 | | | | | | 4 | 4 | | 物理コース必修 | ※ |
| ◎ 応 用 物 理 学 輪 講 | 4 | | | | | | 4 | 4 | | 応用物理コース必修 | |
| 数 理 輪 講 | 4 | | | | | | 4 | 4 | | 数理コース必修 | |
| ◎卒 業 研 究 | 8 | | | | | | | 12 | 12 | | |
| 数 学 演 習 A | 2 | 2 | | | | | | | | | |
| 数 学 演 習 B | 2 | 2 | | | | | | | | | |
| ☆▲■力 学 演 習 | 2 | | 2 | | | | | | | | |
| ☆▲■電 磁 気 学 演 習 | 2 | | 2 | | | | | | | | |
| ☆▲■量 子 力 学 演 習 | 2 | | | 2 | | | | | | | |
| ▲■統 計 力 学 演 習 | 2 | | | | 2 | | | | | | |
| 物 理 ・ 数 理 セ ミ ナ ー | 2 | | | | | | 2 | | | | |
| ☆▲■解 析 II 演 習 | 1 | | 1 | | | | | | | 隔週 | |
| ☆▲■微 分 方 程 式 I 演 習 | 1 | | 1 | | | | | | | 隔週 | |
| ☆▲■幾 何 I 演 習 | 1 | | | 1 | | | | | | 隔週 | |
| ☆▲■フ ー リ エ 解 析 演 習 | 1 | | | 1 | | | | | | 隔週 | |
| 複 素 解 析 I 演 習 | 1 | | | | 1 | | | | | 隔週 | |
| 代 数 I 演 習 | 1 | | | | 1 | | | | | 隔週 | |
| 集 合 と 位 相 演 習 | 1 | | | | | 1 | | | | 隔週 | |
| 幾 何 II 演 習 | 1 | | | | | 1 | | | | 隔週 | |
| 製 図 | 1 | | | 2 | | | | | | | |
| ▲■計 算 機 基 礎 実 習 | 1 | | | | 3 | | | | | | |

| 授 業 科 目 | 単 位 | 週 時 間 数 | | | | | | | | 備 考 | |
|----------|-----|---------|---|-----|---|-----|---|-----|---|----------------------------|---------|
| | | 1 年 | | 2 年 | | 3 年 | | 4 年 | | | |
| | | 前 | 後 | 前 | 後 | 前 | 後 | 前 | 後 | | |
| インターンシップ | 1 | | | | | 3 | | | | | |
| 生物学実験 | 2 | | | 4 | | | | | | | 卒業要件外注) |
| 地学実験 | 2 | | | 4 | | | | | | 集中講義、「地学」を履修中または修得済の者のみ履修可 | |

※「卒業研究」と同時履修してください。
 注) 卒業要件外、教育職員免許状の取得を希望する学生以外は履修できません。

【4】自由選択科目履修方法

自由選択科目履修方法

下記の(イ)(ロ)(ハ)(ニ)(ホ)のうちから任意に18単位修得しなければなりません。

- (イ) 青山スタンダード科目
 - (ロ) 外国語科目
 - (ハ) 学科科目
 - (ニ) 他学科科目
 - (ホ) 他学部科目
- (卒業に必要な単位を超えて修得した単位は、自由選択科目に算入されます)

ただし、卒業要件外科目は除きます。他学科・他学部科目のうちには実験科目、「現代物理学概論」などの除外科目がありますので当該学科・学部の履修規定に従ってください。

注意：他キャンパス開講科目を履修する際には、キャンパス間の移動時間に注意してください(「Ⅲ. 履修について1. 履修計画」を参照)。

物理・数理学科 (2010年度生) 履修ガイドライン

これはあくまでも履修の一例です。

| 1年次 | | 2年次 | | 3年次 | | 4年次 | |
|-----------------|--------------|------------------|-----|-------------------|--------------|-----------|-----------|
| 前期 | 後期 | 前期 | 後期 | 前期 | 後期 | 前期 | 後期 |
| コース共通必修科目 | | | | | | | |
| 基礎物理学A② | 基礎物理学B② | | | | | | |
| 基礎物理数学② | | | | | | | |
| 解析ⅠA② | 解析ⅠB② | | | | | | |
| 線形代数ⅠA② | 線形代数ⅠB② | | | | | | |
| コース共通実験必修科目 | | | | | | | |
| | | コンピュータプログラミング演習① | | コンピュータアプリケーション演習① | | | |
| 物理基礎実験② | 物理・数理計測基礎実験② | | | | | | |
| 化学基礎実験② | | | | | | | |
| 電気計測実験① | | | | | | | |
| ものづくり実習① | | | | | | | |
| 情報処理実習② | | | | | | | |
| コース共通コア科目<物理コア> | | | | | | | |
| | 基礎物理学C② | 基礎物理学D② | | 統計力学A④ | | | |
| | 力学④ | 量子力学A④ | | 相対論② | | | |
| | 電磁気学④ | | | | | | |
| コース共通コア科目<数理コア> | | | | | | | |
| | 解析Ⅱ② | 幾何Ⅰ② | | 数値解析② | 応用確率統計② | | |
| | 線形代数Ⅱ② | フーリエ解析② | | 微分方程式Ⅱ② | | | |
| | 微分方程式Ⅰ② | 線形代数Ⅲ② | | 複素解析Ⅰ② | | | |
| 物理コース必修実験科目 | | | | | | | |
| | | | | 物理・数理専門実験Ⅰ① | 物理・数理専門実験Ⅱ① | 物理学輪講④ | |
| | | | | | | 卒業研究⑧ | |
| 物理コース選択必修科目 | | | | | | | |
| | 力学演習② | 量子力学演習② | | 量子力学B② | 統計力学B② | 量子化学Ⅰ② | 量子化学Ⅱ② |
| | 電磁気学演習② | 幾何Ⅰ演習① | | 固体物理A② | 固体物理B② | 解析Ⅲ② | 科学哲学② |
| | 解析Ⅱ演習① | フーリエ解析演習① | | 物性概論② | 高エネルギー物理概論Ⅱ② | | |
| | 微分方程式Ⅰ演習① | | | 天体宇宙概論② | 変形体及び流体② | | |
| | | | | 基礎電子回路② | 宇宙物理② | | |
| | | | | 高エネルギー物理概論Ⅰ② | 量子力学C② | | |
| | | | | 統計力学演習② | 生物物理② | | |
| | | | | 計算機基礎実習① | 代数Ⅱ② | | |
| | | | | 生命科学B② | 複素解析Ⅱ② | | |
| 応用物理コース必修実験科目 | | | | | | | |
| | | | | 物理・数理専門実験Ⅰ① | 物理・数理専門実験Ⅱ① | 応用物理学輪講④ | |
| | | | | | | 卒業研究⑧ | |
| 応用物理コース選択必修科目 | | | | | | | |
| | 力学演習② | 量子力学演習② | | 固体物理A② | 固体物理B② | | 科学哲学② |
| | 電磁気学演習② | 幾何Ⅰ演習① | | 物性概論② | 変形体及び流体② | 電子計算機工学Ⅰ② | 電子計算機工学Ⅱ② |
| | 解析Ⅱ演習① | フーリエ解析演習① | | 基礎電子回路② | 生物物理② | 電気物性学Ⅱ② | 量子電子デバイス② |
| | 微分方程式Ⅰ演習① | | | 統計力学演習② | ナノ・材料科学② | 高電圧工学② | 半導体デバイス② |
| | | | | 計算機基礎実習① | 応用電磁気学② | 集積回路工学② | 磁気工学② |
| | | | | 生命科学B② | | | |
| 数理コース必修実験科目 | | | | | | | |
| | | | | 物理・数理専門実験Ⅰ① | 物理・数理専門実験Ⅱ① | 数理輪講④ | |
| | | | | | | 卒業研究⑧ | |
| 数理コース選択必修科目 | | | | | | | |
| | 力学演習② | 量子力学演習② | | 量子力学B② | 統計力学B② | 幾何Ⅲ② | 解析Ⅳ② |
| | 電磁気学演習② | 幾何Ⅰ演習① | | 代数Ⅰ② | 変形体及び流体② | 解析Ⅲ② | 代数Ⅲ② |
| | 解析Ⅱ演習① | フーリエ解析演習① | | 確率統計② | 宇宙物理② | | |
| | 微分方程式Ⅰ演習① | | | | 量子力学C② | | |
| | | | | | 代数Ⅱ② | | |
| | | | | | 幾何Ⅱ② | | |
| | | | | | 複素解析Ⅱ② | | |
| | | | | | 集合と位相② | | |
| 選択科目 | | | | | | | |
| | 最新物理・数理講義② | 化学Ⅲ② | 製図① | | 応用光学② | | |
| 化学Ⅰ② | 化学Ⅱ② | 図形科学② | | | | | |
| 数学演習A② | 数学演習B② | | | | | | |

※その他学科科目配置表参照

【物理・数理学科履修要項】 (2009年度入学者)

【1】履修について

1. 学位

物理・数理学科に4年以上（ただし8年を限度とします）在学し、卒業に必要な138単位以上を修得した者には、「学士（理学）」の学位が授与されます。

2. 卒業要件

本学科を卒業するためには、卒業要件単位表に示す区分ごとに、それぞれ必要な単位を修得しなければなりません。

卒業要件単位表

| 系 列 | | | | 単 位 |
|------------|---|---------|---|-----|
| 青山スタンダード科目 | | p. 16参照 | | 24 |
| 外国語科目 | 英語 | 必 修 | | 4 |
| | | 選択必修 | | 4 |
| 学科科目 | | 必 修 ◎ | | 40 |
| | | 選択必修 | ◆ | 12 |
| | | | ◇ | 12 |
| | | ◆◇☆▲■ | | 24 |
| 自由選択科目 | 青山スタンダード科目 外国語科目 学科科目 他学科科目 他学部科目 | 選 択 | | 18 |
| 合 計 | | | | 138 |

3. 最高履修制限単位

最高履修制限単位とは、各年度で履修申請できる最高限度の単位数です。

理工学部における最高履修制限単位は次のとおりです。各年次でこの表を示す単位数を超えて履修することはできません。なお、各年次において、1 科目以上の履修をしなければなりません。

| 学年 | 1～4 年次 | 合計 |
|----------|--------|-------|
| 最高履修制限単位 | 各52単位 | 208単位 |

(注意) 教育職員免許状の取得を希望する学生の教職課程科目および「地学」「地学実験」「生物学実験」の単位は、最高履修制限単位に含まれません。

4. 修得単位僅少者

入学後の2年間(休学期間を除く)で修得単位が32単位に満たない者は、成業の見込みのない者として除籍されることがありますので、該当しないよう特に注意してください。

5. 進級条件

3年次生から4年次生に進級するためには、3年次終了時に「卒業研究」の履修条件を満たしている必要があります。

6. 卒業研究の履修条件

卒業研究の履修条件は、以下のとおりです。

- I) 3年以上在学していること。
- II) 3年次までの必修科目のうち青山スタンダード科目の「第二外国語科目」、学科科目の「コンピュータアプリケーション演習」を除く卒業要件単位を満たしていること。
- III) 学科科目の選択必修科目(◆◇印と所属コース系列の科目)中より38単位以上修得していること。
- IV) 卒業要件内単位のうち112単位以上修得していること。

【2】外国語科目 (英語) 配置表および履修方法

1. 外国語科目履修方法

外国語のクラスは指定制なので指定以外のクラスで履修することはできません。

なお、所要単位を超えて修得した単位は自由選択科目の選択の単位に算入されます。

2. 外国語科目配置表

外国語科目 (英語)

- ◎ 4 単位 必修
★から 4 単位 選択必修

| 授 業 科 目 | 単 位 | 週 時 間 数 | | | | | | | | 履 修 条 件 |
|---------------------------|-----|---------|---|-----|---|-----|---|-----|---|-----------------------------------|
| | | 1 年 | | 2 年 | | 3 年 | | 4 年 | | |
| | | 前 | 後 | 前 | 後 | 前 | 後 | 前 | 後 | |
| ★英 語 読 解 I | 2 | 2 | 2 | | | | | | | |
| ◎英 作 文 I | 2 | 2 | 2 | | | | | | | |
| ◎英 語 総 合 演 習 | 2 | | | 2 | 2 | | | | | |
| ★英 語 読 解 II | 2 | | | 2 | 2 | | | | | 英作文 I または英語読解 I を修得していること。 |
| ★English Communication I | 2 | | | 2 | 2 | | | | | |
| ★英 語 読 解 III | 2 | | | | | 2 | 2 | | | 英作文 I、英語読解 I、II のうち 4 単位修得していること。 |
| ★English Communication II | 2 | | | | | 2 | 2 | | | ※下記参照 |

※ English Communication II の履修について

「English Communication II」の履修に先立ち第 1 回目の授業時に教室で「履修資格認定試験」を履修希望者全員に実施します。授業開始時間に集合してください。履修希望者は必ず「履修資格認定試験」を受験してください。これは、「English Communication II」を履修するために必要な能力があるか否かを判定するものです。クラスの人数に制限があるため合格者全員が履修できるとは限りません。当該クラスの合格者が人数制限を超えた場合は、そのクラスの得点の上位から順に履修許可をすることになりますので注意してください。

[3] 学科科目配置表及び履修方法

1. 学科科目履修方法

学科科目の卒業要件は、「卒業要件単位表」を参照してください。

規定以上に修得した選択必修科目の単位は自由選択科目の選択の単位に算入されます。

2. 学科科目配置表

理工学部生以外の履修は原則として許可しません。

◎は必修 ◆◇☆▲■は選択必修

学科基礎科目

◎の科目の中から

14単位 必修

| 授 業 科 目 | 単 位 | 週 時 間 数 | | | | | | | | 備 考 | |
|-----------|-----|---------|---|-----|---|-----|---|-----|---|-----|--|
| | | 1 年 | | 2 年 | | 3 年 | | 4 年 | | | |
| | | 前 | 後 | 前 | 後 | 前 | 後 | 前 | 後 | | |
| ◎基礎物理学 A | 2 | 2 | | | | | | | | | |
| ◎基礎物理学 B | 2 | | 2 | | | | | | | | |
| ◎基礎物理数学 | 2 | 2 | | | | | | | | | |
| ◎解析 I A | 2 | 2 | | | | | | | | | |
| ◎解析 I B | 2 | | 2 | | | | | | | | |
| ◎線形代数 I A | 2 | 2 | | | | | | | | | |
| ◎線形代数 I B | 2 | | 2 | | | | | | | | |

学科コア科目

<物理コア>

◆の科目の中から

12単位 選択必修

| | | | | | | | | | | | |
|-----------|---|--|--|---|---|---|---|--|--|--|--|
| ◆基礎物理学 C | 2 | | | 2 | | | | | | | |
| ◆基礎物理学 D | 2 | | | | 2 | | | | | | |
| ◆力学 | 4 | | | 4 | | | | | | | |
| ◆電磁気学 | 4 | | | 4 | | | | | | | |
| ◆量子力学 A | 4 | | | | 4 | | | | | | |
| ◆統計力学 A | 4 | | | | | 4 | | | | | |
| ◆相対論 | 2 | | | | | 2 | | | | | |
| ◇解析 II | 2 | | | 2 | | | | | | | |
| ◇線形代数 II | 2 | | | 2 | | | | | | | |
| ◇微分方程式 I | 2 | | | 2 | | | | | | | |
| ◇幾何 I | 2 | | | | 2 | | | | | | |
| ◇フーリエ解析 | 2 | | | | 2 | | | | | | |
| ◇線形代数 III | 2 | | | | 2 | | | | | | |
| ◇数値解析 | 2 | | | | | 2 | | | | | |
| ◇微分方程式 II | 2 | | | | | 2 | | | | | |
| ◇複素解析 I | 2 | | | | | 2 | | | | | |
| ◇応用確率統計 | 2 | | | | | | 2 | | | | |

<数理コア>

◇の科目の中から

12単位 選択必修

講義科目

<物理コース>

◇◆▲の科目の中から

24単位 選択必修

| | | | | | | | | | | |
|---------------|---|--|--|--|---|---|---|--|--|---|
| ☆▲量子力学 B | 2 | | | | 2 | | | | | 3 年次以上の者のみ履修できる。自コース以外の科目を履修した場合は選択科目となる。 |
| ▲■物性概論 | 2 | | | | 2 | | | | | |
| ▲天体宇宙概論 | 2 | | | | 2 | | | | | |
| ▲■基礎電子回路 | 2 | | | | 2 | | | | | |
| ☆▲統計力学 B | 2 | | | | | 2 | | | | |
| ▲■固体物理 A | 2 | | | | | 2 | | | | |
| ▲■固体物理 B | 2 | | | | | | 2 | | | |
| ▲高エネルギー物理概論 I | 2 | | | | | | 2 | | | |

<応用物理コース>

◇◆■の科目の中から

24単位 選択必修

<数理コース>

◇◆☆の科目の中から
24単位 選択必修

| 授 業 科 目 | 単 位 | 週 時 間 数 | | | | | | | | 備 考 |
|---------------|--------|---------|---|-----|---|-----|---|-----|---|-----|
| | | 1 年 | | 2 年 | | 3 年 | | 4 年 | | |
| | | 前 | 後 | 前 | 後 | 前 | 後 | 前 | 後 | |
| ▲ 高エネルギー物理概論Ⅱ | 2 | | | | | | | 2 | | |
| ☆▲■ 変形体及び流体 | 2 | | | | | | | 2 | | |
| ☆▲ 宇宙物理 | 2 | | | | | | | 2 | | |
| ☆▲ 量子力学 C | 2 | | | | | | | 2 | | |
| ▲■ 生物物理 | 2 | | | | | | | 2 | | |
| ▲■ 科学哲学 | 2 | | | | | | | | | 2 |
| ▲■ 生命科学 B | 2 | | | | | 2 | | | | |
| ▲ 量子化学 I | 2 | | | | | | | | 2 | |
| ▲ 量子化学 II | 2 | | | | | | | | | 2 |
| ☆ 代 数 I | 2 | | | | | 2 | | | | |
| ☆ 確 率 統 計 | 2 | | | | | 2 | | | | |
| ☆▲ 代 数 II | 2 | | | | | | | 2 | | |
| ☆ 幾 何 II | 2 | | | | | | | 2 | | |
| ☆▲ 複素解析 II | 2 | | | | | | | 2 | | |
| ☆ 集合と位相 | 2 | | | | | | | 2 | | |
| ☆ 幾 何 III | 2 | | | | | | | | 2 | |
| ☆▲ 解 析 III | 2 | | | | | | | | 2 | |
| ☆ 解 析 IV | 2 | | | | | | | | | 2 |
| ☆ 代 数 III | 2 | | | | | | | | | 2 |
| ■ 応用電磁気学 | 2 | | | | | | | 2 | | |
| ■ ナノ・材料科学 | 2 | | | | | | | 2 | | |
| ■ 電子計算機工学 I | 2 | | | | | | | | 2 | |
| ■ 電子計算機工学 II | 2 | | | | | | | | | 2 |
| ■ 量子電子デバイス | 2 | | | | | | | | | 2 |
| ■ 半導体デバイス | 2 | | | | | | | | | 2 |
| ■ 電気物性学 II | 2 | | | | | | | | 2 | |
| ■ 磁 気 工 学 | 2 | | | | | | | | | 2 |
| ■ 高 電 圧 工 学 | 2 | | | | | | | | 2 | |
| ■ 集積回路工学 | 2 | | | | | | | | 2 | |
| 最新物理・数理講義 | 2 | | 2 | | | | | | | |
| 化 学 I | 2 | 2 | | | | | | | | |
| 化 学 II | 2 | | 2 | | | | | | | |
| 化 学 III | 2 | | | 2 | | | | | | |
| 図 形 科 学 | 2 | | | 2 | | | | | | |
| 応 用 光 学 | 2 | | | | | | | 2 | | |
| 生 命 科 学 E | 2 | | | | | | | | | 2 |
| 無 機 化 学 D | 2 | | | | | | | | | 2 |
| 機 器 分 析 | 2 | | | | | | | | | 2 |
| 流体力学及び演習 | 4 | | | | | | | | | 4 |
| 応 用 数 学 I | 2 | | | | | | | | 2 | |
| 応 用 数 学 II | 2 | | | | | | | | | 2 |
| 弾 塑 性 工 学 | 2 | | | | | | | | 2 | |

| 授 業 科 目 | 単 位 | 週 時 間 数 | | | | | | | | 備 考 |
|-----------------|-----|---------|---|-----|---|-----|---|-----|----------|-----|
| | | 1 年 | | 2 年 | | 3 年 | | 4 年 | | |
| | | 前 | 後 | 前 | 後 | 前 | 後 | 前 | 後 | |
| 電 磁 波 | 2 | | | | | | | | 2 | |
| 情 報 数 学 I | 2 | | | | | | | 2 | | |
| 現 代 化 学 概 論 | 2 | | | | | 2 | | | | |
| 一 般 機 械 工 学 | 2 | | | | | 2 | | | | |
| 一 般 電 気 工 学 | 2 | | | | | | 2 | | | |
| 一 般 経 営 工 学 | 2 | | | | | 2 | | | | |
| サ イ バ ネ テ イ ク ス | 2 | | | 2 | | | | | | |
| 地 学 | 2 | | | 2 | | | | | 卒業要件外、注) | |

実験・演習科目

◎の科目の中から
26単位 必修

| | | | | | | | | | | | |
|-------------------------|---|-------------|---|---|---|---|----|----|-----------|---|--|
| ◎ 物 理 基 礎 実 験 | 2 | 4 | | | | | | | | | |
| ◎ 化 学 基 礎 実 験 | 2 | 4 前期又は後期 | | | | | | | | | |
| ◎ 電 気 ・ 機 械 計 測 実 験 | 2 | 4 | | | | | | | | | |
| ◎ 情 報 処 理 実 習 | 2 | 4 前期又は後期 | | | | | | | | | |
| ◎ コンピュータプログラミング演習 | 1 | | | 2 | | | | | | | |
| ◎ コンピュータアプリケーション演習 | 1 | | | | 2 | | | | | | |
| ◎ 物 理 ・ 数 理 計 測 基 礎 実 験 | 2 | | 3 | 3 | | | | | | | |
| ◎ 物 理 ・ 数 理 専 門 実 験 I | 1 | | | | 3 | | | | | | |
| ◎ 物 理 ・ 数 理 専 門 実 験 II | 1 | | | | | 3 | | | | | |
| 物 理 学 輪 講 | 4 | | | | | | 4 | 4 | 物理コース必修 | ※ | |
| ◎ 応 用 物 理 学 輪 講 | 4 | | | | | | 4 | 4 | 応用物理コース必修 | | |
| 数 理 輪 講 | 4 | | | | | | 4 | 4 | 数理コース必修 | | |
| ◎ 卒 業 研 究 | 8 | | | | | | 12 | 12 | | | |
| 数 学 演 習 A | 2 | 2 | | | | | | | | | |
| 数 学 演 習 B | 2 | 2 | | | | | | | | | |
| ☆▲■ 力 学 演 習 | 2 | | 2 | | | | | | | | |
| ☆▲■ 電 磁 気 学 演 習 | 2 | | 2 | | | | | | | | |
| ☆▲■ 量 子 力 学 演 習 | 2 | | | 2 | | | | | | | |
| ▲■ 統 計 力 学 演 習 | 2 | | | | 2 | | | | | | |
| 物 理 ・ 数 理 セ ミ ナ ー | 2 | | | | | 2 | | | | | |
| ☆▲■ 解 析 II 演 習 | 1 | | 1 | | | | | | 隔週 | | |
| ☆▲■ 微 分 方 程 式 I 演 習 | 1 | | 1 | | | | | | 隔週 | | |
| ☆▲■ 幾 何 I 演 習 | 1 | | | 1 | | | | | 隔週 | | |
| ☆▲■ フ ー リ エ 解 析 演 習 | 1 | | | 1 | | | | | 隔週 | | |
| 複 素 解 析 I 演 習 | 1 | | | | 1 | | | | 隔週 | | |
| 代 数 I 演 習 | 1 | | | | 1 | | | | 隔週 | | |
| 集 合 と 位 相 演 習 | 1 | | | | | 1 | | | 隔週 | | |
| 幾 何 II 演 習 | 1 | | | | | 1 | | | 隔週 | | |
| 製 図 | 1 | | | 2 | | | | | | | |
| ▲■ 計 算 機 基 礎 実 習 | 1 | | | | 3 | | | | | | |
| イ ン タ ー ネット | 1 | | | | | 3 | | | | | |

| 授 業 科 目 | 単 位 | 週 時 間 数 | | | | | | | | 備 考 | |
|-----------|-----|---------|---|-----|---|-----|---|-----|---|-----|---------------------------------------|
| | | 1 年 | | 2 年 | | 3 年 | | 4 年 | | | |
| | | 前 | 後 | 前 | 後 | 前 | 後 | 前 | 後 | | |
| 生 物 学 実 験 | 2 | | | 4 | | | | | | | 卒業要件外注) 集中講義、「地学」を履修中または修得済の者のみ履修可 |
| 地 学 実 験 | 2 | | | 4 | | | | | | | |

※「卒業研究」と同時履修してください。

注) 卒業要件外、教育職員免許状の取得を希望する学生以外は履修できません。

【4】 自由選択科目履修方法

自由選択科目履修方法

下記の(イ)(ロ)(ハ)(ニ)(ホ)のうちから任意に18単位修得しなければなりません。

- | | |
|----------------|---------------------------------------|
| (イ) 青山スタンダード科目 | } (卒業に必要な単位を超えて修得した単位は、自由選択科目に算入されます) |
| (ロ) 外国語科目 | |
| (ハ) 学科科目 | |
| (ニ) 他学科科目 | |
| (ホ) 他学部科目 | |

ただし、卒業要件外科目は除きます。他学科・他学部科目のうちには実験科目、「現代物理学概論」などの除外科目がありますので当該学科・学部の履修規定に従ってください。

注意：他キャンパス開講科目を履修する際には、キャンパス間の移動時間に注意してください(「Ⅲ. 履修について 1. 履修計画」を参照)。

物理・数理学科 (2009年度生) 履修ガイドライン

これはあくまでも履修の一例です。

| 1年次 | | 2年次 | | 3年次 | | 4年次 | |
|-----------------|--------------|------------------|------------|-------------------|-----------------|-------------|--------------|
| 前期 | 後期 | 前期 | 後期 | 前期 | 後期 | 前期 | 後期 |
| コース共通必修科目 | | | | | | | |
| 基礎物理学A② | 基礎物理学B② | | | | | | |
| 基礎物理学数学② | | | | | | | |
| 解析 I A② | 解析 I B② | | | | | | |
| 線形代数 I A② | 線形代数 I B② | | | | | | |
| コース共通実験必修科目 | | コンピュータプログラミング演習① | | コンピュータアプリケーション演習① | | | |
| 物理基礎実験② | 物理・数理計測基礎実験② | | | | | | |
| 化学基礎実験② | | | | | | | |
| 電気・機械計測実験② | | | | | | | |
| 情報処理実習② | | | | | | | |
| コース共通コア科目<物理コア> | | 基礎物理学C② | 基礎物理学D② | 統計力学A④ | | | |
| | | 力学④ | 量子力学A④ | 相対論② | | | |
| | | 電磁気学④ | | | | | |
| コース共通コア科目<数理コア> | | 解析 II ② | 幾何 I ② | 数値解析② | 応用確率統計② | | |
| | | 線形代数 II ② | フーリエ解析② | 微分方程式 II ② | | | |
| | | 微分方程式 I ② | 線形代数 III ② | 複素解析 I ② | | | |
| 物理コース必修実験科目 | | | | 物理・数理専門実験 I ① | 物理・数理専門実験 II ① | 物理学輪講④ | 卒業研究⑧ |
| 物理コース選択必修科目 | | 力学演習② | 量子力学演習② | 量子力学B② | 統計力学B② | 量子化学 I ② | 量子化学 II ② |
| | | 電磁気学演習② | 幾何 I 演習① | 固体物理A② | 固体物理B② | 解析 III ② | 科学哲学② |
| | | 解析 II 演習① | フーリエ解析演習① | 物性概論② | 高エネルギー物理概論 II ② | | |
| | | 微分方程式 I 演習① | | 天体宇宙概論② | 変形体及び流体② | | |
| | | | | 基礎電子回路② | 宇宙物理② | | |
| | | | | 高エネルギー物理概論 I ② | 量子力学C② | | |
| | | | | 統計力学演習② | 生物物理② | | |
| | | | | 計算機基礎実習① | 代数 II ② | | |
| | | | | 生命科学B② | 複素解析 II ② | | |
| 応用物理コース必修実験科目 | | | | 物理・数理専門実験 I ① | 物理・数理専門実験 II ① | 応用物理学輪講④ | 卒業研究⑧ |
| 応用物理コース選択必修科目 | | 力学演習② | 量子力学演習② | 固体物理A② | 固体物理B② | 科学哲学② | |
| | | 電磁気学演習② | 幾何 I 演習① | 物性概論② | 変形体及び流体② | 電子計算機工学 I ② | 電子計算機工学 II ② |
| | | 解析 II 演習① | フーリエ解析演習① | 基礎電子回路② | 生物物理② | 電気物性学 II ② | 量子電子デバイス② |
| | | 微分方程式 I 演習① | | 統計力学演習② | ナノ・材料科学② | 高電圧工学② | 半導体デバイス② |
| | | | | 計算機基礎実習① | 応用電磁気学② | 集積回路工学② | 磁気工学② |
| | | | | 生命科学B② | | | |
| 数理コース必修実験科目 | | | | 物理・数理専門実験 I ① | 物理・数理専門実験 II ① | 数理輪講④ | 卒業研究⑧ |
| 数理コース選択必修科目 | | 力学演習② | 量子力学演習② | 量子力学B② | 統計力学B② | 幾何 III ② | 解析 IV ② |
| | | 電磁気学演習② | 幾何 I 演習① | 代数 I ② | 変形体及び流体② | 解析 III ② | 代数 III ② |
| | | 解析 II 演習① | フーリエ解析演習① | 確率統計② | 宇宙物理② | | |
| | | 微分方程式 I 演習① | | | 量子力学C② | | |
| | | | | | 代数 II ② | | |
| | | | | | 幾何 II ② | | |
| | | | | | 複素解析 II ② | | |
| | | | | | 集合と位相② | | |
| 選択科目 | | 最新物理・数理講義② | 化学 III ② | 製図① | 応用光学② | | |
| 化学 I ② | 化学 II ② | 図形科学② | | | | | |
| 数学演習 A ② | 数学演習 B ② | | | | | | |

※その他学科学科科目配置表参照

【物理・数理学科履修要項】 (2008年度入学者)

【1】履修について

1. 学位

物理・数理学科に4年以上（ただし8年を限度とします）在学し、卒業に必要な140単位以上を修得した者には、「学士（理学）」の学位が授与されます。

2. 卒業要件

本学科を卒業するためには、卒業要件単位表に示す区分ごとに、それぞれ必要な単位を修得しなければなりません。

卒業要件単位表

| 系 列 | | | | 単 位 |
|------------|---|---------|---|-----|
| 青山スタンダード科目 | | p. 16参照 | | 24 |
| 外国語科目 | 英語 | 必 修 | | 4 |
| | | 選択必修 | | 4 |
| 学科科目 | | 必 修 ◎ | | 42 |
| | | 選択必修 | ◆ | 14 |
| | | | ◇ | 14 |
| | | ◆◇☆▲■ | | 20 |
| 自由選択科目 | 青山スタンダード科目 外国語科目 学科科目 他学科科目 他学部科目 | 選 択 | | 18 |
| 合 計 | | | | 140 |

3. 最高履修制限単位

最高履修制限単位とは、各年度で履修申請できる最高限度の単位数です。

理工学部における最高履修制限単位は次のとおりです。各年次でこの表を示す単位数を超えて履修することはできません。なお、各年次において、1科目以上の履修をしなければなりません。

| 学年 | 1～4年次 | 合計 |
|----------|-------|-------|
| 最高履修制限単位 | 各60単位 | 240単位 |

(注意) 教育職員免許状の取得を希望する学生の教職課程科目の単位は、最高履修制限単位に含まれません。ただし、教職課程関連科目については、各年度における最高履修制限単位内で履修してください。

4. 修得単位僅少者

入学後の2年間（休学期間を除く）で修得単位が32単位に満たない者は、成業の見込みのない者として除籍されることがありますので、該当しないよう特に注意してください。

5. 進級条件

3年次生から4年次生に進級するためには、3年次終了時に「卒業研究」の履修条件を満たしている必要があります。

6. 卒業研究の履修条件

卒業研究の履修条件は、以下のとおりです。

- I) 3年以上在学していること。
- II) 3年次までの必修科目のうち青山スタンダード科目の「第二外国語科目」を除く卒業要件単位を満たしていること。
- III) 学科科目の選択必修科目（◆◇印と所属コース系列の科目）中より38単位以上修得していること。
- IV) 卒業要件内単位のうち114単位以上修得していること。

【2】 外国語科目 (英語) 配置表および履修方法

1. 外国語科目履修方法

外国語のクラスは指定制なので指定以外のクラスで履修することはできません。

なお、所要単位を超えて修得した単位は自由選択科目の選択の単位に算入されます。

2. 外国語科目配置表

外国語科目 (英語)

- ◎ 4 単位 必修
★から 4 単位 選択必修

| 授 業 科 目 | 単 位 | 週 時 間 数 | | | | | | | | 履 修 条 件 |
|---------------------------|-----|---------|---|-----|---|-----|---|-----|---|-----------------------------------|
| | | 1 年 | | 2 年 | | 3 年 | | 4 年 | | |
| | | 前 | 後 | 前 | 後 | 前 | 後 | 前 | 後 | |
| ★英 語 読 解 I | 2 | 2 | 2 | | | | | | | |
| ◎英 作 文 I | 2 | 2 | 2 | | | | | | | |
| ◎英 語 総 合 演 習 | 2 | | | 2 | 2 | | | | | |
| ★英 語 読 解 II | 2 | | | 2 | 2 | | | | | 英作文 I または英語読解 I を修得していること。 |
| ★English Communication I | 2 | | | 2 | 2 | | | | | |
| ★英 語 読 解 III | 2 | | | | | 2 | 2 | | | 英作文 I、英語読解 I、II のうち 4 単位修得していること。 |
| ★English Communication II | 2 | | | | | 2 | 2 | | | ※下記参照 |

※ English Communication II の履修について

「English Communication II」の履修に先立ち第 1 回目の授業時に教室で「履修資格認定試験」を履修希望者全員に実施します。授業開始時間に集合してください。履修希望者は必ず「履修資格認定試験」を受験してください。これは、「English Communication II」を履修するために必要な能力があるか否かを判定するものです。クラスの人数に制限があるため合格者全員が履修できるとは限りません。当該クラスの合格者が人数制限を超えた場合は、そのクラスの得点の上位から順に履修許可をすることになりますので注意してください。

[3] 学科科目配置表及び履修方法

1. 学科科目履修方法

学科科目の卒業要件は、「卒業要件単位表」を参照してください。

規定以上に修得した選択必修科目の単位は自由選択科目の選択の単位に算入されます。

2. 学科科目配置表

理工学部生以外の履修は原則として許可しません。

◎は必修 ◆◇☆▲■は選択必修

学科基礎科目

◎の科目の中から

14単位 必修

| 授 業 科 目 | 単 位 | 週 時 間 数 | | | | | | | | 備 考 | |
|-----------|-----|---------|---|-----|---|-----|---|-----|---|-----|--|
| | | 1 年 | | 2 年 | | 3 年 | | 4 年 | | | |
| | | 前 | 後 | 前 | 後 | 前 | 後 | 前 | 後 | | |
| ◎基礎物理学 A | 2 | 2 | | | | | | | | | |
| ◎基礎物理学 B | 2 | | 2 | | | | | | | | |
| ◎基礎物理数学 | 2 | 2 | | | | | | | | | |
| ◎解析 I A | 2 | 2 | | | | | | | | | |
| ◎解析 I B | 2 | | 2 | | | | | | | | |
| ◎線形代数 I A | 2 | 2 | | | | | | | | | |
| ◎線形代数 I B | 2 | | 2 | | | | | | | | |

学科コア科目

<物理コア>

◆の科目の中から

14単位 選択必修

| | | | | | | | | | | | |
|-----------|---|--|--|---|---|---|--|--|--|--|--|
| ◆基礎物理学 C | 2 | | | 2 | | | | | | | |
| ◆基礎物理学 D | 2 | | | | 2 | | | | | | |
| ◆力学 | 4 | | | 4 | | | | | | | |
| ◆電磁気学 | 4 | | | 4 | | | | | | | |
| ◆量子力学 A | 4 | | | | 4 | | | | | | |
| ◆統計力学 A | 4 | | | | | 4 | | | | | |
| ◆相対論 | 2 | | | | | 2 | | | | | |
| ◇解析 II | 2 | | | 2 | | | | | | | |
| ◇線形代数 II | 2 | | | 2 | | | | | | | |
| ◇微分方程式 I | 2 | | | 2 | | | | | | | |
| ◇確率統計 I | 2 | | | | 2 | | | | | | |
| ◇幾何 I | 2 | | | | 2 | | | | | | |
| ◇フーリエ解析 | 2 | | | | 2 | | | | | | |
| ◇線形代数 III | 2 | | | | 2 | | | | | | |
| ◇数値解析 | 2 | | | | | 2 | | | | | |
| ◇微分方程式 II | 2 | | | | | 2 | | | | | |
| ◇複素解析 I | 2 | | | | | 2 | | | | | |

<数理コア>

◇の科目の中から

14単位 選択必修

講義科目

<物理コース>

◇◆▲の科目の中から

20単位 選択必修

| | | | | | | | | | | |
|---------------|---|--|--|--|--|---|---|---|--|--|
| ☆▲量子力学 B | 2 | | | | | 2 | | | | 3年次以上の者のみ履修できる。自コース以外の科目を履修した場合は選択科目となる。 |
| ▲■物性概論 | 2 | | | | | 2 | | | | |
| ▲天体宇宙概論 | 2 | | | | | 2 | | | | |
| ▲■基礎電子回路 | 2 | | | | | 2 | | | | |
| ☆▲統計力学 B | 2 | | | | | | 2 | | | |
| ▲■固体物理 A | 2 | | | | | | 2 | | | |
| ▲■固体物理 B | 2 | | | | | | | 2 | | |
| ▲高エネルギー物理概論 I | 2 | | | | | | | 2 | | |

<応用物理コース>

◇◆■の科目の中から

20単位 選択必修

<数理コース>

◇◆☆の科目の中から
20単位 選択必修

| 授 業 科 目 | 単 位 | 週 時 間 数 | | | | | | | | 備 考 |
|---------------|--------|---------|---|-----|---|-----|---|-----|---|-----|
| | | 1 年 | | 2 年 | | 3 年 | | 4 年 | | |
| | | 前 | 後 | 前 | 後 | 前 | 後 | 前 | 後 | |
| ▲ 高エネルギー物理概論Ⅱ | 2 | | | | | | 2 | | | |
| ☆▲■ 変形体及び流体 | 2 | | | | | | 2 | | | |
| ☆▲ 宇宙物理 | 2 | | | | | | 2 | | | |
| ☆▲ 量子力学 C | 2 | | | | | | 2 | | | |
| ▲■ 生物物理 | 2 | | | | | | 2 | | | |
| ▲■ 科学哲学 | 2 | | | | | | | | | 2 |
| ▲ 量子化学Ⅰ | 2 | | | | | | | | 2 | |
| ▲ 量子化学Ⅱ | 2 | | | | | | | | | 2 |
| ☆ 代 数 I | 2 | | | | | 2 | | | | |
| ☆ 確 率 統 計 II | 2 | | | | | 2 | | | | |
| ☆▲ 代 数 II | 2 | | | | | | 2 | | | |
| ☆ 幾 何 II | 2 | | | | | | 2 | | | |
| ☆▲ 複素解析Ⅱ | 2 | | | | | | 2 | | | |
| ☆ 集 合 と 位 相 | 2 | | | | | | 2 | | | |
| ☆ 幾 何 III | 2 | | | | | | | | 2 | |
| ☆▲ 解 析 III | 2 | | | | | | | | 2 | |
| ☆ 解 析 IV | 2 | | | | | | | | | 2 |
| ☆ 代 数 III | 2 | | | | | | | | | 2 |
| ■ 応用電磁気学 | 2 | | | | | | 2 | | | |
| ■ ナノ・材料科学 | 2 | | | | | | 2 | | | |
| ■ 電子計算機工学Ⅰ | 2 | | | | | | | | 2 | |
| ■ 電子計算機工学Ⅱ | 2 | | | | | | | | | 2 |
| ■ 量子電子デバイス | 2 | | | | | | | | | 2 |
| ■ 半導体デバイス | 2 | | | | | | | | | 2 |
| ■ 電気物性学Ⅱ | 2 | | | | | | | | 2 | |
| ■ 磁気工学 | 2 | | | | | | | | | 2 |
| ■ 高電圧工学 | 2 | | | | | | | | 2 | |
| ■ 集積回路工学 | 2 | | | | | | | | | 2 |
| 最新物理・数理講義 | 2 | | 2 | | | | | | | |
| 化 学 I | 2 | 2 | | | | | | | | |
| 化 学 II | 2 | | 2 | | | | | | | |
| 化 学 III | 2 | | | 2 | | | | | | |
| 図 形 科 学 | 2 | | | 2 | | | | | | |
| 応 用 光 学 | 2 | | | | | | 2 | | | |
| 生 命 科 学 E | 2 | | | | | | | | | 2 |
| 無 機 化 学 D | 2 | | | | | | | | | 2 |
| 機 器 分 析 | 2 | | | | | | | | | 2 |
| 流体力学及び演習 | 4 | | | | | | | | | 4 |
| 応 用 数 学 I | 2 | | | | | | | | 2 | |
| 応 用 数 学 II | 2 | | | | | | | | | 2 |
| 弾 塑 性 工 学 | 2 | | | | | | | | 2 | |
| 電 磁 波 | 2 | | | | | | | | | 2 |

| 授 業 科 目 | 単 位 | 週 時 間 数 | | | | | | | | 備 考 |
|-----------------|-----|---------|---|-----|---|-----|---|-----|---|-----|
| | | 1 年 | | 2 年 | | 3 年 | | 4 年 | | |
| | | 前 | 後 | 前 | 後 | 前 | 後 | 前 | 後 | |
| 情 報 数 学 I | 2 | | | | | | | | 2 | |
| 現 代 化 学 概 論 | 2 | | | | 2 | | | | | |
| 一 般 機 械 工 学 | 2 | | | | 2 | | | | | |
| 一 般 電 気 工 学 | 2 | | | | | 2 | | | | |
| 一 般 経 営 工 学 | 2 | | | | 2 | | | | | |
| サ イ バ ネ テ イ ク ス | 2 | | | 2 | | | | | | |
| 地 学 | 2 | | 2 | | | | | | | |

実験・演習科目

◎の科目の中から
28単位 必修

| | | | | | | | | | | | | |
|--------------------|---|----------------------------|---|---|---|---|---|---|----|----|-----------|----|
| ◎物理基礎実験 | 2 | 4 | | | | | | | | | | |
| ◎化学基礎実験 | 2 | 4 <small>前期又は後期</small> | | | | | | | | | | |
| ◎電気・機械計測実験 | 2 | 4 | | | | | | | | | | |
| ◎情報処理実習 | 2 | 4 <small>前期又は後期</small> | | | | | | | | | | |
| ◎コンピュータアプリケーション演習Ⅰ | 1 | | 2 | | | | | | | | | |
| ◎コンピュータアプリケーション演習Ⅱ | 1 | | | 2 | | | | | | | | |
| ◎物理・数理計測基礎実験 | 2 | | 3 | 3 | | | | | | | | |
| ◎物理・数理専門実験Ⅰ | 2 | | | | 6 | | | | | | | |
| ◎物理・数理専門実験Ⅱ | 2 | | | | | 6 | | | | | | |
| 物理 学 輪 講 | 4 | | | | | | 4 | 4 | | | 物理コース必修 | ※ |
| ◎ 応 用 物 理 学 輪 講 | 4 | | | | | | 4 | 4 | | | 応用物理コース必修 | |
| 数 理 輪 講 | 4 | | | | | | 4 | 4 | | | 数理コース必修 | |
| ◎卒業研究 | 8 | | | | | | | | 12 | 12 | | |
| 数 学 演 習 A | 2 | 2 | | | | | | | | | | |
| 数 学 演 習 B | 2 | | 2 | | | | | | | | | |
| ☆▲■力学演習 | 2 | | | 2 | | | | | | | | |
| ☆▲■電磁気学演習 | 2 | | | 2 | | | | | | | | |
| ☆▲■量子力学演習 | 2 | | | | 2 | | | | | | | |
| ▲■統計力学演習 | 2 | | | | | 2 | | | | | | |
| 物理・数理セミナー | 2 | | | | | | | 2 | | | | |
| ☆▲■解析Ⅱ演習 | 1 | | | 1 | | | | | | | | 隔週 |
| ☆▲■微分方程式Ⅰ演習 | 1 | | | 1 | | | | | | | | 隔週 |
| ☆▲■幾何Ⅰ演習 | 1 | | | | 1 | | | | | | | 隔週 |
| ☆▲■フーリエ解析演習 | 1 | | | | 1 | | | | | | | 隔週 |
| 複素解析Ⅰ演習 | 1 | | | | | 1 | | | | | | 隔週 |
| 代 数 Ⅰ 演 習 | 1 | | | | | 1 | | | | | | 隔週 |
| 集 合 と 位 相 演 習 | 1 | | | | | | 1 | | | | | 隔週 |
| 幾 何 Ⅱ 演 習 | 1 | | | | | | 1 | | | | | 隔週 |
| 製 図 | 1 | | | 2 | | | | | | | | |
| ▲■計算機基礎実習 | 1 | | | | | 3 | | | | | | |
| インターンシップ | 1 | | | | | | | 3 | | | | |

| 授 業 科 目 | 単 位 | 週 時 間 数 | | | | | | | | 備 考 | |
|-----------|-----|---------|---|-----|---|-----|---|-----|---|-----|---------------------------------------|
| | | 1 年 | | 2 年 | | 3 年 | | 4 年 | | | |
| | | 前 | 後 | 前 | 後 | 前 | 後 | 前 | 後 | | |
| 生 物 学 実 験 | 2 | | | 4 | | | | | | | 卒業要件外注) 集中講義、「地学」を履修中または修得済の者のみ履修可 |
| 地 学 実 験 | 2 | | | 4 | | | | | | | |

※「卒業研究」と同時履修してください。

注) 卒業要件外、教育職員免許状の取得を希望する学生以外は履修できません。

【4】 自由選択科目履修方法

自由選択科目履修方法

下記の(イ)(ロ)(ハ)(ニ)(ホ)のうちから任意に18単位修得しなければなりません。

- | | |
|----------------|---------------------------------------|
| (イ) 青山スタンダード科目 | } (卒業に必要な単位を超えて修得した単位は、自由選択科目に算入されます) |
| (ロ) 外国語科目 | |
| (ハ) 学科科目 | |
| (ニ) 他学科科目 | |
| (ホ) 他学部科目 | |

ただし、卒業要件外科目は除きます。他学科・他学部科目のうちには実験科目、「現代物理学概論」などの除外科目がありますので当該学科・学部の履修規定に従ってください。

注意：他キャンパス開講科目を履修する際には、キャンパス間の移動時間に注意してください(「Ⅲ. 履修について 1. 履修計画」を参照)。

物理・数理学科 (2008年度生) 履修ガイドライン

これはあくまでも履修の一例です。

| 1年次 | | 2年次 | | 3年次 | | 4年次 | |
|-----------------|------------|---|------------|----------------|-----------------|-------------------|--------------|
| 前期 | 後期 | 前期 | 後期 | 前期 | 後期 | 前期 | 後期 |
| コース共通必修科目 | | | | | | | |
| 基礎物理学A② | 基礎物理学B② | | | | | | |
| 基礎物理学数学② | | | | | | | |
| 解析 I A② | 解析 I B② | | | | | | |
| 線形代数 I A② | 線形代数 I B② | | | | | | |
| コース共通実験必修科目 | | コンピュータアプリケーション演習 I① コンピュータアプリケーション演習 II① | | | | | |
| 物理基礎実験② | | 物理・数理計測基礎実験② | | | | | |
| 化学基礎実験② | | | | | | | |
| 電気・機械計測実験② | | | | | | | |
| 情報処理実習② | | | | | | | |
| コース共通コア科目<物理コア> | | 基礎物理学C② | 基礎物理学D② | 統計力学A④ | | | |
| | | 力学④ | 量子力学A④ | 相対論② | | | |
| | | 電磁気学④ | | | | | |
| コース共通コア科目<数理コア> | | 解析 II ② | 確率統計 I ② | 数値解析② | | | |
| | | 線形代数 II ② | 幾何 I ② | 微分方程式 II ② | | | |
| | | 微分方程式 I ② | フーリエ解析② | 複素解析 I ② | | | |
| | | | 線形代数 III ② | | | | |
| 物理コース必修実験科目 | | | | 物理・数理専門実験 I ② | 物理・数理専門実験 II ② | 物理学輪講④ 卒業研究⑧ | |
| 物理コース選択必修科目 | | 力学演習② | 量子力学演習② | 量子力学B② | 統計力学B② | 量子化学 I ② | 量子化学 II ② |
| | | 電磁気学演習② | 幾何 I 演習① | 固体物理A② | 固体物理B② | 解析 III ② | 科学哲学② |
| | | 解析 II 演習① | フーリエ解析演習① | 物性概論② | 高エネルギー物理概論 II ② | | |
| | | 微分方程式 I 演習① | | 天体宇宙概論② | 変形体及び流体② | | |
| | | | | 基礎電子回路② | 宇宙物理② | | |
| | | | | 高エネルギー物理概論 I ② | 量子力学C② | | |
| | | | | 統計力学演習② | 生物物理② | | |
| | | | | 計算機基礎実習① | 代数 II ② | | |
| | | | | | 複素解析 II ② | | |
| 応用物理コース必修実験科目 | | | | 物理・数理専門実験 I ② | 物理・数理専門実験 II ② | 応用物理学輪講④ 卒業研究⑧ | |
| 応用物理コース選択必修科目 | | 力学演習② | 量子力学演習② | 固体物理A② | 固体物理B② | | 科学哲学② |
| | | 電磁気学演習② | 幾何 I 演習① | 物性概論② | 変形体及び流体② | 電子計算機工学 I ② | 電子計算機工学 II ② |
| | | 解析 II 演習① | フーリエ解析演習① | 基礎電子回路② | 生物物理② | 電気物性学 II ② | 量子電子デバイス② |
| | | 微分方程式 I 演習① | | 統計力学演習② | ナノ・材料科学② | 高電圧工学② | 半導体デバイス② |
| | | | | 計算機基礎実習① | 応用電磁気学② | 集積回路工学② | 磁気工学② |
| 数理コース必修実験科目 | | | | 物理・数理専門実験 I ② | 物理・数理専門実験 II ② | 数理輪講④ 卒業研究⑧ | |
| 数理コース選択必修科目 | | 力学演習② | 量子力学演習② | 量子力学B② | 統計力学B② | 幾何 III ② | 解析 IV ② |
| | | 電磁気学演習② | 幾何 I 演習① | 代数 I ② | 変形体及び流体② | 解析 III ② | 代数 III ② |
| | | 解析 II 演習① | フーリエ解析演習① | 確率統計 II ② | 宇宙物理② | | |
| | | 微分方程式 I 演習① | | | 量子力学C② | | |
| | | | | | 代数 II ② | | |
| | | | | | 幾何 II ② | | |
| | | | | | 複素解析 II ② | | |
| | | | | | 集合と位相② | | |
| 選択科目 | | | | | | | |
| | 最新物理・数理講義② | 化学 III ② | 製図① | | 応用光学② | | |
| 化学 I ② | 化学 II ② | 図形科学② | | | | | |
| 数学演習 A ② | 数学演習 B ② | | | | | | |

※その他学科学科目配置表参照

【物理・数理学科履修要項】 (2007年度入学者)

【1】履修について

1. 学位

物理・数理学科に4年以上（ただし8年を限度とします）在学し、卒業に必要な140単位以上を修得した者には、「学士（理学）」の学位が授与されます。

2. 卒業要件

本学科を卒業するためには、卒業要件単位表に示す区分ごとに、それぞれ必要な単位を修得しなければなりません。

卒業要件単位表

| 系 列 | | | | 単 位 |
|------------|---|---------|---|-----|
| 青山スタンダード科目 | | p. 16参照 | | 24 |
| 外国語科目 | 英語 | 必 修 | | 4 |
| | | 選択必修 | | 4 |
| 学科科目 | | 必 修 ◎ | | 42 |
| | | 選択必修 | ◆ | 14 |
| | | | ◇ | 14 |
| | | ◆◇☆▲■ | | 20 |
| 自由選択科目 | 青山スタンダード科目 外国語科目 学科科目 他学科科目 他学部科目 | 選 択 | | 18 |
| 合 計 | | | | 140 |

3. 最高履修制限単位

最高履修制限単位とは、各年度で履修申請できる最高限度の単位数です。

理工学部における最高履修制限単位は次のとおりです。各年次でこの表を示す単位数を超えて履修することはできません。なお、各年次において、1科目以上の履修をしなければなりません。

| 学年 | 1～4年次 | 合計 |
|----------|-------|-------|
| 最高履修制限単位 | 各60単位 | 240単位 |

(注意) 教育職員免許状の取得を希望する学生の教職課程科目の単位は、最高履修制限単位に含まれません。ただし、教職課程関連科目については、各年度における最高履修制限単位内で履修してください。

4. 修得単位僅少者

入学後の2年間（休学期間を除く）で修得単位が32単位に満たない者は、成業の見込みのない者として除籍されることがありますので、該当しないよう特に注意してください。

5. 進級条件

3年次生から4年次生に進級するためには、3年次終了時に「卒業研究」の履修条件を満たしている必要があります。

6. 卒業研究の履修条件

卒業研究の履修条件は、以下のとおりです。

- I) 3年以上在学していること。
- II) 3年次までの必修科目のうち青山スタンダード科目の「第二外国語科目」を除く卒業要件単位を満たしていること。
- III) 学科科目の選択必修科目（◆◇印と所属コース系列の科目）中より38単位以上修得していること。
- IV) 卒業要件内単位のうち114単位以上修得していること。

【2】 外国語科目 (英語) 配置表および履修方法

1. 外国語科目履修方法

外国語のクラスは指定制なので指定以外のクラスで履修することはできません。

なお、所要単位を超えて修得した単位は自由選択科目の選択の単位に算入されます。

2. 外国語科目配置表

外国語科目 (英語)

- ◎ 4 単位 必修
★から 4 単位 選択必修

| 授 業 科 目 | 単 位 | 週 時 間 数 | | | | | | | | 履 修 条 件 |
|---------------------------|-----|---------|---|-----|---|-----|---|-----|---|-----------------------------------|
| | | 1 年 | | 2 年 | | 3 年 | | 4 年 | | |
| | | 前 | 後 | 前 | 後 | 前 | 後 | 前 | 後 | |
| ★英 語 読 解 I | 2 | 2 | 2 | | | | | | | |
| ◎英 作 文 I | 2 | 2 | 2 | | | | | | | |
| ◎英 語 総 合 演 習 | 2 | | | 2 | 2 | | | | | |
| ★英 語 読 解 II | 2 | | | 2 | 2 | | | | | 英作文 I または英語読解 I を修得していること。 |
| ★English Communication I | 2 | | | 2 | 2 | | | | | |
| ★英 語 読 解 III | 2 | | | | | 2 | 2 | | | 英作文 I、英語読解 I、II のうち 4 単位修得していること。 |
| ★English Communication II | 2 | | | | | 2 | 2 | | | ※下記参照 |

※ English Communication II の履修について

「English Communication II」の履修に先立ち第 1 回目の授業時に教室で「履修資格認定試験」を履修希望者全員に実施します。授業開始時間に集合してください。履修希望者は必ず「履修資格認定試験」を受験してください。これは、「English Communication II」を履修するために必要な能力があるか否かを判定するものです。クラスの人数に制限があるため合格者全員が履修できるとは限りません。当該クラスの合格者が人数制限を超えた場合は、そのクラスの得点の上位から順に履修許可をすることになりますので注意してください。

[3] 学科科目配置表及び履修方法

1. 学科科目履修方法

学科科目の卒業要件は、「卒業要件単位表」を参照してください。

規定以上に修得した選択必修科目の単位は自由選択科目の選択の単位に算入されます。

2. 学科科目配置表

理工学部生以外の履修は原則として許可しません。

◎は必修 ◆◇☆▲■は選択必修

学科基礎科目

◎の科目の中から

14単位 必修

| 授 業 科 目 | 単 位 | 週 時 間 数 | | | | | | | | 備 考 | |
|-----------|-----|---------|---|-----|---|-----|---|-----|---|-----|--|
| | | 1 年 | | 2 年 | | 3 年 | | 4 年 | | | |
| | | 前 | 後 | 前 | 後 | 前 | 後 | 前 | 後 | | |
| ◎基礎物理学 A | 2 | 2 | | | | | | | | | |
| ◎基礎物理学 B | 2 | | 2 | | | | | | | | |
| ◎基礎物理数学 | 2 | 2 | | | | | | | | | |
| ◎解析 I A | 2 | 2 | | | | | | | | | |
| ◎解析 I B | 2 | | 2 | | | | | | | | |
| ◎線形代数 I A | 2 | 2 | | | | | | | | | |
| ◎線形代数 I B | 2 | | 2 | | | | | | | | |

学科コア科目

<物理コア>

◆の科目の中から

14単位 選択必修

| | | | | | | | | | | | |
|-----------|---|--|--|---|---|---|--|--|--|--|--|
| ◆基礎物理学 C | 2 | | | 2 | | | | | | | |
| ◆基礎物理学 D | 2 | | | | 2 | | | | | | |
| ◆力学 | 4 | | | 4 | | | | | | | |
| ◆電磁気学 | 4 | | | 4 | | | | | | | |
| ◆量子力学 A | 4 | | | | 4 | | | | | | |
| ◆統計力学 A | 4 | | | | | 4 | | | | | |
| ◆相対論 | 2 | | | | | 2 | | | | | |
| ◇解析 II | 2 | | | 2 | | | | | | | |
| ◇線形代数 II | 2 | | | 2 | | | | | | | |
| ◇微分方程式 I | 2 | | | 2 | | | | | | | |
| ◇確率統計 I | 2 | | | | 2 | | | | | | |
| ◇幾何 I | 2 | | | | 2 | | | | | | |
| ◇フーリエ解析 | 2 | | | | 2 | | | | | | |
| ◇線形代数 III | 2 | | | | 2 | | | | | | |
| ◇数値解析 | 2 | | | | | 2 | | | | | |
| ◇微分方程式 II | 2 | | | | | 2 | | | | | |
| ◇複素解析 I | 2 | | | | | 2 | | | | | |

<数理コア>

◇の科目の中から

14単位 選択必修

講義科目

<物理コース>

◇◆▲の科目の中から

20単位 選択必修

| | | | | | | | | | | |
|----------|---|--|--|--|--|---|---|---|--|--|
| ☆▲量子力学 B | 2 | | | | | 2 | | | | 3年次以上の者のみ履修できる。自コース以外の科目を履修した場合は選択科目となる。 |
| ▲■物性概論 | 2 | | | | | 2 | | | | |
| ▲天体宇宙概論 | 2 | | | | | 2 | | | | |
| ▲■基礎電子回路 | 2 | | | | | 2 | | | | |
| ☆▲統計力学 B | 2 | | | | | | 2 | | | |
| ▲■固体物理 A | 2 | | | | | | 2 | | | |
| ▲■固体物理 B | 2 | | | | | | | 2 | | |
| ▲素核概論 | 2 | | | | | | | 2 | | |

<応用物理コース>

◇◆■の科目の中から

20単位 選択必修

<数理コース>

◇◆☆の科目の中から
20単位 選択必修

| 授 業 科 目 | 単 位 | 週 時 間 数 | | | | | | | | 備 考 |
|--------------|--------|---------|---|----|---|----|---|----|---|-----|
| | | 1年 | | 2年 | | 3年 | | 4年 | | |
| | | 前 | 後 | 前 | 後 | 前 | 後 | 前 | 後 | |
| ▲ 高エネルギー物理 | 2 | | | | | | 2 | | | |
| ☆▲■ 変形体及び流体 | 2 | | | | | | 2 | | | |
| ☆▲ 宇宙物理 | 2 | | | | | | 2 | | | |
| ☆▲ 量子力学 C | 2 | | | | | | 2 | | | |
| ▲■ 生物物理 | 2 | | | | | | 2 | | | |
| ▲■ 科学哲学 | 2 | | | | | | | | | 2 |
| ▲ 量子化学 I | 2 | | | | | | | | 2 | |
| ▲ 量子化学 II | 2 | | | | | | | | | 2 |
| ☆ 代 数 I | 2 | | | | | | 2 | | | |
| ☆ 確 率 統 計 II | 2 | | | | | | 2 | | | |
| ☆▲ 代 数 II | 2 | | | | | | | 2 | | |
| ☆ 幾 何 II | 2 | | | | | | | 2 | | |
| ☆▲ 複素解析 II | 2 | | | | | | | 2 | | |
| ☆ 集 合 と 位 相 | 2 | | | | | | | 2 | | |
| ☆ 幾 何 III | 2 | | | | | | | | 2 | |
| ☆▲ 解 析 III | 2 | | | | | | | | 2 | |
| ☆ 解 析 IV | 2 | | | | | | | | | 2 |
| ☆ 代 数 III | 2 | | | | | | | | | 2 |
| ■ 応用電磁気学 | 2 | | | | | | | 2 | | |
| ■ ナノ・材料科学 | 2 | | | | | | | 2 | | |
| ■ 電子計算機工学 I | 2 | | | | | | | | 2 | |
| ■ 電子計算機工学 II | 2 | | | | | | | | | 2 |
| ■ 量子電子デバイス | 2 | | | | | | | | | 2 |
| ■ 半導体デバイス | 2 | | | | | | | | | 2 |
| ■ 電気物性学 II | 2 | | | | | | | | | 2 |
| ■ 磁気工学 | 2 | | | | | | | | | 2 |
| ■ 高電圧工学 | 2 | | | | | | | | | 2 |
| ■ 集積回路工学 | 2 | | | | | | | | | 2 |
| 最新物理・数理講義 | 2 | | 2 | | | | | | | |
| 化 学 I | 2 | 2 | | | | | | | | |
| 化 学 II | 2 | | 2 | | | | | | | |
| 化 学 III | 2 | | | 2 | | | | | | |
| 図 形 科 学 | 2 | | | 2 | | | | | | |
| 応 用 光 学 | 2 | | | | | | | 2 | | |
| 分 子 生 物 学 | 2 | | | | | | | | | 2 |
| 無 機 化 学 D | 2 | | | | | | | | | 2 |
| 機 器 分 析 | 2 | | | | | | | | | 2 |
| 流体力学及び演習 | 4 | | | | | | | | | 4 |
| 応 用 数 学 I | 2 | | | | | | | | 2 | |
| 応 用 数 学 II | 2 | | | | | | | | | 2 |
| 弾 塑 性 工 学 | 2 | | | | | | | | 2 | |
| 電 磁 波 | 2 | | | | | | | | | 2 |

| 授 業 科 目 | 単 位 | 週 時 間 数 | | | | | | | | 備 考 |
|-----------------|-----|---------|---|-----|---|-----|---|-----|---|-----|
| | | 1 年 | | 2 年 | | 3 年 | | 4 年 | | |
| | | 前 | 後 | 前 | 後 | 前 | 後 | 前 | 後 | |
| 情 報 数 学 I | 2 | | | | | | | | 2 | |
| 現 代 化 学 概 論 | 2 | | | | 2 | | | | | |
| 一 般 機 械 工 学 | 2 | | | | 2 | | | | | |
| 一 般 電 気 工 学 | 2 | | | | | 2 | | | | |
| 一 般 経 営 工 学 | 2 | | | | 2 | | | | | |
| サ イ バ ネ テ イ ク ス | 2 | | | 2 | | | | | | |
| 生 物 学 | 2 | | 2 | | | | | | | |
| 地 学 | 4 | | 2 | 2 | | | | | | |

実験・演習科目

◎の科目の中から
28単位 必修

| | | | | | | | | | | | |
|-------------------------|---|-------------|---|---|---|---|---|----|----|-----------|---|
| ◎ 物 理 基 礎 実 験 | 2 | 4 | | | | | | | | | |
| ◎ 化 学 基 礎 実 験 | 2 | 4 前期又は後期 | | | | | | | | | |
| ◎ 電 気 ・ 機 械 計 測 実 験 | 2 | 4 | | | | | | | | | |
| ◎ 情 報 処 理 実 習 | 2 | 4 前期又は後期 | | | | | | | | | |
| ◎ コンピュータアプリケーション演習Ⅰ | 1 | | 2 | | | | | | | | |
| ◎ コンピュータアプリケーション演習Ⅱ | 1 | | | 2 | | | | | | | |
| ◎ 物 理 ・ 数 理 計 測 基 礎 実 験 | 2 | | 3 | 3 | | | | | | | |
| ◎ 物 理 ・ 数 理 専 門 実 験 Ⅰ | 2 | | | | 6 | | | | | | |
| ◎ 物 理 ・ 数 理 専 門 実 験 Ⅱ | 2 | | | | | 6 | | | | | |
| 物 理 学 輪 講 | 4 | | | | | | 4 | 4 | | 物理コース必修 | ※ |
| ◎ 応 用 物 理 学 輪 講 | 4 | | | | | | 4 | 4 | | 応用物理コース必修 | |
| 数 理 輪 講 | 4 | | | | | | 4 | 4 | | 数理コース必修 | |
| ◎ 卒 業 研 究 | 8 | | | | | | | 12 | 12 | | |
| 数 学 演 習 A | 2 | 2 | | | | | | | | | |
| 数 学 演 習 B | 2 | 2 | | | | | | | | | |
| ☆▲■ 力 学 演 習 | 2 | | 2 | | | | | | | | |
| ☆▲■ 電 磁 気 学 演 習 | 2 | | 2 | | | | | | | | |
| ☆▲■ 量 子 力 学 演 習 | 2 | | | 2 | | | | | | | |
| ▲■ 統 計 力 学 演 習 | 2 | | | | 2 | | | | | | |
| 物 理 ・ 数 理 セ ミ ナ ー | 2 | | | | | 2 | | | | | |
| ☆▲■ 解 析 Ⅱ 演 習 | 1 | | 1 | | | | | | | 隔週 | |
| ☆▲■ 微 分 方 程 式 Ⅰ 演 習 | 1 | | 1 | | | | | | | 隔週 | |
| ☆▲■ 幾 何 Ⅰ 演 習 | 1 | | | 1 | | | | | | 隔週 | |
| ☆▲■ フ ー リ エ 解 析 演 習 | 1 | | | 1 | | | | | | 隔週 | |
| 複 素 解 析 Ⅰ 演 習 | 1 | | | | 1 | | | | | 隔週 | |
| 代 数 Ⅰ 演 習 | 1 | | | | 1 | | | | | 隔週 | |
| 集 合 と 位 相 演 習 | 1 | | | | | 1 | | | | 隔週 | |
| 幾 何 Ⅱ 演 習 | 1 | | | | | 1 | | | | 隔週 | |
| 製 図 | 1 | | 2 | | | | | | | | |
| ▲■ 計 算 機 基 礎 実 習 | 1 | | | | 3 | | | | | | |
| イ ン タ ー ネット | 1 | | | | | 3 | | | | | |

| 授 業 科 目 | 単 位 | 週 時 間 数 | | | | | | | | 備 考 | |
|---------------|--------|---------|---|-----|---|-----|---|-----|---|-------------------------------|--------------------------|
| | | 1 年 | | 2 年 | | 3 年 | | 4 年 | | | |
| | | 前 | 後 | 前 | 後 | 前 | 後 | 前 | 後 | | |
| 生 物 学 実 験 | 1 | | | | | 3 | | | | | 卒業要件外 教職課程関連科目 (注) |
| 地 学 実 験 | 1 | | | | | 3 | | | | 集中講義、「教職地学 実験」と同時履修の こと | |
| 教 職 化 学 実 験 | 1 | | | | | 3 | | | | 集中講義 | |
| 教 職 生 物 学 実 験 | 1 | | | | | 3 | | | | | |
| 教 職 地 学 実 験 | 1 | | | | | 3 | | | | 集中講義、「地学実験」 と同時履修のこと | |

※「卒業研究」と同時履修してください。

注) 教職課程関連科目は、教育職員免許状の取得を希望する学生以外は履修できません。

【4】 自由選択科目履修方法

自由選択科目履修方法

下記の(イ)(ロ)(ハ)(ニ)(ホ)のうちから任意に18単位修得しなければなりません。

- | | | |
|----------------|---|-------------------------------------|
| (イ) 青山スタンダード科目 | } | (卒業に必要な単位を超えて修得した単位は、自由選択科目に算入されます) |
| (ロ) 外国語科目 | | |
| (ハ) 学科科目 | | |
| (ニ) 他学科科目 | | |
| (ホ) 他学部科目 | | |

ただし、卒業要件外科目は除きます。他学科・他学部科目のうちには実験科目、「現代物理学概論」などの除外科目がありますので当該学科・学部の履修規定に従ってください。

注意：他キャンパス開講科目を履修する際には、キャンパス間の移動時間に注意してください(「Ⅲ. 履修について 1. 履修計画」を参照)。

物理・数理学科 (2007年度生) 履修ガイドライン

これはあくまでも履修の一例です。

| 1年次 | | 2年次 | | 3年次 | | 4年次 | |
|-----------------|------------|---|------------|---------------|----------------|-------------------|--------------|
| 前期 | 後期 | 前期 | 後期 | 前期 | 後期 | 前期 | 後期 |
| コース共通必修科目 | | | | | | | |
| 基礎物理学A② | 基礎物理学B② | | | | | | |
| 基礎物理学数学② | | | | | | | |
| 解析 I A② | 解析 I B② | | | | | | |
| 線形代数 I A② | 線形代数 I B② | | | | | | |
| コース共通実験必修科目 | | コンピュータアプリケーション演習 I① コンピュータアプリケーション演習 II① | | | | | |
| 物理基礎実験② | | 物理・数理計測基礎実験② | | | | | |
| 化学基礎実験② | | | | | | | |
| 電気・機械計測実験② | | | | | | | |
| 情報処理実習② | | | | | | | |
| コース共通コア科目<物理コア> | | 基礎物理学C② | 基礎物理学D② | 統計力学A④ | | | |
| | | 力学④ | 量子力学A④ | 相対論② | | | |
| | | 電磁気学④ | | | | | |
| コース共通コア科目<数理コア> | | 解析 II ② | 確率統計 I ② | 数値解析② | | | |
| | | 線形代数 II ② | 幾何 I ② | 微分方程式 II ② | | | |
| | | 微分方程式 I ② | フーリエ解析② | 複素解析 I ② | | | |
| | | | 線形代数 III ② | | | | |
| 物理コース必修実験科目 | | | | 物理・数理専門実験 I ② | 物理・数理専門実験 II ② | 物理学輪講④ 卒業研究⑧ | |
| 物理コース選択必修科目 | | 力学演習② | 量子力学演習② | 量子力学B② | 統計力学B② | 量子化学 I ② | 量子化学 II ② |
| | | 電磁気学演習② | 幾何 I 演習① | 固体物理A② | 固体物理B② | 解析 III ② | 科学哲学② |
| | | 解析 II 演習① | フーリエ解析演習① | 物性概論② | 高エネルギー物理② | | |
| | | 微分方程式 I 演習① | | 天体宇宙概論② | 変形体及び流体② | | |
| | | | | 基礎電子回路② | 宇宙物理② | | |
| | | | | 素核概論② | 量子力学C② | | |
| | | | | 統計力学演習② | 生物物理② | | |
| | | | | 計算機基礎実習① | 代数 II ② | | |
| | | | | | 複素解析 II ② | | |
| 応用物理コース必修実験科目 | | | | 物理・数理専門実験 I ② | 物理・数理専門実験 II ② | 応用物理学輪講④ 卒業研究⑧ | |
| 応用物理コース選択必修科目 | | 力学演習② | 量子力学演習② | 固体物理A② | 固体物理B② | | 科学哲学② |
| | | 電磁気学演習② | 幾何 I 演習① | 物性概論② | 変形体及び流体② | 電子計算機工学 I ② | 電子計算機工学 II ② |
| | | 解析 II 演習① | フーリエ解析演習① | 基礎電子回路② | 生物物理② | 電気物性学 II ② | 量子電子デバイス② |
| | | 微分方程式 I 演習① | | 統計力学演習② | ナノ・材料科学② | 高電圧工学② | 半導体デバイス② |
| | | | | 計算機基礎実習① | 応用電磁気学② | 集積回路工学② | 磁気工学② |
| 数理コース必修実験科目 | | | | 物理・数理専門実験 I ② | 物理・数理専門実験 II ② | 数理輪講④ 卒業研究⑧ | |
| 数理コース選択必修科目 | | 力学演習② | 量子力学演習② | 量子力学B② | 統計力学B② | 幾何 III ② | 解析 IV ② |
| | | 電磁気学演習② | 幾何 I 演習① | 代数 I ② | 変形体及び流体② | 解析 III ② | 代数 III ② |
| | | 解析 II 演習① | フーリエ解析演習① | 確率統計 II ② | 宇宙物理② | | |
| | | 微分方程式 I 演習① | | | 量子力学C② | | |
| | | | | | 代数 II ② | | |
| | | | | | 幾何 II ② | | |
| | | | | | 複素解析 II ② | | |
| | | | | | 集合と位相② | | |
| 選択科目 | | | | | | | |
| | 最新物理・数理講義② | 化学 III ② | 製図① | | 応用光学② | | |
| 化学 I ② | 化学 II ② | 図形科学② | | | | | |
| 数学演習 A ② | 数学演習 B ② | | | | | | |

※その他学科科目配置表参照

【物理・数理学科履修要項】 (2006年度入学者)

【1】履修について

1. 学位

物理・数理学科に4年以上（ただし8年を限度とします）在学し、卒業に必要な140単位以上を修得した者には、「学士（理学）」の学位が授与されます。

2. 卒業要件

本学科を卒業するためには、卒業要件単位表に示す区分ごとに、それぞれ必要な単位を修得しなければなりません。

卒業要件単位表

| 系 列 | | | | 単 位 |
|------------|---|---------|---|-----|
| 青山スタンダード科目 | | p. 24参照 | | 26 |
| 外国語科目 | 英語 | 必 修 | | 2 |
| | | 選択必修 | | 4 |
| 学科科目 | | 必 修 ◎ | | 42 |
| | | 選択必修 | ◆ | 14 |
| | | | ◇ | 14 |
| | | ◆◇☆▲■ | | 20 |
| 自由選択科目 | 青山スタンダード科目 外国語科目 学科科目 他学科科目 他学部科目 | 選 択 | | 18 |
| 合 計 | | | | 140 |

3. 最高履修制限単位

最高履修制限単位とは、各年度で履修申請できる最高限度の単位数です。

理工学部における最高履修制限単位は次のとおりです。各年次でこの表を示す単位数を超えて履修することはできません。なお、各年次において、1科目以上の履修をしなければなりません。

| 学年 | 1～4年次 | 合計 |
|----------|-------|-------|
| 最高履修制限単位 | 各60単位 | 240単位 |

(注意) 教育職員免許状の取得を希望する学生の教職課程科目の単位は、最高履修制限単位に含まれません。ただし、教職課程関連科目については、各年度における最高履修制限単位内で履修してください。

4. 修得単位僅少者

入学後の2年間（休学期間を除く）で修得単位が32単位に満たない者は、成業の見込みのない者として除籍されることがありますので、該当しないよう特に注意してください。

5. 進級条件

3年次生から4年次生に進級するためには、3年次終了時に「卒業研究」の履修条件を満たしている必要があります。

6. 卒業研究の履修条件

卒業研究の履修条件は、以下のとおりです。

- I) 3年以上在学していること。
- II) 3年次までの必修科目のうち青山スタンダード科目の「第二外国語科目」を除く卒業要件単位を満たしていること。
- III) 学科科目の選択必修科目（◆◇印と所属コース系列の科目）中より38単位以上修得していること。
- IV) 卒業要件内単位のうち114単位以上修得していること。

【2】 外国語科目 (英語) 配置表および履修方法

1. 外国語科目履修方法

外国語のクラスは指定制なので指定以外のクラスで履修することはできません。

なお、所要単位を超えて修得した単位は自由選択科目の選択の単位に算入されます。

2. 外国語科目配置表

外国語科目 (英語)

- ◎ 2 単位 必修
★から 4 単位 選択必修

| 授 業 科 目 | 単 位 | 週 時 間 数 | | | | | | | | 履 修 条 件 | |
|---------------------------|--------|---------|---|-----|---|-----|---|-----|---|---|--|
| | | 1 年 | | 2 年 | | 3 年 | | 4 年 | | | |
| | | 前 | 後 | 前 | 後 | 前 | 後 | 前 | 後 | | |
| ★英 語 読 解 I | 2 | 2 | 2 | | | | | | | | |
| ◎英 語 総 合 演 習 | 2 | | | 2 | 2 | | | | | | |
| ★英 語 読 解 II | 2 | | | 2 | 2 | | | | | Essential English または 英語読解 I を修得してい ること。 | |
| ★English Communication I | 2 | | | 2 | 2 | | | | | | |
| ★英 語 読 解 III | 2 | | | | | 2 | 2 | | | Essential English、英語読 解 I、II のうち 4 単位修 得していること。 | |
| ★English Communication II | 2 | | | | | 2 | 2 | | | ※下記参照 | |

※ English Communication II の
履修について

「English Communication II」の履修に先立ち第 1 回目の授業時に教室で「履修資格認定試験」を履修希望者全員に実施します。授業開始時間に集合してください。履修希望者は必ず「履修資格認定試験」を受験してください。これは、「English Communication II」を履修するために必要な能力があるか否かを判定するものです。クラスの人数に制限があるため合格者全員が履修できるとは限りません。当該クラスの合格者が人数制限を超えた場合は、そのクラスの得点の上位から順に履修許可をすることになりますので注意してください。

[3] 学科科目配置表及び履修方法

1. 学科科目履修方法

学科科目の卒業要件は、「卒業要件単位表」を参照してください。

規定以上に修得した選択必修科目の単位は自由選択科目の選択の単位に算入されます。

2. 学科科目配置表

理工学部生以外の履修は原則として許可しません。

◎は必修 ◆◇☆▲■は選択必修

学科基礎科目

◎の科目の中から

14単位 必修

| 授 業 科 目 | 単 位 | 週 時 間 数 | | | | | | | | 備 考 | |
|-----------|-----|---------|---|-----|---|-----|---|-----|---|-----|--|
| | | 1 年 | | 2 年 | | 3 年 | | 4 年 | | | |
| | | 前 | 後 | 前 | 後 | 前 | 後 | 前 | 後 | | |
| ◎基礎物理学 A | 2 | 2 | | | | | | | | | |
| ◎基礎物理学 B | 2 | | 2 | | | | | | | | |
| ◎基礎物理数学 | 2 | 2 | | | | | | | | | |
| ◎解析 I A | 2 | 2 | | | | | | | | | |
| ◎解析 I B | 2 | | 2 | | | | | | | | |
| ◎線形代数 I A | 2 | 2 | | | | | | | | | |
| ◎線形代数 I B | 2 | | 2 | | | | | | | | |

学科コア科目

<物理コア>

◆の科目の中から

14単位 選択必修

| | | | | | | | | | | | |
|-----------|---|--|--|---|---|---|--|--|--|--|--|
| ◆基礎物理学 C | 2 | | | 2 | | | | | | | |
| ◆基礎物理学 D | 2 | | | | 2 | | | | | | |
| ◆力学 | 4 | | | 4 | | | | | | | |
| ◆電磁気学 | 4 | | | 4 | | | | | | | |
| ◆量子力学 A | 4 | | | | 4 | | | | | | |
| ◆統計力学 A | 4 | | | | | 4 | | | | | |
| ◆相対論 | 2 | | | | | 2 | | | | | |
| ◇解析 II | 2 | | | 2 | | | | | | | |
| ◇線形代数 II | 2 | | | 2 | | | | | | | |
| ◇微分方程式 I | 2 | | | 2 | | | | | | | |
| ◇確率統計 I | 2 | | | | 2 | | | | | | |
| ◇幾何 I | 2 | | | | 2 | | | | | | |
| ◇フーリエ解析 | 2 | | | | 2 | | | | | | |
| ◇線形代数 III | 2 | | | | 2 | | | | | | |
| ◇数値解析 | 2 | | | | | 2 | | | | | |
| ◇微分方程式 II | 2 | | | | | 2 | | | | | |
| ◇複素解析 I | 2 | | | | | 2 | | | | | |

<数理コア>

◇の科目の中から

14単位 選択必修

講義科目

<物理コース>

◇◆▲の科目の中から

20単位 選択必修

| | | | | | | | | | | |
|----------|---|--|--|--|--|---|---|---|--|--|
| ☆▲量子力学 B | 2 | | | | | 2 | | | | 3年次以上の者のみ履修できる。自コース以外の科目を履修した場合は選択科目となる。 |
| ▲■物性概論 | 2 | | | | | 2 | | | | |
| ▲天体宇宙概論 | 2 | | | | | 2 | | | | |
| ▲■基礎電子回路 | 2 | | | | | 2 | | | | |
| ☆▲統計力学 B | 2 | | | | | | 2 | | | |
| ▲■固体物理 A | 2 | | | | | | 2 | | | |
| ▲■固体物理 B | 2 | | | | | | | 2 | | |
| ▲素核概論 | 2 | | | | | | | 2 | | |

<応用物理コース>

◇◆■の科目の中から

20単位 選択必修

<数理コース>

◇◆☆の科目の中から
20単位 選択必修

| 授 業 科 目 | 単 位 | 週 時 間 数 | | | | | | | | 備 考 |
|---------------|--------|---------|---|-----|---|-----|---|-----|---|-----|
| | | 1 年 | | 2 年 | | 3 年 | | 4 年 | | |
| | | 前 | 後 | 前 | 後 | 前 | 後 | 前 | 後 | |
| ▲ 高エネルギー物理 | 2 | | | | | | 2 | | | |
| ☆▲■変形体及び流体 | 2 | | | | | | 2 | | | |
| ☆▲ 宇 宙 物 理 | 2 | | | | | | 2 | | | |
| ☆▲ 量 子 力 学 C | 2 | | | | | | 2 | | | |
| ▲■生 物 物 理 | 2 | | | | | | 2 | | | |
| ▲■科 学 哲 学 | 2 | | | | | | | | | 2 |
| ▲ 量 子 化 学 I | 2 | | | | | | | | 2 | |
| ▲ 量 子 化 学 II | 2 | | | | | | | | | 2 |
| ☆ 代 数 I | 2 | | | | | 2 | | | | |
| ☆ 確 率 統 計 II | 2 | | | | | 2 | | | | |
| ☆▲ 代 数 II | 2 | | | | | | 2 | | | |
| ☆ 幾 何 II | 2 | | | | | | 2 | | | |
| ☆▲ 複 素 解 析 II | 2 | | | | | | 2 | | | |
| ☆ 集 合 と 位 相 | 2 | | | | | | 2 | | | |
| ☆ 幾 何 III | 2 | | | | | | | | 2 | |
| ☆▲ 解 析 III | 2 | | | | | | | | 2 | |
| ☆ 解 析 IV | 2 | | | | | | | | | 2 |
| ☆ 代 数 III | 2 | | | | | | | | | 2 |
| ■応用電磁気学 | 2 | | | | | | 2 | | | |
| ■ナノ・材料科学 | 2 | | | | | | 2 | | | |
| ■電子計算機工学I | 2 | | | | | | | | 2 | |
| ■電子計算機工学II | 2 | | | | | | | | | 2 |
| ■量子電子デバイス | 2 | | | | | | | | | 2 |
| ■半導体デバイス | 2 | | | | | | | | | 2 |
| ■電気物性学II | 2 | | | | | | | | | 2 |
| ■磁気工学 | 2 | | | | | | | | | 2 |
| ■高電圧工学 | 2 | | | | | | | | | 2 |
| ■集積回路工学 | 2 | | | | | | | | | 2 |
| 最新物理・数理講義 | 2 | | 2 | | | | | | | |
| 化 学 I | 2 | 2 | | | | | | | | |
| 化 学 II | 2 | | 2 | | | | | | | |
| 化 学 III | 2 | | | 2 | | | | | | |
| 図 形 科 学 | 2 | | | 2 | | | | | | |
| 応 用 光 学 | 2 | | | | | | 2 | | | |
| 分 子 生 物 学 | 2 | | | | | | | | | 2 |
| 無 機 化 学 D | 2 | | | | | | | | | 2 |
| 機 器 分 析 | 2 | | | | | | | | | 2 |
| 流体力学及び演習 | 4 | | | | | | | | | 4 |
| 応 用 数 学 I | 2 | | | | | | | | 2 | |
| 応 用 数 学 II | 2 | | | | | | | | | 2 |
| 弾 塑 性 工 学 | 2 | | | | | | | | 2 | |
| 電 磁 波 | 2 | | | | | | | | | 2 |

| 授 業 科 目 | 単 位 | 週 時 間 数 | | | | | | | | 備 考 |
|-----------------|-----|---------|---|-----|---|-----|---|-----|---|-----|
| | | 1 年 | | 2 年 | | 3 年 | | 4 年 | | |
| | | 前 | 後 | 前 | 後 | 前 | 後 | 前 | 後 | |
| 情 報 数 学 I | 2 | | | | | | | | 2 | |
| 現 代 化 学 概 論 | 2 | | | | 2 | | | | | |
| 一 般 機 械 工 学 | 2 | | | | 2 | | | | | |
| 一 般 電 気 工 学 | 2 | | | | | 2 | | | | |
| 一 般 経 営 工 学 | 2 | | | | 2 | | | | | |
| サ イ バ ネ テ イ ク ス | 2 | | | 2 | | | | | | |
| 生 物 学 | 2 | | 2 | | | | | | | |
| 地 学 | 4 | | 2 | 2 | | | | | | |

実験・演習科目

◎の科目の中から
28単位 必修

| | | | | | | | | | | | |
|-------------------------|---|-------------|---|---|---|---|----|----|---|----|---|
| ◎ 物 理 基 礎 実 験 | 2 | 4 | | | | | | | | | 物理コース必修 } ※ 応用物理コース必修 } 数理コース必修 } |
| ◎ 化 学 基 礎 実 験 | 2 | 4 前期又は後期 | | | | | | | | | |
| ◎ 電 気 ・ 機 械 計 測 実 験 | 2 | 4 | | | | | | | | | |
| ◎ 情 報 処 理 実 習 | 2 | 4 前期又は後期 | | | | | | | | | |
| ◎ コンピュータアプリケーション演習Ⅰ | 1 | | 2 | | | | | | | | |
| ◎ コンピュータアプリケーション演習Ⅱ | 1 | | | 2 | | | | | | | |
| ◎ 物 理 ・ 数 理 計 測 基 礎 実 験 | 2 | | 3 | 3 | | | | | | | |
| ◎ 物 理 ・ 数 理 専 門 実 験 Ⅰ | 2 | | | | 6 | | | | | | |
| ◎ 物 理 ・ 数 理 専 門 実 験 Ⅱ | 2 | | | | | 6 | | | | | |
| 物 理 学 輪 講 | 4 | | | | | | 4 | 4 | | | |
| ◎ 応 用 物 理 学 輪 講 | 4 | | | | | | 4 | 4 | | | |
| 数 理 輪 講 | 4 | | | | | | 4 | 4 | | | |
| ◎ 卒 業 研 究 | 8 | | | | | | 12 | 12 | | | |
| 数 学 演 習 A | 2 | 2 | | | | | | | | | |
| 数 学 演 習 B | 2 | | 2 | | | | | | | | |
| ☆▲■力 学 演 習 | 2 | | | 2 | | | | | | | |
| ☆▲■電 磁 気 学 演 習 | 2 | | | 2 | | | | | | | |
| ☆▲■量 子 力 学 演 習 | 2 | | | | 2 | | | | | | |
| ▲■統 計 力 学 演 習 | 2 | | | | | 2 | | | | | |
| 物 理 ・ 数 理 セ ミ ナ ー | 2 | | | | | | 2 | | | | |
| ☆▲■解 析 Ⅱ 演 習 | 1 | | | 1 | | | | | | 隔週 | |
| ☆▲■微 分 方 程 式 Ⅰ 演 習 | 1 | | | 1 | | | | | | 隔週 | |
| ☆▲■幾 何 Ⅰ 演 習 | 1 | | | | 1 | | | | | 隔週 | |
| ☆▲■フ ー リ エ 解 析 演 習 | 1 | | | | | 1 | | | | 隔週 | |
| 複 素 解 析 Ⅰ 演 習 | 1 | | | | | | 1 | | | 隔週 | |
| 代 数 Ⅰ 演 習 | 1 | | | | | | | 1 | | 隔週 | |
| 集 合 と 位 相 演 習 | 1 | | | | | | | | 1 | 隔週 | |
| 幾 何 Ⅱ 演 習 | 1 | | | | | | | | 1 | 隔週 | |
| 製 図 | 1 | | | | 2 | | | | | | |
| ▲■計 算 機 基 礎 実 習 | 1 | | | | | | | 3 | | | |
| イ ン タ ー ナ ー シ ッ プ | 1 | | | | | | | | 3 | | |

| 授 業 科 目 | 単 位 | 週 時 間 数 | | | | | | | | 備 考 | |
|---------------|-----|---------|---|-----|---|-----|---|-----|---|-------------------------------|--------------------------|
| | | 1 年 | | 2 年 | | 3 年 | | 4 年 | | | |
| | | 前 | 後 | 前 | 後 | 前 | 後 | 前 | 後 | | |
| 生 物 学 実 験 | 1 | | | | | 3 | | | | | 卒業要件外 教職課程関連科目 (注) |
| 地 学 実 験 | 1 | | | | | 3 | | | | 集中講義、「教職地学 実験」と同時履修の こと | |
| 教 職 化 学 実 験 | 1 | | | | | 3 | | | | 集中講義 | |
| 教 職 生 物 学 実 験 | 1 | | | | | 3 | | | | | |
| 教 職 地 学 実 験 | 1 | | | | | 3 | | | | 集中講義、「地学実験」 と同時履修のこと | |

※「卒業研究」と同時履修してください。

注) 教職課程関連科目は、教育職員免許状の取得を希望する学生以外は履修できません。

【4】 自由選択科目履修方法

自由選択科目履修方法

下記の(イ)(ロ)(ハ)(ニ)(ホ)のうちから任意に18単位修得しなければなりません。

- | | | |
|---|---|-------------------------------------|
| <ul style="list-style-type: none"> (イ) 青山スタンダード科目 (ロ) 外国語科目 (ハ) 学科科目 (ニ) 他学科科目 (ホ) 他学部科目 | } | (卒業に必要な単位を超えて修得した単位は、自由選択科目に算入されます) |
|---|---|-------------------------------------|

ただし、卒業要件外科目は除きます。他学科・他学部科目のうちには実験科目、「現代物理学概論」などの除外科目がありますので当該学科・学部の履修規定に従ってください。

注意：他キャンパス開講科目を履修する際には、キャンパス間の移動時間に注意してください(「Ⅲ. 履修について1. 履修計画」を参照)。

物理・数理学科 (2006年度生) 履修ガイドライン

これはあくまでも履修の一例です。

| 1年次 | | 2年次 | | 3年次 | | 4年次 | |
|-----------------|-----------|---------------------|------------|----------------------|----------------|-------------|--------------|
| 前期 | 後期 | 前期 | 後期 | 前期 | 後期 | 前期 | 後期 |
| コース共通必修科目 | | | | | | | |
| 基礎物理学A② | 基礎物理学B② | | | | | | |
| 基礎物理学数学② | | | | | | | |
| 解析 I A② | 解析 I B② | | | | | | |
| 線形代数 I A② | 線形代数 I B② | | | | | | |
| コース共通実験必修科目 | | コンピュータアプリケーション演習 I① | | コンピュータアプリケーション演習 II① | | | |
| 物理基礎実験② | | 物理・数理計測基礎実験② | | | | | |
| 化学基礎実験② | | | | | | | |
| 電気・機械計測実験② | | | | | | | |
| 情報処理実習② | | | | | | | |
| コース共通コア科目<物理コア> | | 基礎物理学C② | 基礎物理学D② | 統計力学A④ | | | |
| | | 力学④ | 量子力学A④ | 相対論② | | | |
| | | 電磁気学④ | | | | | |
| コース共通コア科目<数理コア> | | 解析 II ② | 確率統計 I ② | 数値解析② | | | |
| | | 線形代数 II ② | 幾何 I ② | 微分方程式 II ② | | | |
| | | 微分方程式 I ② | フーリエ解析② | 複素解析 I ② | | | |
| | | | 線形代数 III ② | | | | |
| 物理コース必修実験科目 | | | | 物理・数理専門実験 I ② | 物理・数理専門実験 II ② | 物理学輪講④ | 卒業研究⑧ |
| 物理コース選択必修科目 | | 力学演習② | 量子力学演習② | 量子力学B② | 統計力学B② | 量子化学 I ② | 量子化学 II ② |
| | | 電磁気学演習② | 幾何 I 演習① | 固体物理A② | 固体物理B② | 解析 III ② | 科学哲学② |
| | | 解析 II 演習① | フーリエ解析演習① | 物性概論② | 高エネルギー物理② | | |
| | | 微分方程式 I 演習① | | 天体宇宙概論② | 変形体及び流体② | | |
| | | | | 基礎電子回路② | 宇宙物理② | | |
| | | | | 素核概論② | 量子力学C② | | |
| | | | | 統計力学演習② | 生物物理② | | |
| | | | | 計算機基礎実習① | 代数 II ② | | |
| | | | | | 複素解析 II ② | | |
| 応用物理コース必修実験科目 | | | | 物理・数理専門実験 I ② | 物理・数理専門実験 II ② | 応用物理学輪講④ | 卒業研究⑧ |
| 応用物理コース選択必修科目 | | 力学演習② | 量子力学演習② | 固体物理A② | 固体物理B② | | 科学哲学② |
| | | 電磁気学演習② | 幾何 I 演習① | 物性概論② | 変形体及び流体② | 電子計算機工学 I ② | 電子計算機工学 II ② |
| | | 解析 II 演習① | フーリエ解析演習① | 基礎電子回路② | 生物物理② | 電気物性学 II ② | 量子電子デバイス② |
| | | 微分方程式 I 演習① | | 統計力学演習② | ナノ・材料科学② | 高電圧工学② | 半導体デバイス② |
| | | | | 計算機基礎実習① | 応用電磁気学② | 集積回路工学② | 磁気工学② |
| 数理コース必修実験科目 | | | | 物理・数理専門実験 I ② | 物理・数理専門実験 II ② | 数理輪講④ | 卒業研究⑧ |
| 数理コース選択必修科目 | | 力学演習② | 量子力学演習② | 量子力学B② | 統計力学B② | 幾何 III ② | 解析 IV ② |
| | | 電磁気学演習② | 幾何 I 演習① | 代数 I ② | 変形体及び流体② | 解析 III ② | 代数 III ② |
| | | 解析 II 演習① | フーリエ解析演習① | 確率統計 II ② | 宇宙物理② | | |
| | | 微分方程式 I 演習① | | | 量子力学C② | | |
| | | | | | 代数 II ② | | |
| | | | | | 幾何 II ② | | |
| | | | | | 複素解析 II ② | | |
| | | | | | 集合と位相② | | |
| 選択科目 | | 最新物理・数理講義② | 化学 III ② | 製図① | 応用光学② | | |
| 化学 I ② | 化学 II ② | 図形科学② | | | | | |
| 数学演習 A ② | 数学演習 B ② | | | | | | |

※その他学科科目配置表参照

【化学・生命科学科履修要項】 (2011年度入学者)

【1】履修について

1. 学位

化学・生命科学科に4年以上（ただし8年を限度とします）在学し、卒業に必要な140単位以上を修得した者には、「学士（理学）」の学位が授与されます。

2. 卒業要件

本学科を卒業するためには、卒業要件単位表に示す区分ごとに、それぞれ必要な単位を修得しなければなりません。

卒業要件単位表

| 系 列 | | | | 単位 |
|------------|---|---------|----------|-----|
| 青山スタンダード科目 | | p. 16参照 | | 24 |
| 外国語科目 | 英語 | 必修 | ◎ | 2 |
| | | 選択必修 | ★ | 6 |
| 学科共通科目 | | 必修 | ◎ | 8 |
| | | 選択必修 | △ | 6 |
| | | | ☆または△ | 12 |
| 学科科目 | | 必修 | ◎ | 21 |
| | | 選択必修 | I ★ | 24 |
| | | | II ★または▽ | 25 |
| 自由選択科目 | 青山スタンダード科目 外国語科目 学科共通科目 学科科目 他学科科目 他学部科目 | 選 択 | | 12 |
| 合 計 | | | | 140 |

外国人留学生
卒業要件単位表

| 系 列 | | | | 単位 |
|------------|---|---------|----------|-----|
| 青山スタンダード科目 | | p. 16参照 | | 24 |
| 外国語科目 | 日本語 | 必修 | ◎ | 10 |
| | | 必修 | ◎ | 8 |
| 学科共通科目 | | 選択必修 | △ | 6 |
| | | | ☆または△ | 12 |
| | | 必修 | ◎ | 21 |
| 学科科目 | | 選択必修 | I ★ | 24 |
| | | | II ★または▽ | 25 |
| 自由選択科目 | 青山スタンダード科目 外国語科目 学科共通科目 学科科目 他学科科目 他学部科目 | 選 択 | | 10 |
| 合 計 | | | | 140 |

3. 最高履修制限単位

最高履修制限単位とは、各年度で履修申請できる最高限度の単位数です。

理工学部における最高履修制限単位は次のとおりです。各年次でこの表に示す単位数を超えて履修することはできません。なお、各年次において、1科目以上の履修をしなければなりません。

| 学年 | 1～4年次 | 合計 |
|----------|-------|-------|
| 最高履修制限単位 | 各52単位 | 208単位 |

(注意) 教育職員免許状の取得を希望する学生の教職課程科目および「地学」「地学実験」の単位は、最高履修制限単位に含まれません。

4. 修得単位僅少者

入学後の2年間(休学期間を除く)で修得単位が32単位に満たない者は、成業の見込みのない者として除籍されることがありますので、該当しないよう特に注意してください。

5. 進級条件

3年次生から4年次生に進級するためには、3年次終了時に「卒業研究」の履修条件を満たしている必要があります。

ただし、本学の3年次後期から4年次前期に相当する期間に協定校または認定校に留学する学生に限り、4年次の後期授業開始までに卒業研究の履修条件を満たすことを条件に4年次に進級し、「卒業研究A」(8単位、後期週24時間)および「化学・生命科学輪講A」(3単位、後期週6時間)を履修することができます。留学前に学科に申し出、学科の指示に従ってください。(自学科の「卒業研究A」のみ履修可。)

6. 卒業研究の履修条件

卒業研究の履修条件は以下のとおりです。

- i) 3年以上在学していること。
- ii) 3年次までの必修科目の卒業要件単位を満たしていること。
- iii) 外国語科目の卒業要件単位を満たしていること。
- iv) 学科科目(講義科目)の選択必修科目の中から下記の表の4系列の授業科目(物理化学系列6単位、無機分析化学系列6単位、有機化学系列6単位、生命科学系列6単位)を含む30単位修得していること。
- v) 卒業要件内単位のうち120単位以上修得していること。

| 系 列 | 授 業 科 目 |
|-----------------|----------------------------|
| 物 理 化 学 系 列 | 物理化学A・B・C、量子化学I・II、レーザー光化学 |
| 無 機 分 析 化 学 系 列 | 分析化学、無機化学A・B・C・D、電気化学 |
| 有 機 化 学 系 列 | 有機化学A・B・C・D、有機合成化学、生体有機化学 |
| 生 命 科 学 系 列 | 生命科学A・B・C・D・E、生体物質分析 |

【2】 外国語科目 (英語) 配置表および履修方法

1. 外国語科目履修方法

外国語のクラスは指定制なので指定以外のクラスで履修することはできません。

なお、所要単位を超えて修得した単位は自由選択科目の選択の単位に算入されます。

2. 外国語科目配置表

外国語科目 (英語)

- ◎印の 2 単位 必修
- ★から 6 単位 選択必修

| 授 業 科 目 | 単 位 | 週 時 間 数 | | | | | | | | 履 修 条 件 |
|---------------------------|-----|---------|---|-----|---|-----|---|-----|---|-----------------------------------|
| | | 1 年 | | 2 年 | | 3 年 | | 4 年 | | |
| | | 前 | 後 | 前 | 後 | 前 | 後 | 前 | 後 | |
| ★英 語 読 解 I | 2 | 2 | 2 | | | | | | | |
| ◎英 作 文 I | 2 | 2 | 2 | | | | | | | |
| ★英 作 文 II | 2 | | | 2 | 2 | | | | | 英作文 I または英語読解 I を修得していること。 |
| ★英 語 読 解 II | 2 | | | 2 | 2 | | | | | 英作文 I または英語読解 I を修得していること。 |
| ★English Communication I | 2 | | | 2 | 2 | | | | | |
| ★英 語 読 解 III | 2 | | | | | 2 | 2 | | | 英作文 I、英語読解 I、II のうち 4 単位修得していること。 |
| ★English Communication II | 2 | | | | | 2 | 2 | | | ※下記参照 |

※ English Communication II の履修について

「English Communication II」の履修に先立ち第 1 回目の授業時に教室で「履修資格認定試験」を履修希望者全員に実施します。授業開始時間に集合してください。履修希望者は必ず「履修資格認定試験」を受験してください。これは、「English Communication II」を履修するために必要な能力があるか否かを判定するものです。クラスの人数に制限があるため合格者全員が履修できるとは限りません。当該クラスの合格者が人数制限を超えた場合は、そのクラスの得点の上位から順に履修許可をすることになりますので注意してください。

◎外国人留学生の外国語科目（日本語）配置表および履修方法

外国人留学生
外国語科目（日本語）
配置表
◎印の10単位 必修

| 授 業 科 目 | 単 位 | 週 時 間 数 | | | | | | 備 考 |
|--------------|-----|---------|---|----|---|----|---|--|
| | | 1年 | | 2年 | | 3年 | | |
| | | 前 | 後 | 前 | 後 | 前 | 後 | |
| ◎日 本 語 初 級 A | 2 | 2 | 2 | | | | | |
| ◎日 本 語 初 級 B | 2 | 2 | 2 | | | | | |
| ◎日 本 語 初 級 C | 2 | 2 | 2 | | | | | |
| ◎日 本 語 中 級 A | 2 | | | 2 | 2 | | | 日本語初級A、B、Cのうち4単位修得していること。 |
| ◎日 本 語 中 級 B | 2 | | | 2 | 2 | | | |
| 日 本 語 上 級 | 2 | | | | | 2 | 2 | 青山キャンパス開講科目 日本語中級A、Bのうち2単位修得していること。 |

なお、日本語上級は自由選択科目の単位に算入されます。

外国人留学生
第二外国語科目履修方法

※第二外国語科目配置表は青山スタンダード科目配置表の言葉の技能〔領域F〕・テーマ別科目〔領域F〕を参照してください。

※入学手続き時に申請した科目以外は履修できません。

・言葉の技能〔領域F〕（第二外国語科目）の必要単位
必修（4単位）

フランス語、ドイツ語、スペイン語、中国語、ロシア語、韓国語、英語のうちから1外国語を履修してください。

・テーマ別科目〔領域F〕を修得した場合、その単位は自由選択科目の単位に算入されます。

※本学入学以前に、高等学校あるいは海外等ですでに学習したことのある者が、その学力をI（A）・I（B）修了者に準ずると認定された場合、IIの科目で卒業に必要な単位に充当することができます。詳細は、『学年初頭行事』を参照してください。

◎交換留学生の外国語科目配置表および履修方法

交換留学生の履修は別途指導します。

| 授 業 科 目 | 単 位 | 備 考 |
|---------------|-----|-----------|
| 日 本 語 （ I ） | 2 | 青山キャンパス開講 |
| 日 本 語 （ II ） | 2 | |
| 日 本 語 （ III ） | 2 | |
| 日 本 語 （ IV ） | 2 | |
| 日 本 語 （ V ） | 2 | |

[3] 学科科目配置表及び履修方法

1. 学科科目履修方法

[学科共通科目]

学科共通科目の卒業要件は、「卒業要件単位表」を参照してください。

規定以上に修得した選択必修科目・選択科目の単位は自由選択科目の選択の単位に算入されます。

[学科科目]

学科科目の卒業要件は、「卒業要件単位表」を参照してください。

選択必修科目の49単位には、学科科目配置表に示す各系列ごとに、要求されている単位をその中に含むこと。

なお、規定以上に修得した選択必修科目の単位は自由選択科目の選択の単位に算入されません。

理工学部生以外の履修は原則として許可しません。

◎は必修 △☆★▽は選択必修

2. 学科科目配置表

学科共通科目

◎印の8単位 必修
☆および△から18単位
(内6単位△から) 選択
必修

[講義科目]

| 授 業 科 目 | 単 位 | 週 時 間 数 | | | | | | | | 備 考 | |
|---------------|-----|---------|---|----|---|----|---|----|---|-----|--|
| | | 1年 | | 2年 | | 3年 | | 4年 | | | |
| | | 前 | 後 | 前 | 後 | 前 | 後 | 前 | 後 | | |
| ☆物 理 学 I | 2 | 2 | | | | | | | | | |
| ☆物 理 学 II | 2 | | 2 | | | | | | | | |
| ☆物 理 学 III | 2 | | | 2 | | | | | | | |
| ☆化 学 I | 2 | 2 | | | | | | | | | |
| ☆化 学 II | 2 | | 2 | | | | | | | | |
| ☆化 学 III | 2 | | | 2 | | | | | | | |
| △解 析 I A | 2 | 2 | | | | | | | | | |
| △解 析 I B | 2 | | 2 | | | | | | | | |
| △解 析 II | 2 | | | 2 | | | | | | | |
| △線 形 代 数 I A | 2 | 2 | | | | | | | | | |
| △線 形 代 数 I B | 2 | | 2 | | | | | | | | |
| △線 形 代 数 II | 2 | | | 2 | | | | | | | |
| △線 形 代 数 III | 2 | | | | 2 | | | | | | |
| △微 分 方 程 式 I | 2 | | | | | 2 | | | | | |
| △幾 何 I | 2 | | | | | | 2 | | | | |
| △フ ー リ エ 解 析 | 2 | | | | 2 | | | | | | |
| △複 素 解 析 I | 2 | | | | | | 2 | | | | |
| 図 形 科 学 | 2 | | | 2 | | | | | | | |
| 現 代 物 理 学 概 論 | 2 | | | | 2 | | | | | | |
| 一 般 機 械 工 学 | 2 | | | | 2 | | | | | | |
| 一 般 電 気 工 学 | 2 | | | | | | 2 | | | | |
| 一 般 経 営 工 学 | 2 | | | | | | | 2 | | | |
| サイバネティクス | 2 | | | | 2 | | | | | | |

[実験科目]

| 授 業 科 目 | 単 位 | 週 時 間 数 | | | | | | | | 備 考 | |
|-----------------|-----|---------|--------|-----|---|-----|---|-----|---|-----|----|
| | | 1 年 | | 2 年 | | 3 年 | | 4 年 | | | |
| | | 前 | 後 | 前 | 後 | 前 | 後 | 前 | 後 | | |
| △数 学 演 習 A | 2 | 2 | | | | | | | | | |
| △数 学 演 習 B | 2 | | 2 | | | | | | | | |
| △解 析 II 演 習 | 1 | | | 1 | | | | | | | 隔週 |
| △微分方程式 I 演習 | 1 | | | 1 | | | | | | | 隔週 |
| △幾 何 I 演 習 | 1 | | | | 1 | | | | | | 隔週 |
| △フーリエ解析演習 | 1 | | | | 1 | | | | | | 隔週 |
| △複素解析 I 演習 | 1 | | | | | 1 | | | | | 隔週 |
| △製 図 | 1 | | | | 2 | | | | | | |
| ◎物 理 基 礎 実 験 I | 1 | 4 | | | | | | | | | |
| ◎物 理 基 礎 実 験 II | 1 | | 4 | | | | | | | | |
| ◎化 学 基 礎 実 験 | 2 | | 4 | | | | | | | | |
| | | | 前期又は後期 | | | | | | | | |
| ◎電 気 計 測 実 験 | 1 | | 4 | | | | | | | | |
| | | | 前期又は後期 | | | | | | | | |
| ◎も の づ く り 実 習 | 1 | | 4 | | | | | | | | |
| | | | 前期又は後期 | | | | | | | | |
| ◎情 報 処 理 実 習 | 2 | | 4 | | | | | | | | |
| | | | 前期又は後期 | | | | | | | | |

学科科目

[講義科目]

4 系列の★印24単位
選択必修

(選択必修 I)

〈物理化学系列〉

6 単位選択必修

| | | | | | | | | | | | |
|----------------|---|--|--|---|---|---|---|---|--|--|--|
| ★物 理 化 学 A | 2 | | | 2 | | | | | | | |
| ★物 理 化 学 B | 2 | | | 2 | | | | | | | |
| ★物 理 化 学 C | 2 | | | | 2 | | | | | | |
| ★量 子 化 学 I | 2 | | | | | 2 | | | | | |
| ★量 子 化 学 II | 2 | | | | | | 2 | | | | |
| ★レ ー ザ ー 光 化 学 | 2 | | | | | | | 2 | | | |

〈無機分析化学系列〉

6 単位選択必修

| | | | | | | | | | | | |
|------------|---|---|---|---|---|--|---|---|--|--|--|
| ★分 析 化 学 | 2 | 2 | | | | | | | | | |
| ★無 機 化 学 A | 2 | | 2 | | | | | | | | |
| ★無 機 化 学 B | 2 | | | 2 | | | | | | | |
| ★無 機 化 学 C | 2 | | | | 2 | | | | | | |
| ★無 機 化 学 D | 2 | | | | | | 2 | | | | |
| ★電 気 化 学 | 2 | | | | | | | 2 | | | |

〈有機化学系列〉

6 単位選択必修

| | | | | | | | | | | | |
|--------------|---|---|--|---|---|---|---|---|--|--|--|
| ★有 機 化 学 A | 2 | 2 | | | | | | | | | |
| ★有 機 化 学 B | 2 | | | 2 | | | | | | | |
| ★有 機 化 学 C | 2 | | | | 2 | | | | | | |
| ★有 機 化 学 D | 2 | | | | | 2 | | | | | |
| ★生 体 有 機 化 学 | 2 | | | | | | 2 | | | | |
| ★有 機 合 成 化 学 | 2 | | | | | | | 2 | | | |

〈生命科学系列〉

6 単位選択必修

| | | | | | | | | | | | |
|--------------|---|--|---|---|---|--|---|---|--|--|--|
| ★生 体 物 質 分 析 | 2 | | | 2 | | | | | | | |
| ★生 命 科 学 A | 2 | | 2 | | | | | | | | |
| ★生 命 科 学 B | 2 | | | 2 | | | | | | | |
| ★生 命 科 学 C | 2 | | | | 2 | | | | | | |
| ★生 命 科 学 D | 2 | | | | | | 2 | | | | |
| ★生 命 科 学 E | 2 | | | | | | | 2 | | | |

各系列★印、各分野▽印
および実験科目▽印
より任意に25単位
選択必修
(選択必修Ⅱ)

〈化学分野〉

| 授 業 科 目 | 単 位 | 週 時 間 数 | | | | | | | | 備 考 | |
|------------------|-----|---------|---|-----|---|-----|---|-----|---|-----|--|
| | | 1 年 | | 2 年 | | 3 年 | | 4 年 | | | |
| | | 前 | 後 | 前 | 後 | 前 | 後 | 前 | 後 | | |
| ▽応 用 確 率 統 計 | 2 | | | | | | | 2 | | | |
| ▽数 理 化 学 | 2 | | | 2 | | | | | | | |
| ▽無 機 材 料 化 学 | 2 | | | | 2 | | | | | | |
| ▽錯 体 化 学 | 2 | | | | | 2 | | | | | |
| ▽高 分 子 化 学 | 2 | | | | | | | 2 | | | |
| ▽立 体 化 学 | 2 | | | | | | | 2 | | | |
| ▽化 学 工 学 通 論 | 2 | | | | | | | 2 | | | |
| ▽機 器 分 析 | 2 | | | | | | | 2 | | | |
| ▽溶 液 化 学 | 2 | | | | 2 | | | | | | |
| ▽現 代 化 学 の 最 前 線 | 2 | | | | | | | 2 | | | |

〈生命科学分野〉

| | | | | | | | | | | | |
|------------------------------|---|--|--|---|---|---|---|---|---|---|--|
| ▽生 命 科 学 の 最 前 線 | 2 | | | | | | | 2 | | | |
| ▽生 体 分 子 | 2 | | | 2 | | | | | | | |
| ▽生 体 膜 | 2 | | | | 2 | | | | | | |
| ▽分 子 遺 伝 学 | 2 | | | | | 2 | | | | | |
| ▽バ イ オ イ ン フ ォ マ テ イ ク ス 入 門 | 2 | | | | | | | 2 | | | |
| ▽代 謝 と 調 節 | 2 | | | | | | 2 | | | | |
| ▽生 物 物 理 | 2 | | | | | | | 2 | | | |
| ▽バ イ オ テ ク ノ ロ ジ ー | 2 | | | | | | | 2 | | | |
| ▽医 薬 品 科 学 | 2 | | | | | | | | | 2 | |
| ▽細 胞 生 物 学 | 2 | | | | | | | | 2 | | |
| ▽構 造 生 化 学 | 2 | | | | | | | | | 2 | |

[実験科目]
◎印の21単位 必修

| | | | | | | | | | | | |
|------------------------|---|--|--|---|---|---|---|---|----|----|---|
| ◎無 機 化 学 実 験 | 2 | | | 6 | | | | | | | |
| ◎生 体 物 質 分 析 実 験 | 1 | | | 3 | | | | | | | |
| ◎物 理 化 学 実 験 | 2 | | | | 6 | | | | | | |
| ◎有 機 化 学 実 験 | 2 | | | | | 6 | | | | | |
| ◎生 命 科 学 実 験 I | 2 | | | | | 6 | | | | | |
| ▽生 命 科 学 実 験 II | 1 | | | | | 3 | | | | | |
| ▽化 学 情 報 処 理 実 習 | 1 | | | | 3 | | | | | | |
| ◎化 学 ・ 生 命 科 学 輪 講 I | 1 | | | | | | 2 | | | | |
| ◎化 学 ・ 生 命 科 学 輪 講 II | 2 | | | | | | | 4 | | | 「卒業研究Ⅰ・Ⅱ」と同時履修のこと |
| ◎化 学 ・ 生 命 科 学 輪 講 III | 1 | | | | | | | | 2 | | |
| ◎化 学 ・ 生 命 科 学 輪 講 A | 3 | | | | | | | | 6 | | 協定校・認定校留学者のみ履修可 |
| ◎卒 業 研 究 I | 4 | | | | | | | | 12 | | I・IIの単位を分離して修得することができない。I・IIのうちいずれかが不合格となればI・II共に不合格となる。I・IIは同一担当で履修すること。 |
| ◎卒 業 研 究 II | 4 | | | | | | | | | 12 | |
| ◎卒 業 研 究 A | 8 | | | | | | | | | 24 | 協定校・認定校留学者のみ履修可 |
| ▽イ ン タ ー ン シ ッ プ | 1 | | | | | | 3 | | | | 集中講義 |

【4】自由選択科目履修方法

自由選択科目履修方法

下記の(イ)(ロ)(ハ)(ニ)(ホ)(ヘ)のうちから任意に12単位修得しなければなりません。

- | | | |
|----------------|---|-------------------------------------|
| (イ) 青山スタンダード科目 | } | (卒業に必要な単位を超えて修得した単位は、自由選択科目に算入されます) |
| (ロ) 外国語科目 | | |
| (ハ) 学科共通科目 | | |
| (ニ) 学科科目 | | |
| (ホ) 他学科科目 | | |
| (ヘ) 他学部科目 | | |

ただし、卒業要件外科目は除きます。他学科科目のうちには、実験科目、「現代化学概論」等の除外科目がありますので当該学科の履修規定に従ってください。

(注意) 他キャンパス開講科目を履修する際には、キャンパス間の移動時間に注意してください(「Ⅲ. 履修について1. 履修計画」を参照)。

化学・生命科学科 (2011年度生) 履修ガイドライン

これはあくまでも履修の一例です。

| I | | II | | III~IV | | IV |
|----------------------|-----------|------------|--------------|------------|----------------|--|
| 前 期 | 後 期 | 前 期 | 後 期 | 前 期 | 後 期 | |
| 青山スタンダード科目 | | 青山スタンダード科目 | | 青山スタンダード科目 | | |
| 外 国 語 (英 語) | | | | | | |
| 解析 I A | 解析 I B | 微分方程式 I | フーリエ解析 | 解 析 II | | |
| 線形代数 I A | 線形代数 I B | 線形代数 II | 線形代数 III | 複素解析 I | | |
| 数学演習 A | 数学演習 B | | 幾何 I 演習 | 解析 II 演習 | 幾 何 I | |
| | | 微分方程式 I 演習 | フーリエ解析演習 | 複素解析 I 演習 | | |
| 情報処理実習 (前期または、後期) | | | 化学情報 処理実習 | | | |
| 物理学 I | 物理学 II | 物理学 III | 現代物理学 概 論 | | | |
| ↓ | ↓ | | | | | |
| 物理基礎実験 I | 物理基礎実験 II | | | | | |
| 電気・機械計測実験 | | | | | | |
| 化学 I | 化学 II | 化学 III | | | | |
| 化学基礎実験 | | 無機化学実験 | 物理化学実験 | 生命科学実験 I | 有機化学実験 | 化学・生命 科学輪講 II 化学・生命 科学輪講 III 卒業研究 I 卒業研究 II |
| | | 生物物質分析実験 | | 生命科学実験 II | 化学・生命科学輪講 I | |
| | | 物理化学 A | | 量子化学 I | 量子化学 II | |
| | | 物理化学 B | 物理化学 C | | レーザー光化学 | |
| | | 数理化学 | 溶液化学 | | 応用確率統計 | |
| 分析化学 | 無機化学 A | 無機化学 B | 無機材料化学 | 電気化学 | 無機化学 D | |
| | | 無機化学 C | | 錯体化学 | 現代化学の最前線 | |
| 有機化学 A | | 有機化学 B | 有機化学 C | 有機化学 D | 有機合成化学 | |
| | | | | | 高分子化学 | |
| | | | | | 生体有機化学 | |
| | | | | | 機器分析 | |
| | | | | | 立体化学 | |
| 生命科学 A | | 生物物質分析 | | 生命科学 D | 生命科学の最前線 | |
| | | 生命科学 B | 生命科学 C | 生命科学 E | 生命科学 E | |
| | | 生体分子 | 生 体 膜 | | バイオテクノロジー | |
| | | | | 分子遺伝学 | 生 物 物 理 | 細胞生物学 |
| | | | | 代謝と調節 | バイオインフォマティクス入門 | 構造生化学 |
| | | | | | | 医薬品科学 |
| | | 図形科学 | 製 図 | 一般経営工学 | 化学工学通論 | |
| | | 一般機械工学 | | 一般電気工学 | | |
| | | | | インターンシップ | | |

【化学・生命科学科履修要項】 (2010年度入学者)

【1】履修について

1. 学位

化学・生命科学科に4年以上（ただし8年を限度とします）在学し、卒業に必要な140単位以上を修得した者には、「学士（理学）」の学位が授与されます。

2. 卒業要件

本学科を卒業するためには、卒業要件単位表に示す区分ごとに、それぞれ必要な単位を修得しなければなりません。

卒業要件単位表

| 系 列 | | | | 単 位 |
|------------|---|---------|----------|-----|
| 青山スタンダード科目 | | p. 16参照 | | 24 |
| 外国語科目 | 英語 | 必 修 | ◎ | 2 |
| | | 選択必修 | ★ | 6 |
| 学部共通科目 | | 必 修 | ◎ | 8 |
| | | 選択必修 | △ | 6 |
| | | | ☆または△ | 12 |
| 学科科目 | | 必 修 | ◎ | 21 |
| | | 選択必修 | I ★ | 24 |
| | | | II ★または▽ | 25 |
| 自由選択科目 | 青山スタンダード科目 外国語科目 学部共通科目 学科科目 他学科科目 他学部科目 | 選 択 | | 12 |
| 合 計 | | | | 140 |

3. 最高履修制限単位

最高履修制限単位とは、各年度で履修申請できる最高限度の単位数です。

理工学部における最高履修制限単位は次のとおりです。各年次でこの表に示す単位数を超えて履修することはできません。なお、各年次において、1科目以上の履修をしなければなりません。

| 学年 | 1～4年次 | 合計 |
|----------|-------|-------|
| 最高履修制限単位 | 各52単位 | 208単位 |

(注意) 教育職員免許状の取得を希望する学生の教職課程科目および「地学」「地学実験」の単位は、最高履修制限単位に含まれません。

4. 修得単位僅少者

入学後の2年間(休学期間を除く)で修得単位が32単位に満たない者は、成業の見込みのない者として除籍されることがありますので、該当しないよう特に注意してください。

5. 進級条件

3年次生から4年次生に進級するためには、3年次終了時に「卒業研究」の履修条件を満たしている必要があります。

6. 卒業研究の履修条件

卒業研究の履修条件は以下のとおりです。

- i) 3年以上在学していること。
- ii) 3年次までの必修科目の卒業要件単位を満たしていること。
- iii) 外国語科目の卒業要件単位を満たしていること。
- iv) 学科科目(講義科目)の選択必修科目の中から下記の表の4系列の授業科目(物理化学系列6単位、無機分析化学系列6単位、有機化学系列6単位、生命科学系列6単位)を含む30単位修得していること。
- v) 卒業要件内単位のうち120単位以上修得していること。

| 系 列 | 授 業 科 目 |
|-----------------|---------------------------|
| 物 理 化 学 系 列 | 物理化学A・B・C、量子化学I・II |
| 無 機 分 析 化 学 系 列 | 分析化学、無機化学A・B・C・D、電気化学 |
| 有 機 化 学 系 列 | 有機化学A・B・C・D、有機合成化学、生体有機化学 |
| 生 命 科 学 系 列 | 生命科学A・B・C・D・E、生体物質分析 |

【2】外国語科目（英語）配置表および履修方法

1. 外国語科目履修方法

外国語のクラスは指定制なので指定以外のクラスで履修することはできません。
 なお、所要単位を超えて修得した単位は自由選択科目の選択の単位に算入されます。

2. 外国語科目配置表

外国語科目（英語）

◎印の2単位 必修
 ★から6単位 選択必修

| 授 業 科 目 | 単 位 | 週 時 間 数 | | | | | | | | 履 修 条 件 | |
|---------------------------|-----|---------|---|----|---|----|---|----|---|---------|---------------------------------|
| | | 1年 | | 2年 | | 3年 | | 4年 | | | |
| | | 前 | 後 | 前 | 後 | 前 | 後 | 前 | 後 | | |
| ★英 語 読 解 I | 2 | 2 | 2 | | | | | | | | |
| ◎英 作 文 I | 2 | 2 | 2 | | | | | | | | |
| ★英 作 文 II | 2 | | | 2 | 2 | | | | | | 英作文 I または英語読解 I を修得していること。 |
| ★英 語 読 解 II | 2 | | | 2 | 2 | | | | | | 英作文 I または英語読解 I を修得していること。 |
| ★English Communication I | 2 | | | 2 | 2 | | | | | | |
| ★英 語 読 解 III | 2 | | | | | 2 | 2 | | | | 英作文 I、英語読解 I、II のうち4単位修得していること。 |
| ★English Communication II | 2 | | | | | 2 | 2 | | | | ※下記参照 |

※ English Communication II の履修について

「English Communication II」の履修に先立ち第1回目の授業時に教室で「履修資格認定試験」を履修希望者全員に実施します。授業開始時間に集合してください。履修希望者は必ず「履修資格認定試験」を受験してください。これは、「English Communication II」を履修するために必要な能力があるか否かを判定するものです。クラスの人数に制限があるため合格者全員が履修できるとは限りません。当該クラスの合格者が人数制限を超えた場合は、そのクラスの得点の上位から順に履修許可をすることになりますので注意してください。

[3] 学科科目配置表及び履修方法

1. 学科科目履修方法

[学部共通科目]

学部共通科目の卒業要件は、「卒業要件単位表」を参照してください。

規定以上に修得した選択必修科目・選択科目の単位は自由選択科目の選択の単位に算入されます。

[学科科目]

学科科目の卒業要件は、「卒業要件単位表」を参照してください。

選択必修科目の49単位には、学科科目配置表に示す各系列ごとに、要求されている単位をその中に含むこと。

なお、規定以上に修得した選択必修科目の単位は自由選択科目の選択の単位に算入されません。

理工学部生以外の履修は原則として許可しません。

◎は必修 △☆★▽は選択必修

2. 学科科目配置表

学部共通科目

◎印の 8 単位 必修
☆および△から 18 単位
(内 6 単位△から) 選択
必修

[講義科目]

| 授 業 科 目 | 単 位 | 週 時 間 数 | | | | | | | | 備 考 | |
|-----------------|-----|---------|---|-----|---|-----|---|-----|---|-----|--|
| | | 1 年 | | 2 年 | | 3 年 | | 4 年 | | | |
| | | 前 | 後 | 前 | 後 | 前 | 後 | 前 | 後 | | |
| ☆物 理 学 I | 2 | 2 | | | | | | | | | |
| ☆物 理 学 II | 2 | | 2 | | | | | | | | |
| ☆物 理 学 III | 2 | | | 2 | | | | | | | |
| ☆化 学 I | 2 | 2 | | | | | | | | | |
| ☆化 学 II | 2 | | 2 | | | | | | | | |
| ☆化 学 III | 2 | | | 2 | | | | | | | |
| △解 析 I A | 2 | 2 | | | | | | | | | |
| △解 析 I B | 2 | | 2 | | | | | | | | |
| △解 析 II | 2 | | | 2 | | | | | | | |
| △線 形 代 数 I A | 2 | 2 | | | | | | | | | |
| △線 形 代 数 I B | 2 | | 2 | | | | | | | | |
| △線 形 代 数 II | 2 | | | 2 | | | | | | | |
| △線 形 代 数 III | 2 | | | | 2 | | | | | | |
| △微 分 方 程 式 I | 2 | | | | | 2 | | | | | |
| △幾 何 I | 2 | | | | | | 2 | | | | |
| △フ ー リ エ 解 析 | 2 | | | | 2 | | | | | | |
| △複 素 解 析 I | 2 | | | | | | 2 | | | | |
| 図 形 科 学 | 2 | | | 2 | | | | | | | |
| 現 代 物 理 学 概 論 | 2 | | | | 2 | | | | | | |
| 一 般 機 械 工 学 | 2 | | | 2 | | | | | | | |
| 一 般 電 気 工 学 | 2 | | | | | | 2 | | | | |
| 一 般 経 営 工 学 | 2 | | | | | | | 2 | | | |
| サ イ バ ネ テ ィ ク ス | 2 | | | | 2 | | | | | | |

[実験科目]

| 授 業 科 目 | 単 位 | 週 時 間 数 | | | | | | | | 備 考 | |
|----------------|-----|---------|-------------|----|---|----|---|----|---|-----|----|
| | | 1年 | | 2年 | | 3年 | | 4年 | | | |
| | | 前 | 後 | 前 | 後 | 前 | 後 | 前 | 後 | | |
| △数 学 演 習 A | 2 | 2 | | | | | | | | | |
| △数 学 演 習 B | 2 | | 2 | | | | | | | | |
| △解 析 II 演 習 | 1 | | | 1 | | | | | | | 隔週 |
| △微分方程式 I 演習 | 1 | | | 1 | | | | | | | 隔週 |
| △幾 何 I 演 習 | 1 | | | | 1 | | | | | | 隔週 |
| △フーリエ解析演習 | 1 | | | | 1 | | | | | | 隔週 |
| △複素解析 I 演習 | 1 | | | | | 1 | | | | | 隔週 |
| △製 図 | 1 | | | | 2 | | | | | | |
| ◎物 理 基 礎 実 験 | 2 | | 4 | | | | | | | | |
| ◎化 学 基 礎 実 験 | 2 | | 4 前期又は後期 | | | | | | | | |
| ◎電 気 計 測 実 験 | 1 | | 4 前期又は後期 | | | | | | | | |
| ◎も の づ く り 実 習 | 1 | | 4 前期又は後期 | | | | | | | | |
| ◎情 報 処 理 実 習 | 2 | | 4 前期又は後期 | | | | | | | | |

学科科目

[講義科目]

4系列の★印24単位
選択必修

(選択必修 I)

〈物理化学系列〉

6単位選択必修

〈無機分析化学系列〉

6単位選択必修

〈有機化学系列〉

6単位選択必修

〈生命科学系列〉

6単位選択必修

| | | | | | | | | | | | |
|--------------|---|---|---|---|---|---|---|--|--|--|--|
| ★物 理 化 学 A | 2 | | | 2 | | | | | | | |
| ★物 理 化 学 B | 2 | | | 2 | | | | | | | |
| ★物 理 化 学 C | 2 | | | | 2 | | | | | | |
| ★量 子 化 学 I | 2 | | | | | 2 | | | | | |
| ★量 子 化 学 II | 2 | | | | | | 2 | | | | |
| ★分 析 化 学 | 2 | 2 | | | | | | | | | |
| ★無 機 化 学 A | 2 | | 2 | | | | | | | | |
| ★無 機 化 学 B | 2 | | | 2 | | | | | | | |
| ★無 機 化 学 C | 2 | | | 2 | | | | | | | |
| ★無 機 化 学 D | 2 | | | | | | 2 | | | | |
| ★電 気 化 学 | 2 | | | | | | 2 | | | | |
| ★有 機 化 学 A | 2 | 2 | | | | | | | | | |
| ★有 機 化 学 B | 2 | | | 2 | | | | | | | |
| ★有 機 化 学 C | 2 | | | | 2 | | | | | | |
| ★有 機 化 学 D | 2 | | | | | 2 | | | | | |
| ★生 体 有 機 化 学 | 2 | | | | | | 2 | | | | |
| ★有 機 合 成 化 学 | 2 | | | | | | 2 | | | | |
| ★生 体 物 質 分 析 | 2 | | | 2 | | | | | | | |
| ★生 命 科 学 A | 2 | | 2 | | | | | | | | |
| ★生 命 科 学 B | 2 | | | 2 | | | | | | | |
| ★生 命 科 学 C | 2 | | | | 2 | | | | | | |
| ★生 命 科 学 D | 2 | | | | | 2 | | | | | |
| ★生 命 科 学 E | 2 | | | | | | 2 | | | | |

各系列★印、各分野▽印
および実験科目▽印
より任意に25単位
選択必修
(選択必修Ⅱ)

〈化学分野〉

| 授 業 科 目 | 単 位 | 週 時 間 数 | | | | | | | | 備 考 | | |
|--------------|--------|---------|---|----|---|----|---|----|---|-----|--|--|
| | | 1年 | | 2年 | | 3年 | | 4年 | | | | |
| | | 前 | 後 | 前 | 後 | 前 | 後 | 前 | 後 | | | |
| ▽応 用 確 率 統 計 | 2 | | | | | | | 2 | | | | |
| ▽数 理 化 学 | 2 | | | 2 | | | | | | | | |
| ▽無 機 材 料 化 学 | 2 | | | | 2 | | | | | | | |
| ▽錯 体 化 学 | 2 | | | | | 2 | | | | | | |
| ▽高 分 子 化 学 | 2 | | | | | | | 2 | | | | |
| ▽立 体 化 学 | 2 | | | | | | | 2 | | | | |
| ▽化 学 工 学 通 論 | 2 | | | | | | | 2 | | | | |
| ▽機 器 分 析 | 2 | | | | | | | 2 | | | | |
| ▽溶 液 化 学 | 2 | | | | 2 | | | | | | | |
| ▽構 造 化 学 | 2 | | | | | | | 2 | | | | |

〈生命科学分野〉

| | | | | | | | | | | | | |
|------------------|---|--|--|---|---|---|---|---|---|---|---|--|
| ▽生 命 科 学 の 最 前 線 | 2 | | | | | | | 2 | | | | |
| ▽生 体 分 子 | 2 | | | 2 | | | | | | | | |
| ▽生 体 膜 | 2 | | | | 2 | | | | | | | |
| ▽分 子 遺 伝 学 | 2 | | | | | 2 | | | | | | |
| ▽バイオインフォマティクス入門 | 2 | | | | | | | 2 | | | | |
| ▽代 謝 と 調 節 | 2 | | | | | | 2 | | | | | |
| ▽生 物 物 理 | 2 | | | | | | | 2 | | | | |
| ▽バイオテクノロジー | 2 | | | | | | | 2 | | | | |
| ▽医 薬 品 科 学 | 2 | | | | | | | | | 2 | | |
| ▽細 胞 生 物 学 | 2 | | | | | | | | 2 | | | |
| ▽構 造 生 化 学 | 2 | | | | | | | | | | 2 | |

[実験科目]
◎印の21単位 必修

| | | | | | | | | | | | | |
|-----------------------|---|--|--|---|---|--|---|---|---|----|----|----------------|
| ◎無 機 化 学 実 験 | 2 | | | 6 | | | | | | | | |
| ◎生 体 物 質 分 析 実 験 | 1 | | | 3 | | | | | | | | |
| ◎物 理 化 学 実 験 | 2 | | | | 6 | | | | | | | |
| ◎有 機 化 学 実 験 | 2 | | | | | | 6 | | | | | |
| ◎生 命 科 学 実 験 I | 2 | | | | | | | 6 | | | | |
| ▽生 命 科 学 実 験 II | 1 | | | | | | | | 3 | | | |
| ▽化 学 情 報 処 理 実 習 | 1 | | | | | | | | 3 | | | |
| ◎化 学 ・ 生 命 科 学 輪 講 I | 1 | | | | | | | | | 2 | | |
| ◎化 学 ・ 生 命 科 学 輪 講 II | 3 | | | | | | | | | 4 | 2 | 「卒業研究」と同時履修のこと |
| ◎卒 業 研 究 | 8 | | | | | | | | | 12 | 12 | |
| ▽イ ン タ ー ン シ ッ プ | 1 | | | | | | | | | | | 集中講義 |

【4】自由選択科目履修方法

自由選択科目履修方法

下記の(イ)(ロ)(ハ)(ニ)(ホ)(ヘ)のうちから任意に12単位修得しなければなりません。

- | | | |
|----------------|---|-------------------------------------|
| (イ) 青山スタンダード科目 | } | (卒業に必要な単位を超えて修得した単位は、自由選択科目に算入されます) |
| (ロ) 外国語科目 | | |
| (ハ) 学部共通科目 | | |
| (ニ) 学科科目 | | |
| (ホ) 他学科科目 | | |
| (ヘ) 他学部科目 | | |

ただし、卒業要件外科目は除きます。他学科科目のうちには、実験科目、「現代化学概論」等の除外科目がありますので当該学科の履修規定に従ってください。

(注意) 他キャンパス開講科目を履修する際には、キャンパス間の移動時間に注意してください(「Ⅲ. 履修について1. 履修計画」を参照)。

化学・生命科学科 (2010年度生) 履修ガイドライン

これはあくまでも履修の一例です。

| I | | II | | III~IV | | IV |
|----------------------|----------|------------|--------------|-------------|------------------|-------|
| 前 期 | 後 期 | 前 期 | 後 期 | 前 期 | 後 期 | |
| 青山スタンダード科目 | | 青山スタンダード科目 | | 青山スタンダード科目 | | |
| 外 国 語 (英 語) | | | | | | |
| 解析 I A | 解析 I B | 微分方程式 I | フーリエ解析 | 解 析 II | | |
| 線形代数 I A | 線形代数 I B | 線形代数 II | 線形代数 III | 複素解析 I | | |
| 数学演習 A | 数学演習 B | | 幾何 I 演習 | 解析 II 演習 | 幾 何 I | |
| | | 微分方程式 I 演習 | フーリエ解析演習 | 複素解析 I 演習 | | |
| 情報処理実習 (前期または、後期) | | | 化学情報 処理実習 | | | |
| 物理学 I | 物理学 II | 物理学 III | 現代物理学 概 論 | | | |
| 物理基礎実験 | | | | | | |
| 電気・機械計測実験 | | | | | | |
| 化学 I | 化学 II | 化学 III | | | | |
| 化学基礎実験 | 無機化学実験 | 物理化学実験 | 生命科学実験 I | 有機化学実験 | 化学・生命 科学輪講 II | |
| | 生物物質分析実験 | | 生命科学実験 II | 化学・生命科学輪講 I | | |
| | 物理化学 A | 物理化学 B | 量子化学 I | 量子化学 II | 卒業研究 | |
| | 物理化学 C | 物理化学 C | | 構造化学 | | |
| | 数理化学 | 溶液化学 | | 応用確率統計 | | |
| 分析化学 | 無機化学 A | 無機化学 B | 無機材料化学 | 電気化学 | 無機化学 D | |
| | | 無機化学 C | | 錯体化学 | | |
| 有機化学 A | | 有機化学 B | 有機化学 C | 有機化学 D | 有機合成化学 | |
| | | | | | 高分子化学 | |
| | | | | | 生体有機化学 | |
| | | | | | 機器分析 | |
| | | | | | 立体化学 | |
| 生命科学 A | 生体物質分析 | 生命科学 B | 生命科学 C | 生命科学 D | 生命科学の最前線 | |
| | 生命科学 B | 生命科学 C | | 生命科学 E | 生命科学 E | |
| | 生体分子 | 生 体 膜 | | バイオテクノロジー | バイオテクノロジー | 細胞生物学 |
| | | | | 分子遺伝学 | 生物物理 | 構造生物学 |
| | | | | 代謝と調節 | バイオインフォマクス入門 | 医薬品科学 |
| | 図形科学 | 製 図 | | 化学工学通論 | | |
| | 一般機械工学 | | | 一般経営工学 | 一般電気工学 | |
| | | | | インターンシップ | | |

【化学・生命科学科履修要項】 (2009年度入学者)

【1】履修について

1. 学位

化学・生命科学科に4年以上（ただし8年を限度とします）在学し、卒業に必要な140単位以上を修得した者には、「学士（理学）」の学位が授与されます。

2. 卒業要件

本学科を卒業するためには、卒業要件単位表に示す区分ごとに、それぞれ必要な単位を修得しなければなりません。

卒業要件単位表

| 系 列 | | | | 単 位 |
|------------|---|---------|-------------|-----|
| 青山スタンダード科目 | | p. 16参照 | | 24 |
| 外国語科目 | 英語 | 必 修 | ◎ | 2 |
| | | 選択必修 | ★ | 6 |
| 学部共通科目 | | 必 修 | ◎ | 8 |
| | | 選択必修 | △ | 6 |
| | | | ☆または△ | 12 |
| 学科科目 | | 必 修 | ◎ | 21 |
| | | 選択必修 | I ★ | 24 |
| | | | II ★または▽ | 25 |
| 自由選択科目 | 青山スタンダード科目 外国語科目 学部共通科目 学科科目 他学科科目 他学部科目 | 選 択 | | 12 |
| 合 計 | | | | 140 |

3. 最高履修制限単位

最高履修制限単位とは、各年度で履修申請できる最高限度の単位数です。

理工学部における最高履修制限単位は次のとおりです。各年次でこの表に示す単位数を超えて履修することはできません。なお、各年次において、1科目以上の履修をしなければなりません。

| 学年 | 1～4年次 | 合計 |
|----------|-------|-------|
| 最高履修制限単位 | 各52単位 | 208単位 |

(注意) 教育職員免許状の取得を希望する学生の教職課程科目および教職課程関連科目の単位は、最高履修制限単位に含まれません。

4. 修得単位僅少者

入学後の2年間(休学期間を除く)で修得単位が32単位に満たない者は、成業の見込みのない者として除籍されることがありますので、該当しないよう特に注意してください。

5. 進級条件

3年次生から4年次生に進級するためには、3年次終了時に「卒業研究」の履修条件を満たしている必要があります。

6. 卒業研究の履修条件

卒業研究の履修条件は以下のとおりです。

- i) 3年以上在学していること。
- ii) 3年次までの必修科目の卒業要件単位を満たしていること。
- iii) 外国語科目の卒業要件単位を満たしていること。
- iv) 学科科目(講義科目)の選択必修科目の中から下記の表の4系列の授業科目(物理化学系列6単位、無機分析化学系列6単位、有機化学系列6単位、生命科学系列6単位)を含む30単位修得していること。
- v) 卒業要件内単位のうち120単位以上修得していること。

| 系 列 | 授 業 科 目 |
|-----------------|-----------------------|
| 物 理 化 学 系 列 | 物理化学A・B・C、量子化学I・II |
| 無 機 分 析 化 学 系 列 | 分析化学、無機化学A・B・C・D、電気化学 |
| 有 機 化 学 系 列 | 有機化学A・B・C・D・E、有機合成化学 |
| 生 命 科 学 系 列 | 生命科学A・B・C・D・E、生体物質分析 |

【2】外国語科目（英語）配置表および履修方法

1. 外国語科目履修方法

外国語のクラスは指定制なので指定以外のクラスで履修することはできません。
 なお、所要単位を超えて修得した単位は自由選択科目の選択の単位に算入されます。

2. 外国語科目配置表

外国語科目（英語）

◎印の2単位 必修
 ★から6単位 選択必修

| 授 業 科 目 | 単 位 | 週 時 間 数 | | | | | | | | 履 修 条 件 | |
|---------------------------|-----|---------|---|----|---|----|---|----|---|---------|---------------------------------|
| | | 1年 | | 2年 | | 3年 | | 4年 | | | |
| | | 前 | 後 | 前 | 後 | 前 | 後 | 前 | 後 | | |
| ★英 語 読 解 I | 2 | 2 | 2 | | | | | | | | |
| ◎英 作 文 I | 2 | 2 | 2 | | | | | | | | |
| ★英 作 文 II | 2 | | | 2 | 2 | | | | | | 英作文 I または英語読解 I を修得していること。 |
| ★英 語 読 解 II | 2 | | | 2 | 2 | | | | | | 英作文 I または英語読解 I を修得していること。 |
| ★English Communication I | 2 | | | 2 | 2 | | | | | | |
| ★英 語 読 解 III | 2 | | | | | 2 | 2 | | | | 英作文 I、英語読解 I、II のうち4単位修得していること。 |
| ★English Communication II | 2 | | | | | 2 | 2 | | | | ※下記参照 |

※ English Communication II の履修について

「English Communication II」の履修に先立ち第1回目の授業時に教室で「履修資格認定試験」を履修希望者全員に実施します。授業開始時間に集合してください。履修希望者は必ず「履修資格認定試験」を受験してください。これは、「English Communication II」を履修するために必要な能力があるか否かを判定するものです。クラスの人数に制限があるため合格者全員が履修できるとは限りません。当該クラスの合格者が人数制限を超えた場合は、そのクラスの得点の上位から順に履修許可をすることになりますので注意してください。

[3] 学科科目配置表及び履修方法

1. 学科科目履修方法

[学部共通科目]

学部共通科目の卒業要件は、「卒業要件単位表」を参照してください。

規定以上に修得した選択必修科目・選択科目の単位は自由選択科目の選択の単位に算入されます。

[学科科目]

学科科目の卒業要件は、「卒業要件単位表」を参照してください。

選択必修科目の49単位には、学科科目配置表に示す各系列ごとに、要求されている単位をその中に含むこと。

なお、規定以上に修得した選択必修科目の単位は自由選択科目の選択の単位に算入されません。

2. 学科科目配置表

理工学部生以外の履修は原則として許可しません。

◎は必修 △☆★▽は選択必修

学部共通科目

◎印の 8 単位 必修
☆および△から 18 単位
(内 6 単位△から) 選択
必修

[講義科目]

| 授 業 科 目 | 単 位 | 週 時 間 数 | | | | | | | | 備 考 | |
|---------------|-----|---------|---|-----|---|-----|---|-----|---|-----|--|
| | | 1 年 | | 2 年 | | 3 年 | | 4 年 | | | |
| | | 前 | 後 | 前 | 後 | 前 | 後 | 前 | 後 | | |
| ☆物 理 学 I | 2 | 2 | | | | | | | | | |
| ☆物 理 学 II | 2 | | 2 | | | | | | | | |
| ☆物 理 学 III | 2 | | | 2 | | | | | | | |
| ☆化 学 I | 2 | 2 | | | | | | | | | |
| ☆化 学 II | 2 | | 2 | | | | | | | | |
| ☆化 学 III | 2 | | | 2 | | | | | | | |
| △解 析 I A | 2 | 2 | | | | | | | | | |
| △解 析 I B | 2 | | 2 | | | | | | | | |
| △解 析 II | 2 | | | 2 | | | | | | | |
| △線 形 代 数 I A | 2 | 2 | | | | | | | | | |
| △線 形 代 数 I B | 2 | | 2 | | | | | | | | |
| △線 形 代 数 II | 2 | | | 2 | | | | | | | |
| △線 形 代 数 III | 2 | | | | 2 | | | | | | |
| △微 分 方 程 式 I | 2 | | | | | 2 | | | | | |
| △幾 何 I | 2 | | | | | | 2 | | | | |
| △フ ー リ エ 解 析 | 2 | | | | 2 | | | | | | |
| △複 素 解 析 I | 2 | | | | | | 2 | | | | |
| 図 形 科 学 | 2 | | | 2 | | | | | | | |
| 現 代 物 理 学 概 論 | 2 | | | | 2 | | | | | | |
| 一 般 機 械 工 学 | 2 | | | 2 | | | | | | | |
| 一 般 電 気 工 学 | 2 | | | | | | 2 | | | | |
| 一 般 経 営 工 学 | 2 | | | | | | | 2 | | | |
| サイバネティクス | 2 | | | | 2 | | | | | | |

[実験科目]

| 授 業 科 目 | 単 位 | 週 時 間 数 | | | | | | | | 備 考 | |
|--------------------|--------|---------|--------|----|---|----|---|----|---|-----|----|
| | | 1年 | | 2年 | | 3年 | | 4年 | | | |
| | | 前 | 後 | 前 | 後 | 前 | 後 | 前 | 後 | | |
| △数 学 演 習 A | 2 | 2 | | | | | | | | | |
| △数 学 演 習 B | 2 | | 2 | | | | | | | | |
| △解 析 II 演 習 | 1 | | | 1 | | | | | | | 隔週 |
| △微分方程式 I 演習 | 1 | | | 1 | | | | | | | 隔週 |
| △幾 何 I 演 習 | 1 | | | | 1 | | | | | | 隔週 |
| △フーリエ解析演習 | 1 | | | | 1 | | | | | | 隔週 |
| △複素解析 I 演習 | 1 | | | | | 1 | | | | | 隔週 |
| △製 図 | 1 | | | | 2 | | | | | | |
| ◎物 理 基 礎 実 験 | 2 | | 4 | | | | | | | | |
| ◎化 学 基 礎 実 験 | 2 | | 4 | | | | | | | | |
| | | | 前期又は後期 | | | | | | | | |
| ◎電 気 ・ 機 械 計 測 実 験 | 2 | | 4 | | | | | | | | |
| ◎情 報 処 理 実 習 | 2 | | 4 | | | | | | | | |
| | | | 前期又は後期 | | | | | | | | |

学科科目

[講義科目]

4 系列の★印24単位
選択必修

(選択必修 I)

〈物理化学系列〉

6 単位選択必修

〈無機分析化学系列〉

6 単位選択必修

〈有機化学系列〉

6 単位選択必修

〈生命科学系列〉

6 単位選択必修

| | | | | | | | | | | | |
|--------------|---|---|---|---|---|---|---|---|--|--|----|
| ★物 理 化 学 A | 2 | | | 2 | | | | | | | |
| ★物 理 化 学 B | 2 | | | 2 | | | | | | | |
| ★物 理 化 学 C | 2 | | | | 2 | | | | | | |
| ★量 子 化 学 I | 2 | | | | | 2 | | | | | |
| ★量 子 化 学 II | 2 | | | | | | 2 | | | | |
| ★分 析 化 学 | 2 | 2 | | | | | | | | | |
| ★無 機 化 学 A | 2 | | 2 | | | | | | | | |
| ★無 機 化 学 B | 2 | | | 2 | | | | | | | |
| ★無 機 化 学 C | 2 | | | 2 | | | | | | | |
| ★無 機 化 学 D | 2 | | | | | | 2 | | | | |
| ★電 気 化 学 | 2 | | | | | | 2 | | | | |
| ★有 機 化 学 A | 2 | 2 | | | | | | | | | |
| ★有 機 化 学 B | 2 | | | 2 | | | | | | | |
| ★有 機 化 学 C | 2 | | | | 2 | | | | | | |
| ★有 機 化 学 D | 2 | | | | | 2 | | | | | |
| ★有 機 化 学 E | 2 | | | | 2 | | | | | | 閉講 |
| ★有 機 合 成 化 学 | 2 | | | | | | | 2 | | | |
| ★生 体 物 質 分 析 | 2 | | | 2 | | | | | | | |
| ★生 命 科 学 A | 2 | | 2 | | | | | | | | |
| ★生 命 科 学 B | 2 | | | 2 | | | | | | | |
| ★生 命 科 学 C | 2 | | | | 2 | | | | | | |
| ★生 命 科 学 D | 2 | | | | | 2 | | | | | |
| ★生 命 科 学 E | 2 | | | | | | | 2 | | | |

各系列★印、各分野▽印
および実験科目▽印
より任意に25単位
選択必修
(選択必修Ⅱ)

〈化学分野〉

| 授 業 科 目 | 単 位 | 週 時 間 数 | | | | | | | | 備 考 | |
|--------------|-----|---------|---|-----|---|-----|---|-----|---|-----|--|
| | | 1 年 | | 2 年 | | 3 年 | | 4 年 | | | |
| | | 前 | 後 | 前 | 後 | 前 | 後 | 前 | 後 | | |
| ▽応 用 確 率 統 計 | 2 | | | | | | | 2 | | | |
| ▽数 理 化 学 | 2 | | | 2 | | | | | | | |
| ▽無 機 材 料 化 学 | 2 | | | | 2 | | | | | | |
| ▽錯 体 化 学 | 2 | | | | | 2 | | | | | |
| ▽高 分 子 化 学 | 2 | | | | | | | 2 | | | |
| ▽生 物 有 機 化 学 | 2 | | | | | | | 2 | | | |
| ▽立 体 化 学 | 2 | | | | | | | 2 | | | |
| ▽化 学 工 学 通 論 | 2 | | | | | | | 2 | | | |
| ▽機 器 分 析 | 2 | | | | | | | 2 | | | |
| ▽溶 液 化 学 | 2 | | | | 2 | | | | | | |
| ▽構 造 化 学 | 2 | | | | | | | 2 | | | |

〈生命科学分野〉

| | | | | | | | | | | | |
|------------------------------|---|--|--|---|---|---|--|---|---|---|--|
| ▽生 命 科 学 の 最 前 線 | 2 | | | | | | | 2 | | | |
| ▽生 体 分 子 | 2 | | | 2 | | | | | | | |
| ▽生 体 膜 | 2 | | | | 2 | | | | | | |
| ▽分 子 遺 伝 学 | 2 | | | | | 2 | | | | | |
| ▽バ イ オ イ ン フ ォ マ テ イ ク ス 入 門 | 2 | | | | | | | 2 | | | |
| ▽代 謝 と 調 節 | 2 | | | | | 2 | | | | | |
| ▽生 物 物 理 | 2 | | | | | | | 2 | | | |
| ▽バ イ オ テ ク ノ ロ ジ ー | 2 | | | | | | | 2 | | | |
| ▽医 薬 品 科 学 | 2 | | | | | | | | | 2 | |
| ▽細 胞 生 物 学 | 2 | | | | | | | | 2 | | |
| ▽構 造 生 化 学 | 2 | | | | | | | | | 2 | |

[実験科目]
◎印の21単位 必修

| | | | | | | | | | | | |
|----------------------|---|--|--|---|---|---|---|---|----|----|----------------|
| ◎無 機 化 学 実 験 | 2 | | | 6 | | | | | | | |
| ◎生 体 物 質 分 析 実 験 | 1 | | | 3 | | | | | | | |
| ◎物 理 化 学 実 験 | 2 | | | | 6 | | | | | | |
| ◎有 機 化 学 実 験 | 2 | | | | | | | 6 | | | |
| ◎生 命 科 学 実 験 Ⅰ | 2 | | | | | | | 6 | | | |
| ▽生 命 科 学 実 験 Ⅱ | 1 | | | | | | | 3 | | | |
| ▽化 学 情 報 処 理 実 習 | 1 | | | | | 3 | | | | | |
| ◎化 学 ・ 生 命 科 学 輪 講 Ⅰ | 1 | | | | | | | 2 | | | |
| ◎化 学 ・ 生 命 科 学 輪 講 Ⅱ | 3 | | | | | | | | 4 | 2 | 「卒業研究」と同時履修のこと |
| ◎卒 業 研 究 | 8 | | | | | | | | 12 | 12 | |
| ▽イ ン タ ー ン シ ッ プ | 1 | | | | | | 3 | | | | 集中講義 |

教職課程関連科目
卒業要件外 注1)

| | | | | | | | | | | | |
|---------|---|--|--|---|--|--|--|--|--|--|------------------------|
| 地 学 | 2 | | | 2 | | | | | | | |
| 地 学 実 験 | 2 | | | 2 | | | | | | | 「地学」を履修中または修得済みの者のみ履修可 |

注1) 教職課程関連科目は、教育職員免許状の取得を希望する学生以外は履修できません。

【4】自由選択科目履修方法

自由選択科目履修方法

下記の(イ)(ロ)(ハ)(ニ)(ホ)(ヘ)のうちから任意に12単位修得しなければなりません。

- | | | |
|----------------|---|-------------------------------------|
| (イ) 青山スタンダード科目 | } | (卒業に必要な単位を超えて修得した単位は、自由選択科目に算入されます) |
| (ロ) 外国語科目 | | |
| (ハ) 学部共通科目 | | |
| (ニ) 学科科目 | | |
| (ホ) 他学科科目 | | |
| (ヘ) 他学部科目 | | |

ただし、卒業要件外科目は除きます。他学科科目のうちには、実験科目、「現代化学概論」等の除外科目がありますので当該学科の履修規定に従ってください。

(注意) 他キャンパス開講科目を履修する際には、キャンパス間の移動時間に注意してください(「Ⅲ. 履修について1. 履修計画」を参照)。

化学・生命科学科 (2009年度生) 履修ガイドライン

これはあくまでも履修の一例です。

| I | | II | | III~IV | | IV |
|----------------------|----------|------------|--------------|------------|----------------|------------------|
| 前 期 | 後 期 | 前 期 | 後 期 | 前 期 | 後 期 | |
| 青山スタンダード科目 | | 青山スタンダード科目 | | 青山スタンダード科目 | | |
| 外 国 語 (英 語) | | | | | | |
| 解析 I A | 解析 I B | 微分方程式 I | フーリエ解析 | 解 析 II | | |
| 線形代数 I A | 線形代数 I B | 線形代数 II | 線形代数 III | 複素解析 I | | |
| 数学演習 A | 数学演習 B | | 幾何 I 演習 | 解析 II 演習 | 幾 何 I | |
| | | 微分方程式 I 演習 | フーリエ解析演習 | 複素解析 I 演習 | | |
| 情報処理実習 (前期または、後期) | | | 化学情報 処理実習 | | | |
| 物理学 I | 物理学 II | 物理学 III | 現代物理学 概 論 | | | |
| 物理基礎実験 | | | | | | |
| 電気・機械計測実験 | | | | | | |
| 化学 I | 化学 II | 化学 III | | | | |
| 化学基礎実験 | | 無機化学実験 | 物理化学実験 | 生命科学実験 I | 有機化学実験 | 化学・生命 科学輪講 II |
| | | 生物物質分析実験 | | 生命科学実験 II | 化学・生命科学輪講 I | 卒業研究 |
| | | 物理化学 A | | 量子化学 I | 量子化学 II | |
| | | 物理化学 B | 物理化学 C | | 構造化学 | |
| | | 数理化学 | 溶液化学 | | 応用確率統計 | |
| 分析化学 | 無機化学 A | 無機化学 B | 無機材料化学 | 電気化学 | 無機化学 D | |
| | | 無機化学 C | | 錯体化学 | | |
| 有機化学 A | | 有機化学 B | 有機化学 C | | 有機合成化学 | |
| | | | 有機化学 E | 有機化学 D | 高分子化学 | |
| | | | | | 生物有機化学 | |
| | | | | | 機器分析 | |
| | | | | | 立体化学 | |
| 生命科学 A | | 生物物質分析 | | | 生命科学の最前線 | |
| | | 生命科学 B | 生命科学 C | 生命科学 D | 生命科学 E | |
| | | 生体分子 | 生体膜 | | バイオテクノロジー | 細胞生物学 |
| | | | | 分子遺伝学 | 生物物理 | 構造生物学 |
| | | | | 代謝と調節 | バイオインフォマティクス入門 | 医薬品科学 |
| | | 図形科学 | 製 図 | 一般経営工学 | 化学工学通論 | |
| | | 一般機械工学 | | インターンシップ | 一般電気工学 | |

【化学・生命科学科履修要項】 (2008年度入学者)

【1】履修について

1. 学位

化学・生命科学科に4年以上（ただし8年を限度とします）在学し、卒業に必要な140単位以上を修得した者には、「学士（理学）」の学位が授与されます。

2. 卒業要件

本学科を卒業するためには、卒業要件単位表に示す区分ごとに、それぞれ必要な単位を修得しなければなりません。

卒業要件単位表

| 系 列 | | | | 単 位 |
|------------|---|---------|-------------|-----|
| 青山スタンダード科目 | | p. 16参照 | | 24 |
| 外国語科目 | 英語 | 必 修 | ◎ | 2 |
| | | 選択必修 | ★ | 6 |
| 学部共通科目 | | 必 修 | ◎ | 8 |
| | | 選択必修 | △ | 6 |
| | | | ☆または△ | 12 |
| 学科科目 | | 必 修 | ◎ | 21 |
| | | 選択必修 | I ★ | 24 |
| | | | II ★または▽ | 25 |
| 自由選択科目 | 青山スタンダード科目 外国語科目 学部共通科目 学科科目 他学科科目 他学部科目 | 選 択 | | 12 |
| 合 計 | | | | 140 |

3. 最高履修制限単位

最高履修制限単位とは、各年度で履修申請できる最高限度の単位数です。

理工学部における最高履修制限単位は次のとおりです。各年次でこの表に示す単位数を超えて履修することはできません。なお、各年次において、1科目以上の履修をしなければなりません。

| 学年 | 1～4年次 | 合計 |
|----------|-------|-------|
| 最高履修制限単位 | 各60単位 | 240単位 |

(注意) 教育職員免許状の取得を希望する学生の教職課程科目の単位は、最高履修制限単位に含まれません。ただし、教職課程関連科目については、各年度における最高履修制限単位内で履修してください。

4. 修得単位僅少者

入学後の2年間(休学期間を除く)で修得単位が32単位に満たない者は、成業の見込みのない者として除籍されることがありますので、該当しないよう特に注意してください。

5. 進級条件

3年次生から4年次生に進級するためには、3年次終了時に「卒業研究」の履修条件を満たしている必要があります。

6. 卒業研究の履修条件

卒業研究の履修条件は以下のとおりです。

- i) 3年以上在学していること。
- ii) 3年次までの必修科目の卒業要件単位を満たしていること。
- iii) 外国語科目の卒業要件単位を満たしていること。
- iv) 学科科目(講義科目)の選択必修科目の中から下記の表の4系列の授業科目(物理化学系列6単位、無機分析化学系列6単位、有機化学系列6単位、生命科学系列6単位)を含む30単位修得していること。
- v) 卒業要件内単位のうち120単位以上修得していること。

| 系 列 | 授 業 科 目 |
|-----------------|-----------------------|
| 物 理 化 学 系 列 | 物理化学A・B・C、量子化学I・II |
| 無 機 分 析 化 学 系 列 | 分析化学、無機化学A・B・C・D、電気化学 |
| 有 機 化 学 系 列 | 有機化学A・B・C・D・E、有機合成化学 |
| 生 命 科 学 系 列 | 生命科学A・B・C・D・E、生体物質分析 |

【2】外国語科目（英語）配置表および履修方法

1. 外国語科目履修方法

外国語のクラスは指定制なので指定以外のクラスで履修することはできません。
 なお、所要単位を超えて修得した単位は自由選択科目の選択単位に算入されます。

2. 外国語科目配置表

外国語科目（英語）

◎印の2単位 必修
 ★から6単位 選択必修

| 授 業 科 目 | 単 位 | 週 時 間 数 | | | | | | | | 履 修 条 件 | |
|---------------------------|--------|---------|---|----|---|----|---|----|---|---------|---------------------------------|
| | | 1年 | | 2年 | | 3年 | | 4年 | | | |
| | | 前 | 後 | 前 | 後 | 前 | 後 | 前 | 後 | | |
| ★英 語 読 解 I | 2 | 2 | 2 | | | | | | | | |
| ◎英 作 文 I | 2 | 2 | 2 | | | | | | | | |
| ★英 作 文 II | 2 | | | 2 | 2 | | | | | | 英作文 I または英語読解 I を修得していること。 |
| ★英 語 読 解 II | 2 | | | 2 | 2 | | | | | | 英作文 I または英語読解 I を修得していること。 |
| ★English Communication I | 2 | | | 2 | 2 | | | | | | |
| ★英 語 読 解 III | 2 | | | | | 2 | 2 | | | | 英作文 I、英語読解 I、II のうち4単位修得していること。 |
| ★English Communication II | 2 | | | | | 2 | 2 | | | | ※下記参照 |

※ English Communication II の履修について

「English Communication II」の履修に先立ち第1回目の授業時に教室で「履修資格認定試験」を履修希望者全員に実施します。授業開始時間に集合してください。履修希望者は必ず「履修資格認定試験」を受験してください。これは、「English Communication II」を履修するために必要な能力があるか否かを判定するものです。クラスの人数に制限があるため合格者全員が履修できるとは限りません。当該クラスの合格者が人数制限を超えた場合は、そのクラスの得点の上位から順に履修許可をすることになりますので注意してください。

[3] 学科科目配置表及び履修方法

1. 学科科目履修方法

[学部共通科目]

学部共通科目の卒業要件は、「卒業要件単位表」を参照してください。

規定以上に修得した選択必修科目・選択科目の単位は自由選択科目の選択の単位に算入されます。

[学科科目]

学科科目の卒業要件は、「卒業要件単位表」を参照してください。

選択必修科目の49単位には、学科科目配置表に示す各系列ごとに、要求されている単位をその中に含むこと。

なお、規定以上に修得した選択必修科目の単位は自由選択科目の選択の単位に算入されません。

理工学部生以外の履修は原則として許可しません。

◎は必修 △☆★▽は選択必修

2. 学科科目配置表

学部共通科目

◎印の 8 単位 必修
☆および△から 18 単位
(内 6 単位△から) 選択
必修

[講義科目]

| 授 業 科 目 | 単 位 | 週 時 間 数 | | | | | | | | 備 考 | |
|-----------------|-----|---------|---|-----|---|-----|---|-----|---|-----|--|
| | | 1 年 | | 2 年 | | 3 年 | | 4 年 | | | |
| | | 前 | 後 | 前 | 後 | 前 | 後 | 前 | 後 | | |
| ☆物 理 学 I | 2 | 2 | | | | | | | | | |
| ☆物 理 学 II | 2 | | 2 | | | | | | | | |
| ☆物 理 学 III | 2 | | | 2 | | | | | | | |
| ☆化 学 I | 2 | 2 | | | | | | | | | |
| ☆化 学 II | 2 | | 2 | | | | | | | | |
| ☆化 学 III | 2 | | | 2 | | | | | | | |
| △解 析 I A | 2 | 2 | | | | | | | | | |
| △解 析 I B | 2 | | 2 | | | | | | | | |
| △解 析 II | 2 | | | 2 | | | | | | | |
| △線 形 代 数 I A | 2 | 2 | | | | | | | | | |
| △線 形 代 数 I B | 2 | | 2 | | | | | | | | |
| △線 形 代 数 II | 2 | | | 2 | | | | | | | |
| △線 形 代 数 III | 2 | | | | 2 | | | | | | |
| △微 分 方 程 式 I | 2 | | | | | 2 | | | | | |
| △幾 何 I | 2 | | | | | | 2 | | | | |
| △フ ー リ エ 解 析 | 2 | | | | 2 | | | | | | |
| △複 素 解 析 I | 2 | | | | | | 2 | | | | |
| 図 形 科 学 | 2 | | | 2 | | | | | | | |
| 現 代 物 理 学 概 論 | 2 | | | | 2 | | | | | | |
| 一 般 機 械 工 学 | 2 | | | 2 | | | | | | | |
| 一 般 電 気 工 学 | 2 | | | | | | 2 | | | | |
| 一 般 経 営 工 学 | 2 | | | | | | | 2 | | | |
| サ イ バ ネ テ ィ ク ス | 2 | | | | 2 | | | | | | |

[実験科目]

| 授 業 科 目 | 単 位 | 週 時 間 数 | | | | | | | | 備 考 | |
|--------------------|-----|---------|--------|-----|---|-----|---|-----|---|-----|----|
| | | 1 年 | | 2 年 | | 3 年 | | 4 年 | | | |
| | | 前 | 後 | 前 | 後 | 前 | 後 | 前 | 後 | | |
| △数 学 演 習 A | 2 | 2 | | | | | | | | | |
| △数 学 演 習 B | 2 | | 2 | | | | | | | | |
| △解 析 II 演 習 | 1 | | | 1 | | | | | | | 隔週 |
| △微分方程式 I 演習 | 1 | | | 1 | | | | | | | 隔週 |
| △幾 何 I 演 習 | 1 | | | | 1 | | | | | | 隔週 |
| △フーリエ解析演習 | 1 | | | | 1 | | | | | | 隔週 |
| △複素解析 I 演習 | 1 | | | | | 1 | | | | | 隔週 |
| △製 図 | 1 | | | | 2 | | | | | | |
| ◎物 理 基 礎 実 験 | 2 | | 4 | | | | | | | | |
| ◎化 学 基 礎 実 験 | 2 | | 4 | | | | | | | | |
| | | | 前期又は後期 | | | | | | | | |
| ◎電 気 ・ 機 械 計 測 実 験 | 2 | | 4 | | | | | | | | |
| ◎情 報 処 理 実 習 | 2 | | 4 | | | | | | | | |
| | | | 前期又は後期 | | | | | | | | |

学科科目

[講義科目]

4 系列の★印24単位
選択必修

(選択必修 I)

〈物理化学系列〉

6 単位選択必修

〈無機分析化学系列〉

6 単位選択必修

〈有機化学系列〉

6 単位選択必修

〈生命科学系列〉

6 単位選択必修

| | | | | | | | | | | | |
|--------------|---|---|---|---|---|---|---|---|--|--|----|
| ★物 理 化 学 A | 2 | | | 2 | | | | | | | |
| ★物 理 化 学 B | 2 | | | 2 | | | | | | | |
| ★物 理 化 学 C | 2 | | | | 2 | | | | | | |
| ★量 子 化 学 I | 2 | | | | | 2 | | | | | |
| ★量 子 化 学 II | 2 | | | | | | 2 | | | | |
| ★分 析 化 学 | 2 | 2 | | | | | | | | | |
| ★無 機 化 学 A | 2 | | 2 | | | | | | | | |
| ★無 機 化 学 B | 2 | | | 2 | | | | | | | |
| ★無 機 化 学 C | 2 | | | 2 | | | | | | | |
| ★無 機 化 学 D | 2 | | | | | | 2 | | | | |
| ★電 気 化 学 | 2 | | | | | | 2 | | | | |
| ★有 機 化 学 A | 2 | 2 | | | | | | | | | |
| ★有 機 化 学 B | 2 | | | 2 | | | | | | | |
| ★有 機 化 学 C | 2 | | | | 2 | | | | | | |
| ★有 機 化 学 D | 2 | | | | | 2 | | | | | |
| ★有 機 化 学 E | 2 | | | | 2 | | | | | | 閉講 |
| ★有 機 合 成 化 学 | 2 | | | | | | | 2 | | | |
| ★生 体 物 質 分 析 | 2 | | | 2 | | | | | | | |
| ★生 命 科 学 A | 2 | | 2 | | | | | | | | |
| ★生 命 科 学 B | 2 | | | 2 | | | | | | | |
| ★生 命 科 学 C | 2 | | | | 2 | | | | | | |
| ★生 命 科 学 D | 2 | | | | | 2 | | | | | |
| ★生 命 科 学 E | 2 | | | | | | | 2 | | | |

各系列★印、各分野▽印
および実験科目▽印
より任意に25単位
選択必修
(選択必修Ⅱ)

〈化学分野〉

| 授 業 科 目 | 単 位 | 週 時 間 数 | | | | | | | | 備 考 | |
|--------------|-----|---------|---|-----|---|-----|---|-----|---|-----|--|
| | | 1 年 | | 2 年 | | 3 年 | | 4 年 | | | |
| | | 前 | 後 | 前 | 後 | 前 | 後 | 前 | 後 | | |
| ▽確 率 統 計 I | 2 | | | | 2 | | | | | | |
| ▽数 理 化 学 | 2 | | | 2 | | | | | | | |
| ▽無 機 材 料 化 学 | 2 | | | | 2 | | | | | | |
| ▽錯 体 化 学 | 2 | | | | | 2 | | | | | |
| ▽高 分 子 化 学 | 2 | | | | | | 2 | | | | |
| ▽生 物 有 機 化 学 | 2 | | | | | | 2 | | | | |
| ▽立 体 化 学 | 2 | | | | | | 2 | | | | |
| ▽化 学 工 学 通 論 | 2 | | | | | | 2 | | | | |
| ▽機 器 分 析 | 2 | | | | | | 2 | | | | |
| ▽溶 液 化 学 | 2 | | | | 2 | | | | | | |
| ▽構 造 化 学 | 2 | | | | | | 2 | | | | |

〈生命科学分野〉

| | | | | | | | | | | | |
|------------------------------|---|--|--|---|---|---|---|---|---|---|--|
| ▽生 命 科 学 の 最 前 線 | 2 | | | | | 2 | | | | | |
| ▽生 体 分 子 | 2 | | | 2 | | | | | | | |
| ▽生 体 膜 | 2 | | | | 2 | | | | | | |
| ▽分 子 遺 伝 学 | 2 | | | | | 2 | | | | | |
| ▽バ イ オ イ ン フ ォ マ テ イ ク ス 入 門 | 2 | | | | | | 2 | | | | |
| ▽代 謝 と 調 節 | 2 | | | | | 2 | | | | | |
| ▽生 物 物 理 | 2 | | | | | | 2 | | | | |
| ▽バ イ オ テ ク ノ ロ ジ ー | 2 | | | | | | 2 | | | | |
| ▽医 薬 品 科 学 | 2 | | | | | | | | 2 | | |
| ▽細 胞 生 物 学 | 2 | | | | | | | 2 | | | |
| ▽構 造 生 化 学 | 2 | | | | | | | | | 2 | |

[実験科目]
◎印の21単位 必修

| | | | | | | | | | | | |
|-----------------------|---|--|--|---|---|---|---|----|----|--|----------------|
| ◎無 機 化 学 実 験 | 2 | | | 6 | | | | | | | |
| ◎生 体 物 質 分 析 実 験 | 1 | | | 3 | | | | | | | |
| ◎物 理 化 学 実 験 | 2 | | | | 6 | | | | | | |
| ◎有 機 化 学 実 験 | 2 | | | | | 6 | | | | | |
| ◎生 命 科 学 実 験 I | 2 | | | | | 6 | | | | | |
| ▽生 命 科 学 実 験 II | 1 | | | | | 3 | | | | | |
| ▽化 学 情 報 処 理 実 習 | 1 | | | | 3 | | | | | | |
| ◎化 学 ・ 生 命 科 学 輪 講 I | 1 | | | | | | 2 | | | | |
| ◎化 学 ・ 生 命 科 学 輪 講 II | 3 | | | | | | | 4 | 2 | | 「卒業研究」と同時履修のこと |
| ◎卒 業 研 究 | 8 | | | | | | | 12 | 12 | | |
| ▽イ ン タ ー ン シ ッ プ | 1 | | | | | 3 | | | | | 集中講義 |

教職課程関連科目
卒業要件外 注1)

| | | | | | | | | | | | |
|---------|---|--|--|---|--|--|--|--|--|--|------------------------|
| 地 学 | 2 | | | 2 | | | | | | | |
| 地 学 実 験 | 2 | | | 2 | | | | | | | 「地学」を履修中または修得済みの者のみ履修可 |

注1) 教職課程関連科目は、教育職員免許状の取得を希望する学生以外は履修できません。

【4】自由選択科目履修方法

自由選択科目履修方法

下記の(イ)(ロ)(ハ)(ニ)(ホ)(ヘ)のうちから任意に12単位修得しなければなりません。

- | | | |
|----------------|---|-------------------------------------|
| (イ) 青山スタンダード科目 | } | (卒業に必要な単位を超えて修得した単位は、自由選択科目に算入されます) |
| (ロ) 外国語科目 | | |
| (ハ) 学部共通科目 | | |
| (ニ) 学科科目 | | |
| (ホ) 他学科科目 | | |
| (ヘ) 他学部科目 | | |

ただし、卒業要件外科目は除きます。他学科科目のうちには、実験科目、「現代化学概論」等の除外科目がありますので当該学科の履修規定に従ってください。

(注意) 他キャンパス開講科目を履修する際には、キャンパス間の移動時間に注意してください(「Ⅲ. 履修について1. 履修計画」を参照)。

化学・生命科学科 (2008年度生) 履修ガイドライン

これはあくまでも履修の一例です。

| I | | II | | III~IV | | IV |
|----------------------|----------|------------|--------------|------------|-------------|------------------|
| 前 期 | 後 期 | 前 期 | 後 期 | 前 期 | 後 期 | |
| 青山スタンダード科目 | | 青山スタンダード科目 | | 青山スタンダード科目 | | |
| 外 国 語 (英 語) | | | | | | |
| 解析 I A | 解析 I B | 微分方程式 I | フーリエ解析 | 解 析 II | | |
| 線形代数 I A | 線形代数 I B | 線形代数 II | 線形代数 III | 複素解析 I | | |
| 数学演習 A | 数学演習 B | | 幾何 I 演習 | 解析 II 演習 | 幾 何 I | |
| | | 微分方程式 I 演習 | フーリエ解析演習 | 複素解析 I 演習 | | |
| 情報処理実習 (前期または、後期) | | | 化学情報 処理実習 | | | |
| 物理学 I | 物理学 II | 物理学 III | 現代物理学 概 論 | | | |
| 物理基礎実験 | | | | | | |
| 電気・機械計測実験 | | | | | | |
| 化学 I | 化学 II | 化学 III | | | | |
| 化学基礎実験 | | 無機化学実験 | 物理化学実験 | 生命科学実験 I | 有機化学実験 | 化学・生命 科学輪講 II |
| | | 生物物質分析実験 | | 生命科学実験 II | 化学・生命科学輪講 I | |
| | | 物理化学 A | 物理化学 C | 量子化学 I | 量子化学 II | 卒業研究 |
| | | 物理化学 B | 溶液化学 | | 構造化学 | |
| | | 数理化学 | 確率統計 I | | | |
| 分析化学 | 無機化学 A | 無機化学 B | 無機材料化学 | 電気化学 | 無機化学 D | |
| | | 無機化学 C | | 錯体化学 | | |
| 有機化学 A | | 有機化学 B | 有機化学 C | 有機化学 D | 有機合成化学 | |
| | | | 有機化学 E | | 高分子化学 | |
| | | | | | 生物有機化学 | |
| | | | | | 機器分析 | |
| | | | | | 立体化学 | |
| 生命科学 A | | 生物物質分析 | | 生命科学 D | 生命科学の最前線 | |
| | | 生命科学 B | 生命科学 C | 生命科学 E | 生命科学 E | |
| | | 生体分子 | 生体膜 | | バイオテクノロジー | 細胞生物学 |
| | | | | 分子遺伝学 | 生物物理 | 構造生物学 |
| | | | | 代謝と調節 | バイオ医薬学入門 | 医薬品科学 |
| | | 図形科学 | 製 図 | 一般経営工学 | 化学工学通論 | |
| | | 一般機械工学 | | 一般電気工学 | | |
| | | | | インターンシップ | | |

【化学・生命科学科履修要項】 (2007年度入学者)

【1】履修について

1. 学位

化学・生命科学科に4年以上（ただし8年を限度とします）在学し、卒業に必要な142単位以上を修得した者には、「学士（理学）」の学位が授与されます。

2. 卒業要件

本学科を卒業するためには、卒業要件単位表に示す区分ごとに、それぞれ必要な単位を修得しなければなりません。

卒業要件単位表

| 系 列 | | 単 位 | | |
|------------|---|---------|----------|----|
| 青山スタンダード科目 | | p. 16参照 | 24 | |
| 外国語科目 | 英語 | 必 修 ◎ | 2 | |
| | | 選択必修 ★ | 6 | |
| 学部共通科目 | | 必 修 ◎ | 10 | |
| | | 選択必修 | △ | 6 |
| | | | ★または△ | 12 |
| 学科科目 | | 必 修 ◎ | 22 | |
| | | 選択必修 | I ★ | 24 |
| | | | II ★または▽ | 24 |
| 自由選択科目 | 青山スタンダード科目 外国語科目 学部共通科目 学科科目 他学科科目 他学部科目 | 選 択 | 12 | |
| 合 計 | | | 142 | |

3. 最高履修制限単位

最高履修制限単位とは、各年度で履修申請できる最高限度の単位数です。

理工学部における最高履修制限単位は次のとおりです。各年次でこの表に示す単位数を超えて履修することはできません。なお、各年次において、1科目以上の履修をしなければなりません。

| 学年 | 1～4年次 | 合計 |
|----------|-------|-------|
| 最高履修制限単位 | 各60単位 | 240単位 |

(注意) 教育職員免許状の取得を希望する学生の教職課程科目の単位は、最高履修制限単位に含まれません。ただし、教職課程関連科目については、各年度における最高履修制限単位内で履修してください。

4. 修得単位僅少者

入学後の2年間（休学期間を除く）で修得単位が32単位に満たない者は、成業の見込みのない者として除籍されることがありますので、該当しないよう特に注意してください。

5. 進級条件

3年次生から4年次生に進級するためには、3年次終了時に「卒業研究」の履修条件を満たしている必要があります。

6. 卒業研究の履修条件

卒業研究の履修条件は以下のとおりです。

- i) 3年以上在学していること。
- ii) 3年次までの必修科目の卒業要件単位を満たしていること。
- iii) 外国語科目の卒業要件単位を満たしていること。
- iv) 学科科目（講義科目）の選択必修科目の中から下記の表の4系列の授業科目（物理化学系列6単位、無機分析化学系列6単位、有機化学系列6単位、生命科学系列6単位）を含む30単位修得していること。
- v) 卒業要件内単位のうち122単位以上修得していること。

| 系 列 | 授 業 科 目 |
|-----------------|--|
| 物 理 化 学 系 列 | 反応速度論、光化学、量子分子化学、分子分光学、量子化学 I・II、溶液化学、構造化学 |
| 無 機 分 析 化 学 系 列 | 分析化学、無機化学 A・B・C・D、電気化学 |
| 有 機 化 学 系 列 | 有機化学 A・B・C・D |
| 生 命 科 学 系 列 | 生物化学 I・II、分子生物学、生体物質分析、構造生化学、タンパク質科学 |

【2】外国語科目（英語）配置表および履修方法

1. 外国語科目履修方法

外国語のクラスは指定制なので指定以外のクラスで履修することはできません。
 なお、所要単位を超えて修得した単位は自由選択科目の選択の単位に算入されます。

2. 外国語科目配置表

外国語科目（英語）

◎印の2単位 必修
 ★から6単位 選択必修

| 授 業 科 目 | 単 位 | 週 時 間 数 | | | | | | | | 履 修 条 件 | |
|---------------------------|-----|---------|---|----|---|----|---|----|---|---------|---------------------------------|
| | | 1年 | | 2年 | | 3年 | | 4年 | | | |
| | | 前 | 後 | 前 | 後 | 前 | 後 | 前 | 後 | | |
| ★英 語 読 解 I | 2 | 2 | 2 | | | | | | | | |
| ◎英 作 文 I | 2 | 2 | 2 | | | | | | | | |
| ★英 作 文 II | | | | 2 | 2 | | | | | | 英作文 I または英語読解 I を修得していること。 |
| ★英 語 読 解 II | 2 | | | 2 | 2 | | | | | | 英作文 I または英語読解 I を修得していること。 |
| ★English Communication I | 2 | | | 2 | 2 | | | | | | |
| ★英 語 読 解 III | 2 | | | | | 2 | 2 | | | | 英作文 I、英語読解 I、II のうち4単位修得していること。 |
| ★English Communication II | 2 | | | | | 2 | 2 | | | | ※下記参照 |

※ English Communication II の履修について

「English Communication II」の履修に先立ち第1回目の授業時に教室で「履修資格認定試験」を履修希望者全員に実施します。授業開始時間に集合してください。履修希望者は必ず「履修資格認定試験」を受験してください。これは、「English Communication II」を履修するために必要な能力があるか否かを判定するものです。クラスの人数に制限があるため合格者全員が履修できるとは限りません。当該クラスの合格者が人数制限を超えた場合は、そのクラスの得点の上位から順に履修許可をすることになりますので注意してください。

[3] 学科科目配置表及び履修方法

1. 学科科目履修方法

[学部共通科目]

学部共通科目の卒業要件は、「卒業要件単位表」を参照してください。

規定以上に修得した選択必修科目・選択科目の単位は自由選択科目の選択の単位に算入されます。

[学科科目]

学科科目の卒業要件は、「卒業要件単位表」を参照してください。

選択必修科目の48単位には、学科科目配置表に示す各系列ごとに、要求されている単位をその中に含むこと。

なお、規定以上に修得した選択必修科目の単位は自由選択科目の選択の単位に算入されません。

理工学部生以外の履修は原則として許可しません。

◎は必修 △☆★▽は選択必修

2. 学科科目配置表

学部共通科目

◎印の10単位 必修
☆および△から18単位
(内6単位△から) 選択
必修

[講義科目]

| 授 業 科 目 | 単 位 | 週 時 間 数 | | | | | | | | 備 考 | |
|-----------------|-----|---------|---|----|---|----|---|----|---|-----|--|
| | | 1年 | | 2年 | | 3年 | | 4年 | | | |
| | | 前 | 後 | 前 | 後 | 前 | 後 | 前 | 後 | | |
| ☆物 理 学 I | 2 | 2 | | | | | | | | | |
| ☆物 理 学 II | 2 | | 2 | | | | | | | | |
| ☆物 理 学 III | 2 | | | 2 | | | | | | | |
| ☆化 学 I | 2 | 2 | | | | | | | | | |
| ☆化 学 II | 2 | | 2 | | | | | | | | |
| ☆化 学 III | 2 | | | 2 | | | | | | | |
| △解 析 I A | 2 | 2 | | | | | | | | | |
| △解 析 I B | 2 | | 2 | | | | | | | | |
| △解 析 II | 2 | | | 2 | | | | | | | |
| △線 形 代 数 I A | 2 | 2 | | | | | | | | | |
| △線 形 代 数 I B | 2 | | 2 | | | | | | | | |
| △線 形 代 数 II | 2 | | | 2 | | | | | | | |
| △線 形 代 数 III | 2 | | | | 2 | | | | | | |
| △微 分 方 程 式 I | 2 | | | | | 2 | | | | | |
| △幾 何 I | 2 | | | | | | 2 | | | | |
| △フ ー リ エ 解 析 | 2 | | | | 2 | | | | | | |
| △複 素 解 析 I | 2 | | | | | | 2 | | | | |
| ◎図 形 科 学 | 2 | | | | 2 | | | | | | |
| 現 代 物 理 学 概 論 | 2 | | | | | 2 | | | | | |
| 一 般 機 械 工 学 | 2 | | | | 2 | | | | | | |
| 一 般 電 気 工 学 | 2 | | | | | | | 2 | | | |
| 一 般 経 営 工 学 | 2 | | | | | | | | 2 | | |
| サ イ バ ネ テ ィ ク ス | 2 | | | | | 2 | | | | | |

[実験科目]

| 授 業 科 目 | 単 位 | 週 時 間 数 | | | | | | | | 備 考 | |
|--------------------|--------|---------|--------|-----|---|-----|---|-----|---|-----|----|
| | | 1 年 | | 2 年 | | 3 年 | | 4 年 | | | |
| | | 前 | 後 | 前 | 後 | 前 | 後 | 前 | 後 | | |
| △数 学 演 習 A | 2 | 2 | | | | | | | | | |
| △数 学 演 習 B | 2 | | 2 | | | | | | | | |
| △解 析 II 演 習 | 1 | | | 1 | | | | | | | 隔週 |
| △微分方程式 I 演習 | 1 | | | 1 | | | | | | | 隔週 |
| △幾 何 I 演 習 | 1 | | | | 1 | | | | | | 隔週 |
| △フーリエ解析演習 | 1 | | | | 1 | | | | | | 隔週 |
| △複素解析 I 演習 | 1 | | | | | 1 | | | | | 隔週 |
| △製 図 | 1 | | | | 2 | | | | | | |
| ◎物 理 基 礎 実 験 | 2 | | 4 | | | | | | | | |
| ◎化 学 基 礎 実 験 | 2 | | 4 | | | | | | | | |
| | | | 前期又は後期 | | | | | | | | |
| ◎電 気 ・ 機 械 計 測 実 験 | 2 | | 4 | | | | | | | | |
| ◎情 報 処 理 実 習 | 2 | | 4 | | | | | | | | |
| | | | 前期又は後期 | | | | | | | | |

学 科 科 目

[講義科目]

4 系列の★印24単位
選択必修
(選択必修 I)
〈物理化学系列〉
6 単位選択必修

| | | | | | | | | | | | |
|--------------|---|--|--|---|---|---|---|---|--|--|----|
| ★反 応 速 度 論 | 2 | | | 2 | | | | | | | |
| ★光 化 学 | 2 | | | | 2 | | | | | | 閉講 |
| ★量 子 分 子 化 学 | 2 | | | 2 | | | | | | | |
| ★分 子 分 光 学 | 2 | | | | 2 | | | | | | |
| ★量 子 化 学 I | 2 | | | | | 2 | | | | | |
| ★量 子 化 学 II | 2 | | | | | | 2 | | | | |
| ★溶 液 化 学 | 2 | | | | 2 | | | | | | |
| ★構 造 化 学 | 2 | | | | | | | 2 | | | |

〈無機分析化学系列〉
6 単位選択必修

| | | | | | | | | | | | |
|------------|---|---|---|---|---|--|---|---|--|--|--|
| ★分 析 化 学 | 2 | 2 | | | | | | | | | |
| ★無 機 化 学 A | 2 | | 2 | | | | | | | | |
| ★無 機 化 学 B | 2 | | | 2 | | | | | | | |
| ★無 機 化 学 C | 2 | | | | 2 | | | | | | |
| ★無 機 化 学 D | 2 | | | | | | 2 | | | | |
| ★電 気 化 学 | 2 | | | | | | | 2 | | | |

〈有機化学系列〉
6 単位選択必修

| | | | | | | | | | | | |
|------------|---|---|--|---|---|--|---|--|--|--|--|
| ★有 機 化 学 A | 2 | 2 | | | | | | | | | |
| ★有 機 化 学 B | 2 | | | 2 | | | | | | | |
| ★有 機 化 学 C | 2 | | | | 2 | | | | | | |
| ★有 機 化 学 D | 2 | | | | | | 2 | | | | |

〈生命科学系列〉
6 単位選択必修

| | | | | | | | | | | | |
|----------------|---|--|--|---|---|---|---|---|--|---|--|
| ★生 体 物 質 分 析 | 2 | | | 2 | | | | | | | |
| ★生 物 化 学 I | 2 | | | | 2 | | | | | | |
| ★生 物 化 学 II | 2 | | | | | 2 | | | | | |
| ★分 子 生 物 学 | 2 | | | | | | 2 | | | | |
| ★タ ン パ ク 質 科 学 | 2 | | | | | | | 2 | | | |
| ★構 造 生 化 学 | 2 | | | | | | | | | 2 | |

各系列★印、各分野▽印
および実験科目▽印
より任意に24単位
選択必修
(選択必修Ⅱ)

〈化学分野〉

〈生命科学分野〉

[実験科目]

◎印の22単位 必修

| 授 業 科 目 | 単 位 | 週 時 間 数 | | | | | | | | 備 考 | | | |
|------------------------------|-----|---------|---|----|---|----|---|----|---|-----|----|--|-----------------------|
| | | 1年 | | 2年 | | 3年 | | 4年 | | | | | |
| | | 前 | 後 | 前 | 後 | 前 | 後 | 前 | 後 | | | | |
| ▽確 率 統 計 I | 2 | | | | 2 | | | | | | | | |
| ▽数 理 化 学 | 2 | | | | | | | 2 | | | | | |
| ▽無 機 材 料 化 学 | 2 | | | | 2 | | | | | | | | |
| ▽錯 体 化 学 | 2 | | | | | | | 2 | | | | | |
| ▽高 分 子 化 学 | 2 | | | | | | | | 2 | | | | |
| ▽生 物 有 機 化 学 | 2 | | | | | | | | 2 | | | | |
| ▽立 体 化 学 | 2 | | | | | | | | 2 | | | | |
| ▽化 学 工 学 通 論 | 2 | | | | | | | | 2 | | | | |
| ▽機 器 分 析 | 2 | | | | | | | | 2 | | | | |
| ▽有 機 合 成 化 学 | 2 | | | | | | | | 2 | | | | |
| ▽生 命 科 学 入 門 | 2 | | 2 | | | | | | | | | | |
| ▽生 命 科 学 I | 2 | | | 2 | | | | | | | | | |
| ▽生 命 科 学 II | 2 | | | | 2 | | | | | | | | |
| ▽細 胞 生 物 学 入 門 | 2 | | | | 2 | | | | | | | | |
| ▽分 子 遺 伝 学 | 2 | | | | | | 2 | | | | | | |
| ▽バ イ オ イ ン フ ォ マ テ ィ ク ス 入 門 | 2 | | | | | | | 2 | | | | | |
| ▽代 謝 と 調 節 | 2 | | | | | | | 2 | | | | | |
| ▽生 物 物 理 | 2 | | | | | | | | 2 | | | | |
| ▽バ イ オ テ ク ノ ロ ジ ー | 2 | | | | | | | | 2 | | | | |
| ▽医 薬 品 科 学 | 2 | | | | | | | | | | 2 | | |
| ▽細 胞 生 物 学 | 2 | | | | | | | | | 2 | | | |
| 生 物 学 | 2 | | | 2 | | | | | | | | | |
| 地 学 | 4 | | | 2 | 2 | | | | | | | | 卒業要件外・教職課程関連科目 注1) |
| ◎計 算 機 基 礎 実 習 | 1 | | | | 2 | | | | | | | | |
| ◎無 機 化 学 実 験 | 2 | | | 4 | | | | | | | | | |
| ◎生 体 物 質 分 析 実 験 | 1 | | | 2 | | | | | | | | | |
| ◎物 理 化 学 実 験 | 2 | | | | 4 | | | | | | | | |
| ◎有 機 化 学 実 験 | 2 | | | | | | | 4 | | | | | |
| ◎生 命 科 学 実 験 I | 2 | | | | | | 4 | | | | | | |
| ▽生 命 科 学 実 験 II | 1 | | | | | | 2 | | | | | | |
| ◎化 学 ・ 生 命 科 学 輪 講 I | 1 | | | | | | | 2 | | | | | |
| ◎化 学 ・ 生 命 科 学 輪 講 II | 3 | | | | | | | | 4 | 2 | | | 「卒業研究」と同時履修のこと |
| ◎卒 業 研 究 | 8 | | | | | | | | | 12 | 12 | | |
| ▽イ ン タ ー ン シ ッ プ | 1 | | | | | | 3 | | | | | | 集中講義 |
| 地 学 実 験 | 1 | | | | | | 3 | | | | | | 集中講義、「教職地学実験」と同時履修のこと |
| 教 職 物 理 実 験 | 1 | | | | | | 3 | | | | | | 集中講義 注1) |
| 教 職 生 物 学 実 験 | 1 | | | | | | | 3 | | | | | |
| 教 職 地 学 実 験 | 1 | | | | | | 3 | | | | | | 集中講義、「地学実験」と同時履修のこと |

注1) 教職課程関連科目は、教育職員免許状の取得を希望する学生以外は履修できません。

【4】自由選択科目履修方法

自由選択科目履修方法

下記の（イ）（ロ）（ハ）（ニ）（ホ）（ヘ）のうちから任意に12単位修得しなければなりません。

- | | | |
|----------------|---|-------------------------------------|
| （イ） 青山スタンダード科目 | } | （卒業に必要な単位を超えて修得した単位は、自由選択科目に算入されます） |
| （ロ） 外国語科目 | | |
| （ハ） 学部共通科目 | | |
| （ニ） 学科科目 | | |
| （ホ） 他学科科目 | | |
| （ヘ） 他学部科目 | | |

ただし、卒業要件外科目は除きます。他学科科目のうちには実験科目、「現代化学概論」等の除外科目がありますので当該学科の履修規定に従ってください。

（注意） 他キャンパス開講科目を履修する際には、キャンパス間の移動時間に注意してください（「Ⅲ．履修について1．履修計画」を参照）。

化学・生命科学科 (2007年度生) 履修ガイドライン

これはあくまでも履修の一例です。

| I | | II | | III~IV | | IV |
|----------------------|----------|------------|--------------|------------|-------------|----------------------|
| 前 期 | 後 期 | 前 期 | 後 期 | 前 期 | 後 期 | |
| 青山スタンダード科目 | | 青山スタンダード科目 | | 青山スタンダード科目 | | |
| 外 国 語 (英 語) | | | | | | |
| 解析 I A | 解析 I B | 微分方程式 I | フーリエ解析 | 解 析 II | | |
| 線形代数 I A | 線形代数 I B | 線形代数 II | 線形代数 III | 複素解析 I | | |
| 数学演習 A | 数学演習 B | | 幾何 I 演習 | 解析 II 演習 | 幾 何 I | |
| | | 微分方程式 I 演習 | フーリエ解析演習 | 複素解析 I 演習 | | |
| 情報処理実習 (前期または、後期) | | | 計算機基礎 実 習 | | | |
| 物理学 I | 物理学 II | 物理学 III | 現代物理学 概 論 | | | |
| 物 理 基 礎 実 験 | | | | | | |
| 電 気 ・ 機 械 計 測 実 験 | | | | | | |
| 化 学 I | 化 学 II | 化 学 III | | | | |
| 化学基礎実験 | | 無機化学実験 | 物理化学実験 | 生命科学実験 I | 有機化学実験 | 化学・生命 科学論講 II |
| | | 生物物質分析実験 | | 生命科学実験 II | 化学・生命科学論講 I | |
| | | 反応速度論 | 光 化 学 | 量子化学 I | 量子化学 II | 卒 業 研 究 |
| | | 量子分子化学 | 分子分光 学 | 数 理 化 学 | 構 造 化 学 | |
| | | | 溶 液 化 学 | | | |
| | | | 確率統計 I | | | |
| 分析化学 | 無機化学 A | 無機化学 B | 無機材料化学 | 電 気 化 学 | 無機化学 D | |
| | | 無機化学 C | | 錯 体 化 学 | | |
| 有機化学 A | | 有機化学 B | 有機化学 C | 有機化学 D | 有機合成化学 | |
| | | | | | 高分子化学 | |
| | | | | | 生物有機化学 | |
| | | | | | 機 器 分 析 | |
| | | | | | 立 体 化 学 | |
| 生命科学入門 | | 生物物質分析 | | タンパク質科学 | | 細胞生物学 構造生物学 医薬品科学 |
| | | 生命科学 I | 生命科学 II | | バイオマテリアル入門 | |
| | | 生物化学 I | 生物化学 II | | バイオテクノロジー | |
| | | | 細胞生物学入門 | 分子遺伝学 | 生 物 物 理 | |
| | | | | 代謝と調節 | 分子生物学 | |
| | | 図 形 科 学 | 製 図 | 一般経営工学 | 化学工学通論 | |
| | | 一般機械工学 | | 一般電気工学 | | |
| | | | | インターンシップ | | |

【化学・生命科学科履修要項】 (2006年度入学者)

【1】履修について

1. 学位

化学・生命科学科に4年以上（ただし8年を限度とします）在学し、卒業に必要な142単位以上を修得した者には、「学士（理学）」の学位が授与されます。

2. 卒業要件

本学科を卒業するためには、卒業要件単位表に示す区分ごとに、それぞれ必要な単位を修得しなければなりません。

卒業要件単位表

| 系 列 | | 単 位 | | |
|------------|---|---------|----------|----|
| 青山スタンダード科目 | | p. 24参照 | 26 | |
| 外国語科目 | 英語 | 選択必修 ★ | 6 | |
| 学部共通科目 | | 必 修 ◎ | 10 | |
| | | 選択必修 △ | 6 | |
| | | ☆または△ | 12 | |
| 学科科目 | | 必 修 ◎ | 22 | |
| | | 選択必修 | I ★ | 24 |
| | | | II ★または▽ | 24 |
| 自由選択科目 | 青山スタンダード科目 外国語科目 学部共通科目 学科科目 他学科科目 他学部科目 | 選 択 | 12 | |
| 合 計 | | | 142 | |

3. 最高履修制限単位

最高履修制限単位とは、各年度で履修申請できる最高限度の単位数です。

理工学部における最高履修制限単位は次のとおりです。各年次でこの表に示す単位数を超えて履修することはできません。なお、各年次において、1科目以上の履修をしなければなりません。

| 学年 | 1～4年次 | 合計 |
|----------|-------|-------|
| 最高履修制限単位 | 各60単位 | 240単位 |

(注意) 教育職員免許状の取得を希望する学生の教職課程科目の単位は、最高履修制限単位に含まれません。ただし、教職課程関連科目については、各年度における最高履修制限単位内で履修してください。

4. 修得単位僅少者

入学後の2年間(休学期間を除く)で修得単位が32単位に満たない者は、成業の見込みのない者として除籍されることがありますので、該当しないよう特に注意してください。

5. 進級条件

3年次生から4年次生に進級するためには、3年次終了時に「卒業研究」の履修条件を満たしている必要があります。

6. 卒業研究の履修条件

卒業研究の履修条件は以下のとおりです。

- i) 3年以上在学していること。
- ii) 3年次までの必修科目の卒業要件単位を満たしていること。
- iii) 外国語科目の卒業要件単位を満たしていること。
- iv) 学科科目(講義科目)の選択必修科目の中から下記の表の4系列の授業科目(物理化学系列6単位、無機分析化学系列6単位、有機化学系列6単位、生命科学系列6単位)を含む30単位修得していること。
- v) 卒業要件内単位のうち122単位以上修得していること。

| 系 列 | 授 業 科 目 |
|-----------------|--|
| 物 理 化 学 系 列 | 反応速度論、光化学、量子分子化学、分子分光学、量子化学Ⅰ・Ⅱ、溶液化学、構造化学 |
| 無 機 分 析 化 学 系 列 | 分析化学、無機化学A・B・C・D、電気化学 |
| 有 機 化 学 系 列 | 有機化学A・B・C・D |
| 生 命 科 学 系 列 | 生物化学Ⅰ・Ⅱ、分子生物学、生体物質分析、構造生化学、タンパク質科学 |

【2】 外国語科目（英語） 配置表および履修方法

1. 外国語科目履修方法

外国語のクラスは指定制なので指定以外のクラスで履修することはできません。
 なお、所要単位を超えて修得した単位は自由選択科目の選択の単位に算入されます。

2. 外国語科目配置表

外国語科目（英語）

★印から

6 単位 選択必修

| 授 業 科 目 | 単 位 | 週 時 間 数 | | | | | | | | 履 修 条 件 | |
|---------------------------|--------|---------|---|-----|---|-----|---|-----|---|---------|--|
| | | 1 年 | | 2 年 | | 3 年 | | 4 年 | | | |
| | | 前 | 後 | 前 | 後 | 前 | 後 | 前 | 後 | | |
| ★英 語 読 解 I | 2 | 2 | 2 | | | | | | | | |
| ★英 作 文 | 2 | | | 2 | 2 | | | | | | Essential English または 英語読解 I を修得していること。 |
| ★英 語 読 解 II | 2 | | | 2 | 2 | | | | | | Essential English または 英語読解 I を修得していること。 |
| ★English Communication I | 2 | | | 2 | 2 | | | | | | |
| ★英 語 読 解 III | 2 | | | | | 2 | 2 | | | | Essential English、英 語 読解 I、II のうち 4 単位 修得していること。 |
| ★English Communication II | 2 | | | | | 2 | 2 | | | | ※下記参照 |

※ English Communication II の
履修について

「English Communication II」の履修に先立ち第 1 回目の授業時に教室で「履修資格認定試験」を履修希望者全員に実施します。授業開始時間に集合してください。履修希望者は必ず「履修資格認定試験」を受験してください。これは、「English Communication II」を履修するために必要な能力があるか否かを判定するものです。クラスの人数に制限があるため合格者全員が履修できるとは限りません。当該クラスの合格者が人数制限を超えた場合は、そのクラスの得点の上位から順に履修許可をすることになりますので注意してください。

[3] 学科科目配置表及び履修方法

1. 学科科目履修方法

[学部共通科目]

学部共通科目の卒業要件は、「卒業要件単位表」を参照してください。

規定以上に修得した選択必修科目・選択科目の単位は自由選択科目の選択の単位に算入されます。

[学科科目]

学科科目の卒業要件は、「卒業要件単位表」を参照してください。

選択必修科目の48単位には、学科科目配置表に示す各系列ごとに、要求されている単位をその中に含むこと。

なお、規定以上に修得した選択必修科目の単位は自由選択科目の選択の単位に算入されません。

理工学部生以外の履修は原則として許可しません。

◎は必修 △☆★▽は選択必修

2. 学科科目配置表

学部共通科目

◎印の10単位 必修
☆および△から18単位
(内6単位△から) 選択
必修

[講義科目]

| 授 業 科 目 | 単 位 | 週 時 間 数 | | | | | | | | 備 考 | |
|---------------|-----|---------|---|-----|---|-----|---|-----|---|-----|--|
| | | 1 年 | | 2 年 | | 3 年 | | 4 年 | | | |
| | | 前 | 後 | 前 | 後 | 前 | 後 | 前 | 後 | | |
| ☆物 理 学 I | 2 | 2 | | | | | | | | | |
| ☆物 理 学 II | 2 | | 2 | | | | | | | | |
| ☆物 理 学 III | 2 | | | 2 | | | | | | | |
| ☆化 学 I | 2 | 2 | | | | | | | | | |
| ☆化 学 II | 2 | | 2 | | | | | | | | |
| ☆化 学 III | 2 | | | 2 | | | | | | | |
| △解 析 I A | 2 | 2 | | | | | | | | | |
| △解 析 I B | 2 | | 2 | | | | | | | | |
| △解 析 II | 2 | | | 2 | | | | | | | |
| △線 形 代 数 I A | 2 | 2 | | | | | | | | | |
| △線 形 代 数 I B | 2 | | 2 | | | | | | | | |
| △線 形 代 数 II | 2 | | | 2 | | | | | | | |
| △線 形 代 数 III | 2 | | | | 2 | | | | | | |
| △微 分 方 程 式 I | 2 | | | | | 2 | | | | | |
| △幾 何 I | 2 | | | | | | 2 | | | | |
| △フ ー リ エ 解 析 | 2 | | | | 2 | | | | | | |
| △複 素 解 析 I | 2 | | | | | 2 | | | | | |
| ◎図 形 科 学 | 2 | | | 2 | | | | | | | |
| 現 代 物 理 学 概 論 | 2 | | | | 2 | | | | | | |
| 一 般 機 械 工 学 | 2 | | | 2 | | | | | | | |
| 一 般 電 気 工 学 | 2 | | | | | 2 | | | | | |
| 一 般 経 営 工 学 | 2 | | | | | | 2 | | | | |
| サイバネティクス | 2 | | | | 2 | | | | | | |

[実験科目]

| 授 業 科 目 | 単 位 | 週 時 間 数 | | | | | | | | 備 考 | |
|------------------|-----|---------|-------------|-----|---|-----|---|-----|---|-----|----|
| | | 1 年 | | 2 年 | | 3 年 | | 4 年 | | | |
| | | 前 | 後 | 前 | 後 | 前 | 後 | 前 | 後 | | |
| △数 学 演 習 A | 2 | 2 | | | | | | | | | |
| △数 学 演 習 B | 2 | | 2 | | | | | | | | |
| △解 析 II 演 習 | 1 | | | 1 | | | | | | | 隔週 |
| △微分方程式 I 演習 | 1 | | | 1 | | | | | | | 隔週 |
| △幾 何 I 演 習 | 1 | | | | 1 | | | | | | 隔週 |
| △フーリエ解析演習 | 1 | | | | 1 | | | | | | 隔週 |
| △複素解析 I 演習 | 1 | | | | | 1 | | | | | 隔週 |
| △製 図 | 1 | | | | 2 | | | | | | |
| ◎物 理 基 礎 実 験 | 2 | | 4 | | | | | | | | |
| ◎化 学 基 礎 実 験 | 2 | | 4 前期又は後期 | | | | | | | | |
| ◎電 気・機 械 計 測 実 験 | 2 | | 4 | | | | | | | | |
| ◎情 報 処 理 実 習 | 2 | | 4 前期又は後期 | | | | | | | | |

学 科 科 目

[講義科目]

4 系列の★印24単位
選択必修
(選択必修 I)
〈物理化学系列〉
6 単位選択必修

| | | | | | | | | | | | |
|--------------|---|--|--|---|---|---|---|---|---|--|----|
| ★反 応 速 度 論 | 2 | | | 2 | | | | | | | |
| ★光 化 学 | 2 | | | | 2 | | | | | | 閉講 |
| ★量 子 分 子 化 学 | 2 | | | | 2 | | | | | | |
| ★分 子 分 光 学 | 2 | | | | | 2 | | | | | |
| ★量 子 化 学 I | 2 | | | | | | 2 | | | | |
| ★量 子 化 学 II | 2 | | | | | | | 2 | | | |
| ★溶 液 化 学 | 2 | | | | | 2 | | | | | |
| ★構 造 化 学 | 2 | | | | | | | | 2 | | |

〈無機分析化学系列〉
6 単位選択必修

| | | | | | | | | | | | |
|------------|---|---|---|---|---|--|--|---|---|--|--|
| ★分 析 化 学 | 2 | 2 | | | | | | | | | |
| ★無 機 化 学 A | 2 | | 2 | | | | | | | | |
| ★無 機 化 学 B | 2 | | | 2 | | | | | | | |
| ★無 機 化 学 C | 2 | | | | 2 | | | | | | |
| ★無 機 化 学 D | 2 | | | | | | | 2 | | | |
| ★電 気 化 学 | 2 | | | | | | | | 2 | | |

〈有機化学系列〉
6 単位選択必修

| | | | | | | | | | | | |
|------------|---|---|--|---|---|--|--|---|--|--|--|
| ★有 機 化 学 A | 2 | 2 | | | | | | | | | |
| ★有 機 化 学 B | 2 | | | 2 | | | | | | | |
| ★有 機 化 学 C | 2 | | | | 2 | | | | | | |
| ★有 機 化 学 D | 2 | | | | | | | 2 | | | |

〈生命科学系列〉
6 単位選択必修

| | | | | | | | | | | | |
|----------------|---|--|--|---|---|---|--|---|---|---|--|
| ★生 体 物 質 分 析 | 2 | | | 2 | | | | | | | |
| ★生 物 化 学 I | 2 | | | | 2 | | | | | | |
| ★生 物 化 学 II | 2 | | | | | 2 | | | | | |
| ★分 子 生 物 学 | 2 | | | | | | | 2 | | | |
| ★タ ン パ ク 質 科 学 | 2 | | | | | | | | 2 | | |
| ★構 造 生 化 学 | 2 | | | | | | | | | 2 | |

各系列★印、各分野▽印
および実験科目▽印
より任意に24単位
選択必修
(選択必修Ⅱ)

〈化学分野〉

〈生命科学分野〉

[実験科目]

◎印の22単位 必修

| 授 業 科 目 | 単 位 | 週 時 間 数 | | | | | | | | 備 考 | | | |
|-----------------------|-----|---------|---|----|---|----|---|----|----|-----|--|--|---------------------------|
| | | 1年 | | 2年 | | 3年 | | 4年 | | | | | |
| | | 前 | 後 | 前 | 後 | 前 | 後 | 前 | 後 | | | | |
| ▽確 率 統 計 I | 2 | | | | 2 | | | | | | | | |
| ▽数 理 化 学 | 2 | | | | | | | 2 | | | | | |
| ▽無 機 材 料 化 学 | 2 | | | | 2 | | | | | | | | |
| ▽錯 体 化 学 | 2 | | | | | | | 2 | | | | | |
| ▽高 分 子 化 学 | 2 | | | | | | | | 2 | | | | |
| ▽生 物 有 機 化 学 | 2 | | | | | | | | 2 | | | | |
| ▽立 体 化 学 | 2 | | | | | | | | 2 | | | | |
| ▽化 学 工 学 通 論 | 2 | | | | | | | | 2 | | | | |
| ▽機 器 分 析 | 2 | | | | | | | | 2 | | | | |
| ▽有 機 合 成 化 学 | 2 | | | | | | | | 2 | | | | |
| ▽生 命 科 学 入 門 | 2 | | 2 | | | | | | | | | | |
| ▽生 命 科 学 I | 2 | | | 2 | | | | | | | | | |
| ▽生 命 科 学 II | 2 | | | | 2 | | | | | | | | |
| ▽細 胞 生 物 学 入 門 | 2 | | | | 2 | | | | | | | | |
| ▽分 子 遺 伝 学 | 2 | | | | | | 2 | | | | | | |
| ▽バイオインフォマティクス入門 | 2 | | | | | | | 2 | | | | | |
| ▽代 謝 と 調 節 | 2 | | | | | | 2 | | | | | | |
| ▽生 物 物 理 | 2 | | | | | | | 2 | | | | | |
| ▽バイオテクノロジー | 2 | | | | | | | 2 | | | | | |
| ▽医 薬 品 科 学 | 2 | | | | | | | | | 2 | | | |
| ▽細 胞 生 物 学 | 2 | | | | | | | | 2 | | | | |
| 生 物 学 | 2 | | | 2 | | | | | | | | | |
| 地 学 | 4 | | | 2 | 2 | | | | | | | | |
| | | | | | | | | | | | | | 卒業要件外・教職課程関連科目 注1) |
| ◎計 算 機 基 礎 実 習 | 1 | | | | 2 | | | | | | | | |
| ◎無 機 化 学 実 験 | 2 | | | 4 | | | | | | | | | |
| ◎生 体 物 質 分 析 実 験 | 1 | | | 2 | | | | | | | | | |
| ◎物 理 化 学 実 験 | 2 | | | | 4 | | | | | | | | |
| ◎有 機 化 学 実 験 | 2 | | | | | | | 4 | | | | | |
| ◎生 命 科 学 実 験 I | 2 | | | | | | 4 | | | | | | |
| ▽生 命 科 学 実 験 II | 1 | | | | | | 2 | | | | | | |
| ◎化 学 ・ 生 命 科 学 輪 講 I | 1 | | | | | | | 2 | | | | | |
| ◎化 学 ・ 生 命 科 学 輪 講 II | 3 | | | | | | | | 4 | 2 | | | 「卒業研究」と同時履修のこと |
| ◎卒 業 研 究 | 8 | | | | | | | | 12 | 12 | | | |
| ▽イ ン タ ー ン シ ッ プ | 1 | | | | | | 3 | | | | | | 集中講義 |
| 地 学 実 験 | 1 | | | | | | 3 | | | | | | 集中講義、「教職地学 実験」と同時履修のこと |
| 教 職 物 理 実 験 | 1 | | | | | | 3 | | | | | | 集中講義 注1) |
| 教 職 生 物 学 実 験 | 1 | | | | | | | 3 | | | | | |
| 教 職 地 学 実 験 | 1 | | | | | | 3 | | | | | | 集中講義、「地学実験」 と同時履修のこと |

注1) 教職課程関連科目は、教育職員免許状の取得を希望する学生以外は履修できません。

【4】自由選択科目履修方法

自由選択科目履修方法

下記の（イ）（ロ）（ハ）（ニ）（ホ）（ヘ）のうちから任意に12単位修得しなければなりません。

- | | | |
|---------------|---|-------------------------------------|
| （イ）青山スタンダード科目 | } | （卒業に必要な単位を超えて修得した単位は、自由選択科目に算入されます） |
| （ロ）外国語科目 | | |
| （ハ）学部共通科目 | | |
| （ニ）学科科目 | | |
| （ホ）他学科科目 | | |
| （ヘ）他学部科目 | | |

ただし、卒業要件外科目は除きます。他学科科目のうちには実験科目、「現代化学概論」等の除外科目がありますので当該学科の履修規定に従ってください。

（注意）他キャンパス開講科目を履修する際には、キャンパス間の移動時間に注意してください（「Ⅲ．履修について1．履修計画」を参照）。

化学・生命科学科 (2006年度生) 履修ガイドライン

これはあくまでも履修の一例です。

| I | | II | | III~IV | | IV |
|----------------------|----------|------------|--------------|------------|-------------|------------------|
| 前 期 | 後 期 | 前 期 | 後 期 | 前 期 | 後 期 | |
| 青山スタンダード科目 | | 青山スタンダード科目 | | 青山スタンダード科目 | | |
| 外 国 語 (英 語) | | | | | | |
| 解析 I A | 解析 I B | 解 析 II | フーリエ解析 | 微分方程式 I | | |
| 線形代数 I A | 線形代数 I B | 線形代数 II | 線形代数 III | 複素解析 I | | |
| 数学演習 A | 数学演習 B | 解析 II 演習 | 幾何 I 演習 | | 幾 何 I | |
| | | 微分方程式 I 演習 | フーリエ解析演習 | 複素解析 I 演習 | | |
| 情報処理実習 (前期または、後期) | | | 計算機基礎 実 習 | | | |
| 物理学 I | 物理学 II | 物理学 III | 現代物理学 概 論 | | | |
| ↓ | ↓ | | | | | |
| 物 理 基 礎 実 験 | | | | | | |
| 電 気 ・ 機 械 計 測 実 験 | | | | | | |
| 化学基礎実験 | | 無機化学実験 | 物理化学実験 | 生命科学実験 I | 有機化学実験 | 化学・生命 科学輪講 II |
| | | 生体物質分析実験 | | 生命科学実験 II | 化学・生命科学輪講 I | |
| | | 反応速度論 | 光 化 学 | 量子化学 I | 量子化学 II | 卒 業 研 究 |
| | | 量子分子化学 | 分子分光 学 | 数 理 化 学 | 構 造 化 学 | |
| 化 学 I | 化 学 II | | 溶 液 化 学 | | | |
| | | | 確率統計 I | | | |
| 分析化学 | | | | | | |
| | 無機化学 A | 無機化学 B | 無機材料化学 | 電 気 化 学 | 無機化学 D | |
| | | 無機化学 C | | 錯 体 化 学 | | |
| | | | | | | |
| 有機化学 A | | 有機化学 B | 有機化学 C | 有機化学 D | 有機合成化学 | |
| | | | | | 高分子化学 | |
| | | | | | 生物有機化学 | |
| | | | | | 機 器 分 析 | |
| | | | | | 立 体 化 学 | |
| | 生命科学入門 | 生体物質分析 | | | 分子生物学 | |
| | | 生命科学 I | 生命科学 II | | バイオマテリアクス入門 | |
| | | 生物化学 I | 生物化学 II | タンパク質科学 | バイオテクノロジー | 細胞生物学 |
| | | | 細胞生物学入門 | 分子遺伝学 | 生 物 物 理 | 構造生物学 |
| | | | | 代謝と調節 | | 医薬品科学 |
| | | | | | | |
| | | 図 形 科 学 | 製 図 | 一般経営工学 | 化学工学通論 | |
| | | 一般機械工学 | | 一般電気工学 | | |
| | | | | インターンシップ | | |

【電気電子工学科履修要項】 (2011年度入学者)

【1】履修について

1. 学位

電気電子工学科に4年以上（ただし8年を限度とします）在学し、卒業に必要な141単位以上を修得した者には、「学士（工学）」の学位が授与されます。

2. 卒業要件

本学科を卒業するためには、卒業要件単位表に示す区分ごとに、それぞれ必要な単位を修得しなければなりません。

卒業要件単位表

| 系 列 | | | 単 位 |
|------------|---|---------|-----|
| 青山スタンダード科目 | | p. 16参照 | 24 |
| 外国語科目 | 英語 | 必 修 | 8 |
| | | 選択必修 | 2 |
| 学科共通科目 | | 必 修 | 16 |
| | | 選 択 | 10 |
| 学科科目 | | 必 修 | 47 |
| | | 選択必修 | 26 |
| 自由選択科目 | 青山スタンダード科目 外国語科目 学科共通科目 学科科目 他学科科目 他学部科目 | 選択 | 8 |
| 合 計 | | | 141 |

**外国人留学生
卒業要件単位表**

| 系 列 | | | 単 位 |
|------------|---|---------|-----|
| 青山スタンダード科目 | | p. 16参照 | 24 |
| 外国語科目 | 日本語 | 必 修 | 10 |
| 学科共通科目 | | 必 修 | 16 |
| | | 選 択 | 10 |
| 学科科目 | | 必 修 | 47 |
| | | 選択必修 | 26 |
| 自由選択科目 | 青山スタンダード科目 外国語科目 学科共通科目 学科科目 他学科科目 他学部科目 | 選択 | 8 |
| 合 計 | | | 141 |

3. 最高履修制限単位

最高履修制限単位とは、各年度で履修申請できる最高限度の単位数です。

理工学部における最高履修制限単位は次のとおりです。各年次でこの表に示す単位数を超えて履修することはできません。なお、各年次において、1科目以上の履修をしなければなりません。

| 学年 | 1～4年次 | 合計 |
|----------|-------|-------|
| 最高履修制限単位 | 各52単位 | 208単位 |

(注意) 教育職員免許状の取得を希望する学生の教職課程科目および「職業指導」の単位は、最高履修制限単位に含まれません。

4. 修得単位僅少者

入学後の2年間(休学期間を除く)で修得単位が32単位に満たない者は、成業の見込みのない者として除籍されることがありますので、該当しないよう特に注意してください。

5. 進級条件

3年次生から4年次生に進級するためには、3年次終了時に「卒業研究」の履修条件を満たしている必要があります。

ただし、本学の3年次後期から4年次前期に相当する期間に協定校または認定校に留学する学生に限り、4年次の後期授業開始までに卒業研究の履修条件を満たすことを条件に4年次に進級し、「卒業研究A」(8単位、後期週24時間)および「電気電子工学論講C」(2単位、後期週4時間)を履修することができます。留学前に学科に申し出、学科の指示に従ってください。

6. 卒業研究の履修条件

卒業研究の履修条件は、以下のとおりです。

- 1) 3年以上在学していること。
- 2) 青山スタンダード科目・外国語科目の卒業要件単位を修得していること。
- 3) 学科共通科目・学科科目のうち3年次までの必修科目の卒業要件単位を修得していること。ただし、3年次前期に協定校・認定校に留学した者のみ電気工学実験Ⅰを未修得でも卒業研究の履修を可とする。また、3年次後期に協定校・認定校に留学した者のみ電気工学実験Ⅱを未修得でも卒業研究の履修を可とする。
- 4) 卒業要件内単位のうち118単位以上修得していること。
ただし、修得した単位数および内容により卒業研究の方法を変える。

【2】 外国語科目 (英語) 配置表および履修方法

1. 外国語科目履修方法

外国語のクラスは指定制なので指定以外のクラスで履修することはできません。
 なお、所要単位を超えて修得した単位は自由選択科目の選択の単位に算入されます。

2. 外国語科目配置表

外国語科目 (英語)

- ◎は 8 単位 必修
 ★から 2 単位 選択必修

| 授 業 科 目 | 単 位 | 週 時 間 数 | | | | | | | | 履 修 条 件 |
|---------------------------|--------|---------|---|-----|---|-----|---|-----|---|-----------------------------------|
| | | 1 年 | | 2 年 | | 3 年 | | 4 年 | | |
| | | 前 | 後 | 前 | 後 | 前 | 後 | 前 | 後 | |
| ◎英 語 読 解 I | 2 | 2 | 2 | | | | | | | |
| ◎英 作 文 I | 2 | 2 | 2 | | | | | | | |
| ◎英 語 総 合 演 習 | 2 | | | 2 | 2 | | | | | |
| ◎英 語 読 解 II | 2 | | | 2 | 2 | | | | | 英作文 I または英語読解 I を修得していること。 |
| ★English Communication I | 2 | | | 2 | 2 | | | | | |
| ★英 語 読 解 III | 2 | | | | | 2 | 2 | | | 英作文 I、英語読解 I、II のうち 4 単位修得していること。 |
| ★English Communication II | 2 | | | | | 2 | 2 | | | ※下記参照 |

※ English Communication II の履修について

「English Communication II」の履修に先立ち第 1 回目の授業時に教室で「履修資格認定試験」を履修希望者全員に実施します。授業開始時間に集合してください。履修希望者は必ず「履修資格認定試験」を受験してください。これは、「English Communication II」を履修するために必要な能力があるか否かを判定するものです。クラスの人数に制限があるため合格者全員が履修できるとは限りません。当該クラスの合格者が人数制限を超えた場合は、そのクラスの得点の上位から順に履修許可をすることになりますので注意してください。

◎外国人留学生の外国語科目（日本語）配置表および履修方法

◎外国人留学生
外国語科目（日本語）
配置表
◎の10単位 必修

| 授 業 科 目 | 単 位 | 週 時 間 数 | | | | | | 備 考 |
|--------------|-----|---------|---|-----|---|-----|---|--|
| | | 1 年 | | 2 年 | | 3 年 | | |
| | | 前 | 後 | 前 | 後 | 前 | 後 | |
| ◎日 本 語 初 級 A | 2 | 2 | 2 | | | | | |
| ◎日 本 語 初 級 B | 2 | 2 | 2 | | | | | |
| ◎日 本 語 初 級 C | 2 | 2 | 2 | | | | | |
| ◎日 本 語 中 級 A | 2 | | | 2 | 2 | | | 日本語初級A、B、Cのうち4単位修得していること。 |
| ◎日 本 語 中 級 B | 2 | | | 2 | 2 | | | |
| 日 本 語 上 級 | 2 | | | | | 2 | 2 | 青山キャンパス開講科目 日本語中級A、Bのうち2単位修得していること。 |

なお、日本語上級は自由選択科目の選択の単位に算入されます。

外国人留学生
第二外国語科目履修方法

※第二外国語科目配置表は青山スタンダード科目配置表の言葉の技能〔領域F〕・テーマ別科目〔領域F〕を参照してください。

※入学手続き時に申請した科目以外は履修できません。

- ・言葉の技能〔領域F〕（第二外国語科目）の必要単位
必修（4単位）

フランス語、ドイツ語、スペイン語、中国語、ロシア語、韓国語、英語のうちから1外国語を履修してください。

- ・テーマ別科目〔領域F〕を修得した場合、その単位は自由選択科目の単位に算入されます。

※本学入学以前に、高等学校あるいは海外等ですでに学習したことのある者が、その学力をI（A）・I（B）修了者に準ずると認定された場合、IIの科目で卒業に必要な単位に充当することができます。詳細は、『学年初頭行事』を参照してください。

◎交換留学生の外国語科目配置表および履修方法

交換留学生の履修は別途指導します。

| 授 業 科 目 | 単 位 | 備 考 |
|---------------|-----|-----------|
| 日 本 語 （ I ） | 2 | 青山キャンパス開講 |
| 日 本 語 （ II ） | 2 | |
| 日 本 語 （ III ） | 2 | |
| 日 本 語 （ IV ） | 2 | |
| 日 本 語 （ V ） | 2 | |

【3】 学科科目配置表及び履修方法

1. 学科科目履修方法

[学科共通科目]

[学科科目]

2. 学科科目配置表

学科共通科目

学科共通科目のうち

◎印の16単位 必修

講義科目

学科科目の卒業要件は、「卒業要件単位表」を参照してください。

規定以上に修得した選択科目の単位は自由選択科目の選択の単位に算入されます。

規定以上に修得した選択必修科目、選択科目の単位は自由選択科目の選択の単位に算入されます。

ただし、卒業要件外科目、実験科目、および「一般電気工学」は除きます。履修の際には当該学科、学部の履修規定に従ってください。

理工学部生以外の履修は原則として許可しません。

◎は必修 ★は選択必修

| 授 業 科 目 | 単 位 | 週 時 間 数 | | | | | | | | 備 考 | |
|--------------|-----|---------|---|-----|---|-----|---|-----|---|-----|--|
| | | 1 年 | | 2 年 | | 3 年 | | 4 年 | | | |
| | | 前 | 後 | 前 | 後 | 前 | 後 | 前 | 後 | | |
| 物 理 学 I | 2 | 2 | | | | | | | | | |
| 物 理 学 II | 2 | | 2 | | | | | | | | |
| 物 理 学 III | 2 | | | 2 | | | | | | | |
| 化 学 I | 2 | 2 | | | | | | | | | |
| 化 学 II | 2 | | 2 | | | | | | | | |
| 化 学 III | 2 | | | 2 | | | | | | | |
| ◎解 析 I A | 2 | 2 | | | | | | | | | |
| ◎解 析 I B | 2 | | 2 | | | | | | | | |
| 解 析 II | 2 | | | 2 | | | | | | | |
| ◎線 形 代 数 I A | 2 | 2 | | | | | | | | | |
| ◎線 形 代 数 I B | 2 | | 2 | | | | | | | | |
| 線 形 代 数 II | 2 | | | | | 2 | | | | | |
| 線 形 代 数 III | 2 | | | | | | 2 | | | | |
| 微 分 方 程 式 I | 2 | | | 2 | | | | | | | |
| 幾 何 I | 2 | | | | 2 | | | | | | |
| フ ー リ エ 解 析 | 2 | | | | 2 | | | | | | |
| 複 素 解 析 I | 2 | | | | | 2 | | | | | |
| 図 形 科 学 | 2 | | | 2 | | | | | | | |

実験科目

| 授 業 科 目 | 単 位 | 週 時 間 数 | | | | | | | | 備 考 | |
|------------------|-----|---------|-------------|-----|---|-----|---|-----|---|-----|--|
| | | 1 年 | | 2 年 | | 3 年 | | 4 年 | | | |
| | | 前 | 後 | 前 | 後 | 前 | 後 | 前 | 後 | | |
| 数 学 演 習 A | 2 | 2 | | | | | | | | | |
| 数 学 演 習 B | 2 | | 2 | | | | | | | | |
| 解 析 II 演 習 | 1 | | | 1 | | | | | | | |
| 微 分 方 程 式 I 演 習 | 1 | | | 1 | | | | | | | |
| 幾 何 I 演 習 | 1 | | | | 1 | | | | | | |
| フ ー リ エ 解 析 演 習 | 1 | | | | 1 | | | | | | |
| 複 素 解 析 I 演 習 | 1 | | | | | 1 | | | | | |
| 製 図 | 1 | | | | 2 | | | | | | |
| ◎ 物 理 基 礎 実 験 I | 1 | 4 | | | | | | | | | |
| ◎ 物 理 基 礎 実 験 II | 1 | | 4 | | | | | | | | |
| ◎ 化 学 基 礎 実 験 | 2 | | 4 前期又は後期 | | | | | | | | |
| ◎ 電 気 計 測 実 験 | 1 | | 4 前期又は後期 | | | | | | | | |
| ◎ も の づ く り 実 習 | 1 | | 4 前期又は後期 | | | | | | | | |
| ◎ 情 報 処 理 実 習 | 2 | | 4 前期又は後期 | | | | | | | | |

学科科目

学科科目のうち

◎印 47単位必修

★の科目の中から

26単位選択必修

講義科目

| | | | | | | | | | | |
|-------------------------|---|---|---|---|---|---|---|--|--|--|
| ◎ 電 気 回 路 I A 及 び 演 習 | 2 | 2 | | | | | | | | |
| ◎ 電 気 回 路 I B 及 び 演 習 | 2 | | 2 | | | | | | | |
| ◎ 電 気 電 子 工 学 概 論 | 2 | 2 | | | | | | | | |
| ◎ 基 礎 電 気 数 学 | 2 | | 2 | | | | | | | |
| ◎ 電 気 磁 気 I 及 び 演 習 | 3 | | 4 | | | | | | | |
| ◎ 電 気 磁 気 II 及 び 演 習 | 3 | | | 4 | | | | | | |
| ◎ 電 気 回 路 II | 4 | | | 4 | | | | | | |
| ◎ 基 本 電 子 回 路 I | 2 | | | 2 | | | | | | |
| ◎ 基 礎 電 気 物 性 学 及 び 演 習 | 3 | | | 4 | | | | | | |
| ◎ 電 気 物 性 学 I | 2 | | | | 2 | | | | | |
| ◎ 電 気 電 子 計 測 | 2 | | | 2 | | | | | | |
| ◎ 電 気 回 路 III | 2 | | | | 2 | | | | | |
| ★ 基 本 電 子 回 路 II | 2 | | | | 2 | | | | | |
| ★ 電 磁 波 | 2 | | | | 2 | | | | | |
| ★ ア ナ ログ 電 子 回 路 | 2 | | | | | 2 | | | | |
| ★ デ ジ タ ル 電 子 回 路 | 2 | | | | | | 2 | | | |
| ★ 電 気 数 学 | 2 | | | 2 | | | | | | |
| ★ 数 値 計 算 法 | 2 | | | | | 2 | | | | |
| ★ 情 報 処 理 | 2 | | | | 2 | | | | | |

(前ページの続き)

| 授 業 科 目 | 単 位 | 週 時 間 数 | | | | | | | | 備 考 | |
|--------------|-----|---------|---|----|---|----|---|----|----|-----|--|
| | | 1年 | | 2年 | | 3年 | | 4年 | | | |
| | | 前 | 後 | 前 | 後 | 前 | 後 | 前 | 後 | | |
| ★電気音響工学 | 2 | | | | | | 2 | | | | |
| ★電気物性学Ⅱ | 2 | | | | | 2 | | | | | |
| ★磁気工学 | 2 | | | | | | 2 | | | | |
| ★半導体デバイス | 2 | | | | | | 2 | | | | |
| ★量子電子デバイス | 2 | | | | | | 2 | | | | |
| ★電波工学Ⅰ | 2 | | | | | 2 | | | | | |
| ★電波工学Ⅱ | 2 | | | | | | 2 | | | | |
| ★システム制御Ⅰ | 2 | | | | | 2 | | | | | |
| ★システム制御Ⅱ | 2 | | | | | | 2 | | | | |
| ★信号基礎理論 | 2 | | | | | 2 | | | | | |
| ★通信方式 | 2 | | | | | | | | 2 | | |
| ★電子計算機工学Ⅰ | 2 | | | | | 2 | | | | | |
| ★電子計算機工学Ⅱ | 2 | | | | | | 2 | | | | |
| ★電気機器学Ⅰ | 2 | | | | | 2 | | | | | |
| ★電気機器学Ⅱ | 2 | | | | | | 2 | | | | |
| ★送配電工学 | 2 | | | | | | | | 2 | | |
| ★発変電工学 | 2 | | | | | | 2 | | | | |
| ★電子応用 | 2 | | | | | | | | 2 | | |
| ★パワーエレクトロニクス | 2 | | | | | | | | 2 | | |
| ★情報通信理論 | 2 | | | | | | 2 | | | | |
| ★電気施設管理及び法規 | 2 | | | | | | | | 2 | | |
| ★電気機械設計及び製図 | 2 | | | | | | | | | 2 | |
| ★高電圧工学 | 2 | | | | | 2 | | | | | |
| ★光エレクトロニクス | 2 | | | | | | 2 | | | | |
| ★通信工学及び法規 | 2 | | | | | | | | 2 | | |
| ★集積回路工学 | 2 | | | | | | | | 2 | | |
| ★プログラミング言語 | 2 | | | 3 | | | | | | | |
| 現代物理学概論 | 2 | | | | 2 | | | | | | |
| 現代化学概論 | 2 | | | | | | 2 | | | | |
| サイバネティクス | 2 | | | | 2 | | | | | | |
| 一般機械工学 | 2 | | | | | 2 | | | | | |
| 一般経営工学 | 2 | | | | | | 2 | | | | |
| ◎電気電子工学輪講A | 1 | | | | | | | | 2 | | |
| ◎電気電子工学輪講B | 1 | | | | | | | | 2 | | |
| ◎電気電子工学輪講C | 2 | | | | | | | | 4 | | 協定校・認定校留学生のみ履修可 |
| ◎電気電子工学基礎実験Ⅰ | 2 | | | 4 | | | | | | | |
| ◎電気電子工学基礎実験Ⅱ | 2 | | | | 6 | | | | | | |
| ◎電気工学実験Ⅰ | 2 | | | | | 6 | | | | | 電気電子工学基礎実験Ⅰを修得済のこと |
| ◎電気工学実験Ⅱ | 2 | | | | | | 6 | | | | 電気電子工学基礎実験Ⅱを修得済のこと |
| ◎卒業研究Ⅰ | 4 | | | | | | | | 12 | | I・IIの単位を分離して修得することはできない。I・IIのうちいずれかが不合格となればI・II共に不合格となる。I・IIは同一担当者で履修すること。 |
| ◎卒業研究Ⅱ | 4 | | | | | | | | | 12 | |
| ◎卒業研究A | 8 | | | | | | | | | 24 | 協定校・認定校留学生のみ履修可 |
| インターンシップ | 1 | | | | | 3 | | | | | |

実験科目

【4】自由選択科目履修方法

自由選択科目履修方法

下記の(イ)(ロ)(ハ)(ニ)(ホ)(ヘ)のうちから任意に8単位修得しなければなりません。

- | | | |
|---|---|-------------------------------------|
| <ul style="list-style-type: none"> (イ) 青山スタンダード科目 (ロ) 外国語科目 (ハ) 学科共通科目 (ニ) 学科科目 (ホ) 他学科科目 (ヘ) 他学部科目 | } | (卒業に必要な単位を超えて修得した単位は、自由選択科目に算入されます) |
|---|---|-------------------------------------|

ただし、卒業要件外科目、実験科目および「一般電気工学」は除外科目として扱います。他学科・他学部科目のうちには実験科目などの除外科目がありますので当該学科・学部の履修規定に従ってください。

注意：他キャンパス開講科目を履修する際には、キャンパス間の移動時間に注意してください(「Ⅲ. 履修について 1. 履修計画」を参照)。

電気電子工学科 (2011年度生) 履修ガイドライン

これはあくまでも履修の一例です。

| 1 年 | | 2 年 | | 3 年 | | 4 年 | | |
|-----------------|----------------------|---------------------|-----------------------|------------|------------|-------------|------------|---------------------------|
| 前期 | 後期 | 前期 | 後期 | 前期 | 後期 | 前期 | 後期 | |
| 物理学 I | 物理学 II | 物理学 III | | | | | | 理工系で 身に付けるべき 専門基礎知識 |
| 化学 I | 化学 II | 化学 III | 図形科学 | | | | | |
| 解析 I A | 解析 I B | 解析 II | | | | | | |
| 線形代数 I A | 線形代数 I B | 微分方程式 I | 幾何 I | 線形代数 II | 線形代数 III | | | |
| 数学演習 A | 数学演習 B | | フーリエ解析 | 複素解析 I | | | | |
| | | 解析 II 演習 | 幾何 I 演習 | 複素解析 I 演習 | | | | |
| | | 微分方程式 I 演習 | フーリエ解析演習 | | | | | |
| 電気電子工学概論 | | | | | | | | 電気電子の基礎 |
| | 基礎電気数学 | 電気数学 | | | | | | 電気で必要な応用数学 |
| 電気回路 IA 及び演習 | 電気回路 IB 及び演習 | 電気回路 II 基本電子回路 I | 電気回路 III 基本電子回路 II | アナログ電子回路 | デジタル電子回路 | | | 回路の基礎理論から 応用まで |
| | 電気磁気 I 及び演習 | 電気磁気 II 及び演習 | 電磁波 | | | 通信工学及び法規 | | 電磁気の基礎理論から 電波応用まで |
| | 必ず身に付けるべき 電気の専門知識 | | | 電波工学 I | 電波工学 II | | | |
| | | | | 電子計算機工学 I | 電気音響工学 | | | コンピューターと 情報・通信 |
| | | | | 電子計算機工学 II | 電子計算機工学 II | | | |
| | | | | 信号基礎理論 | 情報通信理論 | 通信方式 | | |
| | | 基礎電気物性学及び演習 | 電気物性学 I | 電気物性学 II | 光エレクトロニクス | | | 材料の基礎理論から デバイス応用まで |
| | | | | | 半導体デバイス | 集積回路工学 | | |
| | | | | | 量子電子デバイス | | | |
| | | | | | 磁気工学 | | | |
| | | 電気電子計測 | | システム制御 I | システム制御 II | 電子応用 | | 計測の基礎から 制御・応用まで |
| | | | | 高電圧工学 | 発変電工学 | 送配電工学 | | パワーエレクトロニクス 関連科目 |
| | | | | 電気機器学 I | 電気機器学 II | パワーエレクトロニクス | | |
| | | | | | | 電気施設管理及び法規 | 電気機械設計及び製図 | |
| 情報処理実習 | | プログラミング言語 | 情報処理 | 数値計算法 | | | | ソフトウェアの 基礎から応用まで |
| 物理基礎実験 I | 物理基礎実験 II | 電気電子工学基礎実験 I | 電気電子工学基礎実験 II | 電気工学実験 I | 電気工学実験 II | | | 実験を通じた 理論の理解 |
| 化学基礎実験 | | | | | | | | |
| 電気計測実験 | | | | | | | | |
| ものづくり実習 | | | | | | | | |
| | | | | | | 電気電子工学輪講 A | 電気電子工学輪講 B | ゼミ形式少人数科目 |
| | | | | | | 卒業研究 I | 卒業研究 II | 4年間のまとめ |

【電気電子工学科履修要項】 (2010年度入学者)

【1】履修について

1. 学位

電気電子工学科に4年以上（ただし8年を限度とします）在学し、卒業に必要な140単位以上を修得した者には、「学士（工学）」の学位が授与されます。

2. 卒業要件

本学科を卒業するためには、卒業要件単位表に示す区分ごとに、それぞれ必要な単位を修得しなければなりません。

卒業要件単位表

| 系 列 | | | 単位 |
|------------|---|---------|-----|
| 青山スタンダード科目 | | p. 16参照 | 24 |
| 外国語科目 | 英語 | 必修 | 8 |
| | | 選択必修 | 2 |
| 学科共通科目 | | 必修 | 16 |
| | | 選択 | 10 |
| 学科科目 | | 必修 | 46 |
| | | 選択必修 | 26 |
| 自由選択科目 | 青山スタンダード科目 外国語科目 学科共通科目 学科科目 他学科科目 他学部科目 | 選択 | 8 |
| 合 計 | | | 140 |

外国人留学生
卒業要件単位表

| 系 列 | | | 単位 |
|------------|---|---------|-----|
| 青山スタンダード科目 | | p. 16参照 | 24 |
| 外国語科目 | 日本語 | 必修 | 10 |
| 学科共通科目 | | 必修 | 16 |
| | | 選択 | 10 |
| 学科科目 | | 必修 | 46 |
| | | 選択必修 | 26 |
| 自由選択科目 | 青山スタンダード科目 外国語科目 学科共通科目 学科科目 他学科科目 他学部科目 | 選択 | 8 |
| 合 計 | | | 140 |

3. 最高履修制限単位

最高履修制限単位とは、各年度で履修申請できる最高限度の単位数です。

理工学部における最高履修制限単位は次のとおりです。各年次でこの表に示す単位数を超えて履修することはできません。なお、各年次において、1科目以上の履修をしなければなりません。

| 学年 | 1～4年次 | 合計 |
|----------|-------|-------|
| 最高履修制限単位 | 各52単位 | 208単位 |

(注意) 教育職員免許状の取得を希望する学生の教職課程科目および「職業指導」の単位は、最高履修制限単位に含まれません。

4. 修得単位僅少者

入学後の2年間(休学期間を除く)で修得単位が32単位に満たない者は、成業の見込みのない者として除籍されることがありますので、該当しないよう特に注意してください。

5. 進級条件

3年次生から4年次生に進級するためには、3年次終了時に「卒業研究」の履修条件を満たしている必要があります。

6. 卒業研究の履修条件

卒業研究の履修条件は、以下のとおりです。

- 1) 3年以上在学していること。
- 2) 青山スタンダード科目・外国語科目の卒業要件単位を修得していること。
- 3) 学科共通科目・学科科目のうち3年次までの必修科目の卒業要件単位を修得していること。
- 4) 卒業要件内単位のうち118単位以上修得していること。
ただし、修得した単位数および内容により卒業研究の方法を変える。

【2】外国語科目 (英語) 配置表および履修方法

1. 外国語科目履修方法

外国語のクラスは指定制なので指定以外のクラスで履修することはできません。

なお、所要単位を超えて修得した単位は自由選択科目の選択の単位に算入されます。

2. 外国語科目配置表

外国語科目 (英語)

◎は 8 単位 必修

★から 2 単位 選択必修

| 授 業 科 目 | 単 位 | 週 時 間 数 | | | | | | | | 履 修 条 件 | |
|---------------------------|-----|---------|---|-----|---|-----|---|-----|---|---------|-----------------------------------|
| | | 1 年 | | 2 年 | | 3 年 | | 4 年 | | | |
| | | 前 | 後 | 前 | 後 | 前 | 後 | 前 | 後 | | |
| ◎英 語 読 解 I | 2 | 2 | 2 | | | | | | | | |
| ◎英 作 文 I | 2 | 2 | 2 | | | | | | | | |
| ◎英 語 総 合 演 習 | 2 | | | 2 | 2 | | | | | | |
| ◎英 語 読 解 II | 2 | | | 2 | 2 | | | | | | 英作文 I または英語読解 I を修得していること。 |
| ★English Communication I | 2 | | | 2 | 2 | | | | | | |
| ★英 語 読 解 III | 2 | | | | | 2 | 2 | | | | 英作文 I、英語読解 I、II のうち 4 単位修得していること。 |
| ★English Communication II | 2 | | | | | 2 | 2 | | | | ※下記参照 |

※ English Communication II の履修について

「English Communication II」の履修に先立ち第 1 回目の授業時に教室で「履修資格認定試験」を履修希望者全員に実施します。授業開始時間に集合してください。履修希望者は必ず「履修資格認定試験」を受験してください。これは、「English Communication II」を履修するために必要な能力があるか否かを判定するものです。クラスの人数に制限があるため合格者全員が履修できるとは限りません。当該クラスの合格者が人数制限を超えた場合は、そのクラスの得点の上位から順に履修許可をすることになりますので注意してください。

◎外国人留学生の外国語科目 (日本語) 配置表および履修方法

◎外国人留学生
外国語科目 (日本語)
配置表
◎の10単位 必修

| 授 業 科 目 | 単 位 | 週 時 間 数 | | | | | | 備 考 |
|--------------|-----|---------|---|-----|---|-----|---|--|
| | | 1 年 | | 2 年 | | 3 年 | | |
| | | 前 | 後 | 前 | 後 | 前 | 後 | |
| ◎日 本 語 初 級 A | 2 | 2 | 2 | | | | | |
| ◎日 本 語 初 級 B | 2 | 2 | 2 | | | | | |
| ◎日 本 語 初 級 C | 2 | 2 | 2 | | | | | |
| ◎日 本 語 中 級 A | 2 | | | 2 | 2 | | | 日本語初級A、B、Cのうち4単位修得していること。 |
| ◎日 本 語 中 級 B | 2 | | | 2 | 2 | | | |
| 日 本 語 上 級 | 2 | | | | | 2 | 2 | 青山キャンパス開講科目 日本語中級A、Bのうち2単位修得していること。 |

なお、日本語上級は自由選択科目の選択の単位に算入されます。

外国人留学生
第二外国語科目履修方法

※第二外国語科目配置表は青山スタンダード科目配置表の言葉の技能〔領域F〕・テーマ別科目〔領域F〕を参照してください。

※入学手続き時に申請した科目以外は履修できません。

・言葉の技能〔領域F〕(第二外国語科目)の必要単位
必修(4単位)

フランス語、ドイツ語、スペイン語、中国語、ロシア語、韓国語、英語のうちから1外国語を履修してください。

・テーマ別科目〔領域F〕を修得した場合、その単位は自由選択科目の単位に算入されます。

※本学入学以前に、高等学校あるいは海外等ですでに学習したことのある者が、その学力をI(A)・I(B)修了者に準ずると認定された場合、IIの科目で卒業に必要な単位に充当することができます。詳細は、『学年初頭行事』を参照してください。

◎交換留学生の外国語科目配置表および履修方法

交換留学生の履修は別途指導します。

| 授 業 科 目 | 単 位 | 備 考 |
|---------------|-----|-----------|
| 日 本 語 (I) | 2 | 青山キャンパス開講 |
| 日 本 語 (II) | 2 | |
| 日 本 語 (III) | 2 | |
| 日 本 語 (IV) | 2 | |
| 日 本 語 (V) | 2 | |

[3] 学科科目配置表及び履修方法

1. 学科科目履修方法

[学科共通科目]

[学科科目]

学科科目の卒業要件は、「卒業要件単位表」を参照してください。

規定以上に修得した選択科目の単位は自由選択科目の選択の単位に算入されます。

規定以上に修得した選択必修科目、選択科目の単位は自由選択科目の選択の単位に算入されます。

ただし、卒業要件外科目、実験科目、および「一般電気工学」は除きます。履修の際には当該学科、学部の履修規定に従ってください。

2. 学科科目配置表

理工学部生以外の履修は原則として許可しません。

◎は必修 ★は選択必修

学科共通科目

学科共通科目のうち
◎印の16単位 必修

講義科目

| 授 業 科 目 | 単 位 | 週 時 間 数 | | | | | | | | 備 考 | |
|--------------|-----|---------|---|-----|---|-----|---|-----|---|-----|--|
| | | 1 年 | | 2 年 | | 3 年 | | 4 年 | | | |
| | | 前 | 後 | 前 | 後 | 前 | 後 | 前 | 後 | | |
| 物 理 学 I | 2 | 2 | | | | | | | | | |
| 物 理 学 II | 2 | | 2 | | | | | | | | |
| 物 理 学 III | 2 | | | 2 | | | | | | | |
| 化 学 I | 2 | 2 | | | | | | | | | |
| 化 学 II | 2 | | 2 | | | | | | | | |
| 化 学 III | 2 | | | 2 | | | | | | | |
| ◎解 析 I A | 2 | 2 | | | | | | | | | |
| ◎解 析 I B | 2 | | 2 | | | | | | | | |
| 解 析 II | 2 | | | 2 | | | | | | | |
| ◎線 形 代 数 I A | 2 | 2 | | | | | | | | | |
| ◎線 形 代 数 I B | 2 | | 2 | | | | | | | | |
| 線 形 代 数 II | 2 | | | | | 2 | | | | | |
| 線 形 代 数 III | 2 | | | | | | 2 | | | | |
| 微 分 方 程 式 I | 2 | | | 2 | | | | | | | |
| 幾 何 I | 2 | | | | 2 | | | | | | |
| フ ー リ エ 解 析 | 2 | | | | 2 | | | | | | |
| 複 素 解 析 I | 2 | | | | | | 2 | | | | |
| 図 形 科 学 | 2 | | | 2 | | | | | | | |

実験科目

| 授 業 科 目 | 単 位 | 週 時 間 数 | | | | | | | | 備 考 | |
|-----------------|-----|---------|-------------|-----|---|-----|---|-----|---|-----|--|
| | | 1 年 | | 2 年 | | 3 年 | | 4 年 | | | |
| | | 前 | 後 | 前 | 後 | 前 | 後 | 前 | 後 | | |
| 数 学 演 習 A | 2 | 2 | | | | | | | | | |
| 数 学 演 習 B | 2 | | 2 | | | | | | | | |
| 解 析 II 演 習 | 1 | | | 1 | | | | | | | |
| 微 分 方 程 式 I 演 習 | 1 | | | 1 | | | | | | | |
| 幾 何 I 演 習 | 1 | | | | 1 | | | | | | |
| フ ー リ エ 解 析 演 習 | 1 | | | | 1 | | | | | | |
| 複 素 解 析 I 演 習 | 1 | | | | | 1 | | | | | |
| 製 図 | 1 | | | | 2 | | | | | | |
| ◎ 物 理 基 礎 実 験 | 2 | | 4 | | | | | | | | |
| ◎ 化 学 基 礎 実 験 | 2 | | 4 前期又は後期 | | | | | | | | |
| ◎ 電 気 計 測 実 験 | 1 | | 4 前期又は後期 | | | | | | | | |
| ◎ も の づ く り 実 習 | 1 | | 4 前期又は後期 | | | | | | | | |
| ◎ 情 報 処 理 実 習 | 2 | | 4 前期又は後期 | | | | | | | | |

学科科目

学科科目のうち

◎印 46単位必修

★の科目の中から

26単位選択必修

講義科目

| | | | | | | | | | | |
|-------------------------|---|---|---|---|---|---|--|--|--|--|
| ◎ 電 気 回 路 I 及 び 演 習 | 3 | 2 | | | | | | | | |
| ◎ 電 気 電 子 工 学 概 論 | 2 | 2 | | | | | | | | |
| ◎ 基 礎 電 気 数 学 | 2 | 2 | | | | | | | | |
| ◎ 電 気 磁 気 I 及 び 演 習 | 3 | 4 | | | | | | | | |
| ◎ 電 気 磁 気 II 及 び 演 習 | 3 | | 4 | | | | | | | |
| ◎ 電 気 回 路 II | 4 | | 4 | | | | | | | |
| ◎ 基 本 電 子 回 路 I | 2 | | 2 | | | | | | | |
| ◎ 基 礎 電 気 物 性 学 及 び 演 習 | 3 | | 4 | | | | | | | |
| ◎ 電 気 物 性 学 I | 2 | | | 2 | | | | | | |
| ◎ 電 気 電 子 計 測 | 2 | | 2 | | | | | | | |
| ◎ 電 気 回 路 III | 2 | | | 2 | | | | | | |
| ★ 基 本 電 子 回 路 II | 2 | | | 2 | | | | | | |
| ★ 電 磁 波 | 2 | | | 2 | | | | | | |
| ★ ア ナ ロ グ 電 子 回 路 | 2 | | | | 2 | | | | | |
| ★ デ ジ タ ル 電 子 回 路 | 2 | | | | | 2 | | | | |
| ★ 電 気 数 学 | 2 | | 2 | | | | | | | |
| ★ 数 値 計 算 法 | 2 | | | | 2 | | | | | |
| ★ 情 報 処 理 | 2 | | | 2 | | | | | | |
| ★ 電 気 音 響 工 学 | 2 | | | | | 2 | | | | |
| ★ 電 気 物 性 学 II | 2 | | | | 2 | | | | | |

(前ページの続き)

| 授 業 科 目 | 単 位 | 週 時 間 数 | | | | | | | | 備 考 |
|------------------------|-----|---------|---|-----|---|-----|---|-----|---|-----|
| | | 1 年 | | 2 年 | | 3 年 | | 4 年 | | |
| | | 前 | 後 | 前 | 後 | 前 | 後 | 前 | 後 | |
| ★磁 気 工 学 | 2 | | | | | | 2 | | | |
| ★半 導 体 デ バ イ ス | 2 | | | | | | 2 | | | |
| ★量 子 電 子 デ バ イ ス | 2 | | | | | | 2 | | | |
| ★電 波 工 学 I | 2 | | | | | 2 | | | | |
| ★電 波 工 学 II | 2 | | | | | 2 | | | | |
| ★シ ス テ ム 制 御 I | 2 | | | | | 2 | | | | |
| ★シ ス テ ム 制 御 II | 2 | | | | | 2 | | | | |
| ★信 号 基 礎 理 論 | 2 | | | | | 2 | | | | |
| ★通 信 方 式 | 2 | | | | | | | 2 | | |
| ★電 子 計 算 機 工 学 I | 2 | | | | | 2 | | | | |
| ★電 子 計 算 機 工 学 II | 2 | | | | | 2 | | | | |
| ★電 気 機 器 学 I | 2 | | | | | 2 | | | | |
| ★電 気 機 器 学 II | 2 | | | | | 2 | | | | |
| ★送 配 電 工 学 | 2 | | | | | | | 2 | | |
| ★発 変 電 工 学 | 2 | | | | | 2 | | | | |
| ★電 子 応 用 | 2 | | | | | | | 2 | | |
| ★パ ワ ー エ レ ク ト ロ ニ ク ス | 2 | | | | | | | 2 | | |
| ★情 報 通 信 理 論 | 2 | | | | | 2 | | | | |
| ★電 気 施 設 管 理 及 び 法 規 | 2 | | | | | | | 2 | | |
| ★電 気 機 械 設 計 及 び 製 図 | 2 | | | | | | | | 2 | |
| ★高 電 圧 工 学 | 2 | | | | | 2 | | | | |
| ★光 エ レ ク ト ロ ニ ク ス | 2 | | | | | 2 | | | | |
| ★通 信 工 学 及 び 法 規 | 2 | | | | | | | 2 | | |
| ★集 積 回 路 工 学 | 2 | | | | | | | 2 | | |
| ★プ ロ グ ラ ミ ン グ 言 語 | 2 | | | 3 | | | | | | |
| 現 代 物 理 学 概 論 | 2 | | | | 2 | | | | | |
| 現 代 化 学 概 論 | 2 | | | | | 2 | | | | |
| サ イ バ ネ テ ィ ク ス | 2 | | | | 2 | | | | | |
| 一 般 機 械 工 学 | 2 | | | | | 2 | | | | |
| 一 般 経 営 工 学 | 2 | | | | | 2 | | | | |

実験科目

| | | | | | | | | | | |
|-------------------------|---|--|--|---|---|---|---|---|----|---------------------------------------|
| ◎電 気 電 子 工 学 輪 講 A | 1 | | | | | | | 2 | | |
| ◎電 気 電 子 工 学 輪 講 B | 1 | | | | | | | 2 | | |
| ◎電 気 電 子 工 学 基 礎 実 験 I | 2 | | | 4 | | | | | | |
| ◎電 気 電 子 工 学 基 礎 実 験 II | 2 | | | | 6 | | | | | |
| ◎電 気 工 学 実 験 I | 2 | | | | | 6 | | | | 電 気 電 子 工 学 基 礎 実 験 I を 修 得 済 の 事 注) |
| ◎電 気 工 学 実 験 II | 2 | | | | | | 6 | | | 電 気 電 子 工 学 基 礎 実 験 II を 修 得 済 の 事 注) |
| ◎卒 業 研 究 | 8 | | | | | | | 9 | 15 | |
| イ ン タ ー ン シ ッ プ | 1 | | | | | 3 | | | | |

注) 電気工学実験 I、電気工学実験 II の単位について、I・IIそれぞれの単位を分離してとることができない。I・IIのうちいずれかが不合格となれば I・II共に不合格となる。

【4】自由選択科目履修方法

自由選択科目履修方法

下記の(イ)(ロ)(ハ)(ニ)(ホ)(ヘ)のうちから任意に8単位修得しなければなりません。

- | | | |
|----------------|---|-------------------------------------|
| (イ) 青山スタンダード科目 | } | (卒業に必要な単位を超えて修得した単位は、自由選択科目に算入されます) |
| (ロ) 外国語科目 | | |
| (ハ) 学科共通科目 | | |
| (ニ) 学科科目 | | |
| (ホ) 他学科科目 | | |
| (ヘ) 他学部科目 | | |

ただし、卒業要件外科目、実験科目および「一般電気工学」は除外科目として扱います。他学科・他学部科目のうちには実験科目などの除外科目がありますので当該学科・学部の履修規定に従ってください。

注意：他キャンパス開講科目を履修する際には、キャンパス間の移動時間に注意してください(「Ⅲ. 履修について1. 履修計画」を参照)。

電気電子工学科 (2010年度生) 履修ガイドライン

これはあくまでも履修の一例です。

| 1年 | | 2年 | | 3年 | | 4年 | | |
|----------------------|-------------|-------------|----------|----------|-----------|-------------|------------|---------------------------|
| 前期 | 後期 | 前期 | 後期 | 前期 | 後期 | 前期 | 後期 | |
| 物理学Ⅰ | 物理学Ⅱ | 物理学Ⅲ | | | | | | 理工系で 身に付けるべき 専門基礎知識 |
| 化学Ⅰ | 化学Ⅱ | 化学Ⅲ | 図形科学 | | | | | |
| 解析ⅠA | 解析ⅠB | 解析Ⅱ | | 線形代数Ⅱ | 線形代数Ⅲ | | | |
| 線形代数ⅠA | 線形代数ⅠB | 微分方程式Ⅰ | 幾何Ⅰ | 複素解析Ⅰ | | | | |
| 数学演習A | 数学演習B | | フーリエ解析 | 複素解析Ⅰ演習 | | | | |
| | | 解析Ⅱ演習 | 幾何Ⅰ演習 | | | | | |
| | | 微分方程式Ⅰ演習 | フーリエ解析演習 | | | | | |
| 電気電子工学概論 | | | | | | | | 電気電子の基礎 |
| | 基礎電気数学 | 電気数学 | | | | | | 電気に必要な応用数学 |
| 電気回路Ⅰ及び演習 | | 電気回路Ⅱ | 電気回路Ⅲ | | | | | 回路の基礎理論から 応用まで |
| | | 基本電子回路Ⅰ | 基本電子回路Ⅱ | アナログ電子回路 | デジタル電子回路 | | | |
| | 電気磁気Ⅰ及び演習 | 電気磁気Ⅱ及び演習 | 電磁波 | | | 通信工学及び法規 | | 電磁気の基礎理論から 電波応用まで |
| | | | | 電波工学Ⅰ | 電波工学Ⅱ | | | |
| 必ず身に付けるべき 電気の専門知識 | | | | | | | | コンピューターと 情報・通信 |
| | | | | 電子計算機工学Ⅰ | 電気音響工学 | | | |
| | | | | 電子計算機工学Ⅱ | 電子計算機工学Ⅱ | | | |
| | | | | 信号基礎理論 | 情報通信理論 | 通信方式 | | |
| | | 基礎電気物性学及び演習 | 電気物性学Ⅰ | 電気物性学Ⅱ | 光エレクトロニクス | | | 材料の基礎理論から デバイス応用まで |
| | | | | | 半導体デバイス | 集積回路工学 | | |
| | | | | | 量子電子デバイス | | | |
| | | | | | 磁気工学 | | | |
| | | 電気電子計測 | | システム制御Ⅰ | システム制御Ⅱ | 電子応用 | | 計測の基礎から 制御・応用まで |
| | | | | 高電圧工学 | 発変電工学 | 送配電工学 | | パワーエレクトロニクス 関連科目 |
| | | | | 電気機器学Ⅰ | 電気機器学Ⅱ | パワーエレクトロニクス | | |
| | | | | | | 電気施設管理及び法規 | 電気機械設計及び製図 | |
| 情報処理実習 | プログラミング言語 | 情報処理 | 数値計算法 | | | | | ソフトウェアの 基礎から応用まで |
| 物理基礎実験 | 電気電子工学基礎実験Ⅰ | 電気電子工学基礎実験Ⅱ | 電気工学実験Ⅰ | 電気工学実験Ⅱ | | | | 実験を通じた 理論の理解 |
| 化学基礎実験 | | | | | | | | |
| 電気計測実験 | | | | | | | | |
| ものづくり実習 | | | | | | | | |
| | | | | | | 電気電子工学輪講A | 電気電子工学輪講B | ゼミ形式少人数科目 |
| | | | | | | 卒業研究 | | 4年間のまとめ |

【電気電子工学科履修要項】 (2009年度入学者)

【1】履修について

1. 学位

電気電子工学科に4年以上（ただし8年を限度とします）在学し、卒業に必要な140単位以上を修得した者には、「学士（工学）」の学位が授与されます。

2. 卒業要件

本学科を卒業するためには、卒業要件単位表に示す区分ごとに、それぞれ必要な単位を修得しなければなりません。

卒業要件単位表

| 系 列 | | | 単位 |
|------------|---|---------|-----|
| 青山スタンダード科目 | | p. 16参照 | 24 |
| 外国語科目 | 英語 | 必修 | 8 |
| | | 選択必修 | 2 |
| 学科共通科目 | | 必修 | 16 |
| | | 選択 | 10 |
| 学科科目 | | 必修 | 46 |
| | | 選択必修 | 26 |
| 自由選択科目 | 青山スタンダード科目 外国語科目 学科共通科目 学科科目 他学科科目 他学部科目 | 選択 | 8 |
| 合 計 | | | 140 |

3. 最高履修制限単位

最高履修制限単位とは、各年度で履修申請できる最高限度の単位数です。

理工学部における最高履修制限単位は次のとおりです。各年次でこの表に示す単位数を超えて履修することはできません。なお、各年次において、1科目以上の履修をしなければなりません。

| 学年 | 1～4年次 | 合計 |
|----------|-------|-------|
| 最高履修制限単位 | 各52単位 | 208単位 |

(注意) 教育職員免許状の取得を希望する学生の教職課程科目および教職課程関連科目の単位は、最高履修制限単位に含まれません。

4. 修得単位僅少者

入学後の2年間(休学期間を除く)で修得単位が32単位に満たない者は、成業の見込みのない者として除籍されることがありますので、該当しないよう特に注意してください。

5. 進級条件

3年次生から4年次生に進級するためには、3年次終了時に「卒業研究」の履修条件を満たしている必要があります。

6. 卒業研究の履修条件

卒業研究の履修条件は、以下のとおりです。

- 1) 3年以上在学していること。
- 2) 青山スタンダード科目・外国語科目の卒業要件単位を修得していること。
- 3) 学科共通科目・学科科目のうち3年次までの必修科目の卒業要件単位を修得していること。
- 4) 卒業要件内単位のうち118単位以上修得していること。
ただし、修得した単位数および内容により卒業研究の方法を変える。

【2】 外国語科目 (英語) 配置表および履修方法

1. 外国語科目履修方法

外国語のクラスは指定制なので指定以外のクラスで履修することはできません。
 なお、所要単位を超えて修得した単位は自由選択科目の選択の単位に算入されます。

2. 外国語科目配置表

外国語科目 (英語)

- ◎は 8 単位 必修
 ★から 2 単位 選択必修

| 授 業 科 目 | 単 位 | 週 時 間 数 | | | | | | | | 履 修 条 件 | |
|---------------------------|--------|---------|---|-----|---|-----|---|-----|---|---------|-----------------------------------|
| | | 1 年 | | 2 年 | | 3 年 | | 4 年 | | | |
| | | 前 | 後 | 前 | 後 | 前 | 後 | 前 | 後 | | |
| ◎英 語 読 解 I | 2 | 2 | 2 | | | | | | | | |
| ◎英 作 文 I | 2 | 2 | 2 | | | | | | | | |
| ◎英 語 総 合 演 習 | 2 | | | 2 | 2 | | | | | | |
| ◎英 語 読 解 II | 2 | | | 2 | 2 | | | | | | 英作文 I または英語読解 I を修得していること。 |
| ★English Communication I | 2 | | | 2 | 2 | | | | | | |
| ★英 語 読 解 III | 2 | | | | | 2 | 2 | | | | 英作文 I、英語読解 I、II のうち 4 単位修得していること。 |
| ★English Communication II | 2 | | | | | 2 | 2 | | | | ※下記参照 |

※ English Communication II の履修について

「English Communication II」の履修に先立ち第 1 回目の授業時に教室で「履修資格認定試験」を履修希望者全員に実施します。授業開始時間に集合してください。履修希望者は必ず「履修資格認定試験」を受験してください。これは、「English Communication II」を履修するために必要な能力があるか否かを判定するものです。クラスの人数に制限があるため合格者全員が履修できるとは限りません。当該クラスの合格者が人数制限を超えた場合は、そのクラスの得点の上位から順に履修許可をすることになりますので注意してください。

[3] 学科科目配置表及び履修方法

1. 学科科目履修方法

[学科共通科目]

[学科科目]

学科科目の卒業要件は、「卒業要件単位表」を参照してください。

規定以上に修得した選択科目の単位は自由選択科目の選択の単位に算入されます。

規定以上に修得した選択必修科目、選択科目の単位は自由選択科目の選択の単位に算入されます。

ただし、卒業要件外科目、実験科目、および「一般電気工学」は除きます。履修の際には当該学科、学部の履修規定に従ってください。

2. 学科科目配置表

理工学部生以外の履修は原則として許可しません。

◎は必修 ★は選択必修

学科共通科目

学科共通科目のうち
◎印の16単位 必修

講義科目

| 授 業 科 目 | 単 位 | 週 時 間 数 | | | | | | | | 備 考 | |
|--------------|-----|---------|---|-----|---|-----|---|-----|---|-----|--|
| | | 1 年 | | 2 年 | | 3 年 | | 4 年 | | | |
| | | 前 | 後 | 前 | 後 | 前 | 後 | 前 | 後 | | |
| 物 理 学 I | 2 | 2 | | | | | | | | | |
| 物 理 学 II | 2 | | 2 | | | | | | | | |
| 物 理 学 III | 2 | | | 2 | | | | | | | |
| 化 学 I | 2 | 2 | | | | | | | | | |
| 化 学 II | 2 | | 2 | | | | | | | | |
| 化 学 III | 2 | | | 2 | | | | | | | |
| ◎解 析 I A | 2 | 2 | | | | | | | | | |
| ◎解 析 I B | 2 | | 2 | | | | | | | | |
| 解 析 II | 2 | | | 2 | | | | | | | |
| ◎線 形 代 数 I A | 2 | 2 | | | | | | | | | |
| ◎線 形 代 数 I B | 2 | | 2 | | | | | | | | |
| 線 形 代 数 II | 2 | | | | | 2 | | | | | |
| 線 形 代 数 III | 2 | | | | | | 2 | | | | |
| 微 分 方 程 式 I | 2 | | | 2 | | | | | | | |
| 幾 何 I | 2 | | | | 2 | | | | | | |
| フ ー リ エ 解 析 | 2 | | | | 2 | | | | | | |
| 複 素 解 析 I | 2 | | | | | | 2 | | | | |
| 図 形 科 学 | 2 | | | 2 | | | | | | | |

実験科目

| 授 業 科 目 | 単 位 | 週 時 間 数 | | | | | | | | 備 考 | |
|---------------------|-----|---------|-------------|-----|---|-----|---|-----|---|-----|--|
| | | 1 年 | | 2 年 | | 3 年 | | 4 年 | | | |
| | | 前 | 後 | 前 | 後 | 前 | 後 | 前 | 後 | | |
| 数 学 演 習 A | 2 | 2 | | | | | | | | | |
| 数 学 演 習 B | 2 | | 2 | | | | | | | | |
| 解 析 II 演 習 | 1 | | | 1 | | | | | | | |
| 微 分 方 程 式 I 演 習 | 1 | | | 1 | | | | | | | |
| 幾 何 I 演 習 | 1 | | | | 1 | | | | | | |
| フ ー リ エ 解 析 演 習 | 1 | | | | 1 | | | | | | |
| 複 素 解 析 I 演 習 | 1 | | | | | 1 | | | | | |
| 製 図 | 1 | | | | 2 | | | | | | |
| ◎ 物 理 基 礎 実 験 | 2 | | 4 | | | | | | | | |
| ◎ 化 学 基 礎 実 験 | 2 | | 4 前期又は後期 | | | | | | | | |
| ◎ 電 気 ・ 機 械 計 測 実 験 | 2 | | 4 | | | | | | | | |
| ◎ 情 報 処 理 実 習 | 2 | | 4 前期又は後期 | | | | | | | | |

学科科目

学科科目のうち

◎印 46単位必修

★の科目の中から

26単位選択必修

講義科目

| | | | | | | | | | | |
|-------------------------|---|---|---|---|---|---|--|--|--|--|
| ◎ 電 気 回 路 I 及 び 演 習 | 3 | 2 | | | | | | | | |
| ◎ 電 気 電 子 工 学 概 論 | 2 | 2 | | | | | | | | |
| ◎ 基 礎 電 気 数 学 | 2 | 2 | | | | | | | | |
| ◎ 電 気 磁 気 I 及 び 演 習 | 3 | 4 | | | | | | | | |
| ◎ 電 気 磁 気 II 及 び 演 習 | 3 | | 4 | | | | | | | |
| ◎ 電 気 回 路 II | 4 | | 4 | | | | | | | |
| ◎ 基 本 電 子 回 路 I | 2 | | 2 | | | | | | | |
| ◎ 基 礎 電 気 物 性 学 及 び 演 習 | 3 | | 4 | | | | | | | |
| ◎ 電 気 物 性 学 I | 2 | | | 2 | | | | | | |
| ◎ 電 気 電 子 計 測 | 2 | | 2 | | | | | | | |
| ◎ 電 気 回 路 III | 2 | | | 2 | | | | | | |
| ★ 基 本 電 子 回 路 II | 2 | | | 2 | | | | | | |
| ★ 電 磁 波 | 2 | | | 2 | | | | | | |
| ★ ア ナ ロ グ 電 子 回 路 | 2 | | | | 2 | | | | | |
| ★ デ ジ タ ル 電 子 回 路 | 2 | | | | | 2 | | | | |
| ★ 電 気 数 学 | 2 | | 2 | | | | | | | |
| ★ 数 値 計 算 法 | 2 | | | | 2 | | | | | |
| ★ 情 報 処 理 | 2 | | | 2 | | | | | | |
| ★ 電 気 音 響 工 学 | 2 | | | | | 2 | | | | |
| ★ 電 気 物 性 学 II | 2 | | | | 2 | | | | | |
| ★ 磁 気 工 学 | 2 | | | | | 2 | | | | |
| ★ 半 導 体 デ バ イ ス | 2 | | | | | 2 | | | | |

(前ページの続き)

| 授 業 科 目 | 単 位 | 週 時 間 数 | | | | | | | | 備 考 | |
|-----------------|-----|---------|---|-----|---|-----|---|-----|---|-----|---------------------------|
| | | 1 年 | | 2 年 | | 3 年 | | 4 年 | | | |
| | | 前 | 後 | 前 | 後 | 前 | 後 | 前 | 後 | | |
| ★量子電子デバイス | 2 | | | | | | 2 | | | | |
| ★電 波 工 学 I | 2 | | | | | 2 | | | | | |
| ★電 波 工 学 II | 2 | | | | | | 2 | | | | |
| ★システム制御 I | 2 | | | | | 2 | | | | | |
| ★システム制御 II | 2 | | | | | | 2 | | | | |
| ★信号基礎理論 | 2 | | | | | 2 | | | | | |
| ★通 信 方 式 | 2 | | | | | | | | 2 | | |
| ★電子計算機工学 I | 2 | | | | | 2 | | | | | |
| ★電子計算機工学 II | 2 | | | | | | 2 | | | | |
| ★電気機器学 I | 2 | | | | | 2 | | | | | |
| ★電気機器学 II | 2 | | | | | | 2 | | | | |
| ★送 配 電 工 学 | 2 | | | | | | | | 2 | | |
| ★発 変 電 工 学 | 2 | | | | | | 2 | | | | |
| ★電 子 応 用 | 2 | | | | | | | | 2 | | |
| ★パワーエレクトロニクス | 2 | | | | | | | | 2 | | |
| ★情報通信理論 | 2 | | | | | | 2 | | | | |
| ★電気施設管理及び法規 | 2 | | | | | | | | 2 | | |
| ★電気機械設計及び製図 | 2 | | | | | | | | | 2 | |
| ★高 電 圧 工 学 | 2 | | | | | 2 | | | | | |
| ★光エレクトロニクス | 2 | | | | | | 2 | | | | |
| ★通信工学及び法規 | 2 | | | | | | | | 2 | | |
| ★集 積 回 路 工 学 | 2 | | | | | | | | 2 | | |
| ★プログラミング言語 | 2 | | | 3 | | | | | | | |
| 現代物理学概論 | 2 | | | | 2 | | | | | | |
| 現代化学概論 | 2 | | | | | | 2 | | | | |
| サイバネティクス | 2 | | | | 2 | | | | | | |
| 一 般 機 械 工 学 | 2 | | | | | 2 | | | | | |
| 一 般 経 営 工 学 | 2 | | | | | | 2 | | | | |
| ◎電気電子工学輪講 A | 1 | | | | | | | | 2 | | |
| ◎電気電子工学輪講 B | 1 | | | | | | | | | 2 | |
| ◎電気電子工学基礎実験 I | 2 | | | 4 | | | | | | | |
| ◎電気電子工学基礎実験 II | 2 | | | | 6 | | | | | | |
| ◎電 気 工 学 実 験 I | 2 | | | | | 6 | | | | | 電気電子工学基礎実験 I を修得済のこと 注1) |
| ◎電 気 工 学 実 験 II | 2 | | | | | | 6 | | | | 電気電子工学基礎実験 II を修得済のこと 注1) |
| ◎卒 業 研 究 | 8 | | | | | | | | 9 | 15 | |
| インターンシップ | 1 | | | | | | 3 | | | | |
| 職 業 指 導 | 4 | | | | | 4 | | | | | 隔年開講・集中講義・卒業要件外 注2) |

注1) 電気工学実験 I、電気工学実験 II の単位について、I・II それぞれの単位を分離してとることができない。I・II のうちいずれかが不合格となれば I・II 共に不合格となる。

注2) 教職課程関連科目は教育職員免許状の取得を希望する学生以外は履修できません。

実験科目

教職課程関連科目

【4】自由選択科目履修方法

自由選択科目履修方法

下記の(イ)(ロ)(ハ)(ニ)(ホ)(ヘ)のうちから任意に8単位修得しなければなりません。

- | | | |
|----------------|---|-------------------------------------|
| (イ) 青山スタンダード科目 | } | (卒業に必要な単位を超えて修得した単位は、自由選択科目に算入されます) |
| (ロ) 外国語科目 | | |
| (ハ) 学科共通科目 | | |
| (ニ) 学科科目 | | |
| (ホ) 他学科科目 | | |
| (ヘ) 他学部科目 | | |

ただし、卒業要件外科目、実験科目および「一般電気工学」は除外科目として扱います。他学科・他学部科目のうちには実験科目などの除外科目がありますので当該学科・学部の履修規定に従ってください。

注意：他キャンパス開講科目を履修する際には、キャンパス間の移動時間に注意してください(「Ⅲ. 履修について1. 履修計画」を参照)。

電気電子工学科 (2009年度生) 履修ガイドライン

これはあくまでも履修の一例です。

| 1 年 | | 2 年 | | 3 年 | | 4 年 | | |
|----------------------|--------------|---------------|----------|------------|------------|-------------|------------|---------------------------|
| 前期 | 後期 | 前期 | 後期 | 前期 | 後期 | 前期 | 後期 | |
| 物理学 I | 物理学 II | 物理学 III | | | | | | 理工系で 身に付けるべき 専門基礎知識 |
| 化学 I | 化学 II | 化学 III | 図形科学 | | | | | |
| 解析 I A | 解析 I B | 解析 II | | | | | | |
| 線形代数 I A | 線形代数 I B | 微分方程式 I | 幾何 I | 線形代数 II | 線形代数 III | | | |
| 数学演習 A | 数学演習 B | | フーリエ解析 | 複素解析 I | | | | |
| | | 解析 II 演習 | 幾何 I 演習 | 複素解析 I 演習 | | | | |
| | | 微分方程式 I 演習 | フーリエ解析演習 | | | | | |
| 電気電子工学概論 | | | | | | | | 電気電子の基礎 |
| | 基礎電気数学 | 電気数学 | | | | | | 電気で必要な応用数学 |
| 電気回路 I 及び演習 | 電気回路 II | 電気回路 III | | | | | | 回路の基礎理論から 応用まで |
| | 基本電子回路 I | 基本電子回路 II | | アナログ電子回路 | デジタル電子回路 | | | |
| | 電気磁気 I 及び演習 | 電気磁気 II 及び演習 | 電磁波 | | | 通信工学及び法規 | | 電磁気の基礎理論から 電波応用まで |
| | | | | 電波工学 I | 電波工学 II | | | |
| 必ず身に付けるべき 電気の専門知識 | | | | | | | | コンピューターと 情報・通信 |
| | | | | 電子計算機工学 I | 電気音響工学 | | | |
| | | | | 電子計算機工学 II | 電子計算機工学 II | | | |
| | | | | 信号基礎理論 | 情報通信理論 | 通信方式 | | |
| | | 基礎電気物性学及び演習 | 電気物性学 I | 電気物性学 II | 光エレクトロニクス | | | 材料の基礎理論から デバイス応用まで |
| | | | | | 半導体デバイス | 集積回路工学 | | |
| | | | | | 量子電子デバイス | | | |
| | | | | | 磁気工学 | | | |
| | | 電気電子計測 | | システム制御 I | システム制御 II | 電子応用 | | 計測の基礎から 制御・応用まで |
| | | | | 高電圧工学 | 発変電工学 | 送配電工学 | | パワーエレクトロニクス 関連科目 |
| | | | | 電気機器学 I | 電気機器学 II | パワーエレクトロニクス | | |
| | | | | | | 電気施設管理及び法規 | 電気機械設計及び製図 | |
| 情報処理実習 | プログラミング言語 | 情報処理 | 数値計算法 | | | | | ソフトウェアの 基礎から応用まで |
| 物理基礎実験 | 電気電子工学基礎実験 I | 電気電子工学基礎実験 II | 電気工学実験 I | 電気工学実験 II | | | | 実験を通じた 理論の理解 |
| 化学基礎実験 | | | | | | | | |
| 電気・機械計測実験 | | | | | | | | |
| | | | | | | 電気電子工学輪講 A | 電気電子工学輪講 B | ゼミ形式少人数科目 |
| | | | | | | 卒業研究 | | 4年間のまとめ |

【電気電子工学科履修要項】 (2008年度入学者)

【1】履修について

1. 学位

電気電子工学科に4年以上（ただし8年を限度とします）在学し、卒業に必要な141単位以上を修得した者には、「学士（工学）」の学位が授与されます。

2. 卒業要件

本学科を卒業するためには、卒業要件単位表に示す区分ごとに、それぞれ必要な単位を修得しなければなりません。

卒業要件単位表

| 系 列 | | | 単位 |
|------------|---|---------|-----|
| 青山スタンダード科目 | | p. 16参照 | 24 |
| 外国語科目 | 英語 | 必 修 | 8 |
| | | 選択必修 | 2 |
| 学科共通科目 | | 必 修 | 16 |
| | | 選 択 | 10 |
| 学科科目 | | 必 修 | 44 |
| | | 選択必修 | 26 |
| 自由選択科目 | 青山スタンダード科目 外国語科目 学科共通科目 学科科目 他学科科目 他学部科目 | 選択 | 11 |
| 合 計 | | | 141 |

3. 最高履修制限単位

最高履修制限単位とは、各年度で履修申請できる最高限度の単位数です。

理工学部における最高履修制限単位は次のとおりです。各年次でこの表に示す単位数を超えて履修することはできません。なお、各年次において、1科目以上の履修をしなければなりません。

| 学年 | 1～4年次 | 合計 |
|----------|-------|-------|
| 最高履修制限単位 | 各60単位 | 240単位 |

(注意) 教育職員免許状の取得を希望する学生の教職課程科目の単位は、最高履修制限単位に含まれません。ただし、教職課程関連科目については、各年度における最高履修制限単位内で履修してください。

4. 修得単位僅少者

入学後の2年間（休学期間を除く）で修得単位が32単位に満たない者は、成業の見込みのない者として除籍されることがありますので、該当しないよう特に注意してください。

5. 進級条件

3年次生から4年次生に進級するためには、3年次終了時に「卒業研究」の履修条件を満たしている必要があります。

6. 卒業研究の履修条件

卒業研究の履修条件は、以下のとおりです。

- 1) 3年以上在学していること。
 - 2) 青山スタンダード科目・外国語科目の卒業要件単位を修得していること。
 - 3) 学科共通科目・学科科目のうち3年次までの必修科目の卒業要件単位を修得していること。
 - 4) 卒業要件内単位のうち118単位以上修得していること。
- ただし、修得した単位数および内容により卒業研究の方法を変える。

【2】 外国語科目 (英語) 配置表および履修方法

1. 外国語科目履修方法

外国語のクラスは指定制なので指定以外のクラスで履修することはできません。
 なお、所要単位を超えて修得した単位は自由選択科目の選択の単位に算入されます。

2. 外国語科目配置表

外国語科目 (英語)

- ◎は 8 単位 必修
 ★から 2 単位 選択必修

| 授 業 科 目 | 単 位 | 週 時 間 数 | | | | | | | | 履 修 条 件 |
|---------------------------|-----|---------|---|-----|---|-----|---|-----|---|-----------------------------------|
| | | 1 年 | | 2 年 | | 3 年 | | 4 年 | | |
| | | 前 | 後 | 前 | 後 | 前 | 後 | 前 | 後 | |
| ◎英 語 読 解 I | 2 | 2 | 2 | | | | | | | |
| ◎英 作 文 I | 2 | 2 | 2 | | | | | | | |
| ◎英 語 総 合 演 習 | 2 | | | 2 | 2 | | | | | |
| ◎英 語 読 解 II | 2 | | | 2 | 2 | | | | | 英作文 I または英語読解 I を修得していること。 |
| ★English Communication I | 2 | | | 2 | 2 | | | | | |
| ★英 語 読 解 III | 2 | | | | | 2 | 2 | | | 英作文 I、英語読解 I、II のうち 4 単位修得していること。 |
| ★English Communication II | 2 | | | | | 2 | 2 | | | ※下記参照 |

※ English Communication II の履修について

「English Communication II」の履修に先立ち第 1 回目の授業時に教室で「履修資格認定試験」を履修希望者全員に実施します。授業開始時間に集合してください。履修希望者は必ず「履修資格認定試験」を受験してください。これは、「English Communication II」を履修するために必要な能力があるか否かを判定するものです。クラスの人数に制限があるため合格者全員が履修できるとは限りません。当該クラスの合格者が人数制限を超えた場合は、そのクラスの得点の上位から順に履修許可をすることになりますので注意してください。

[3] 学科科目配置表及び履修方法

1. 学科科目履修方法

[学科共通科目]

[学科科目]

学科科目の卒業要件は、「卒業要件単位表」を参照してください。

規定以上に修得した選択科目の単位は自由選択科目の選択の単位に算入されます。

規定以上に修得した選択必修科目、選択科目の単位は自由選択科目の選択の単位に算入されます。

ただし、卒業要件外科目、実験科目、および「一般電気工学」は除きます。履修の際には当該学科、学部の履修規定に従ってください。

2. 学科科目配置表

理工学部生以外の履修は原則として許可しません。

◎は必修 ★は選択必修

学科共通科目

学科共通科目のうち
◎印の16単位 必修

講義科目

| 授 業 科 目 | 単 位 | 週 時 間 数 | | | | | | | | 備 考 | |
|--------------|-----|---------|---|-----|---|-----|---|-----|---|-----|--|
| | | 1 年 | | 2 年 | | 3 年 | | 4 年 | | | |
| | | 前 | 後 | 前 | 後 | 前 | 後 | 前 | 後 | | |
| 物 理 学 I | 2 | 2 | | | | | | | | | |
| 物 理 学 II | 2 | | 2 | | | | | | | | |
| 物 理 学 III | 2 | | | 2 | | | | | | | |
| 化 学 I | 2 | 2 | | | | | | | | | |
| 化 学 II | 2 | | 2 | | | | | | | | |
| 化 学 III | 2 | | | 2 | | | | | | | |
| ◎解 析 I A | 2 | 2 | | | | | | | | | |
| ◎解 析 I B | 2 | | 2 | | | | | | | | |
| 解 析 II | 2 | | | 2 | | | | | | | |
| ◎線 形 代 数 I A | 2 | 2 | | | | | | | | | |
| ◎線 形 代 数 I B | 2 | | 2 | | | | | | | | |
| 線 形 代 数 II | 2 | | | | | 2 | | | | | |
| 線 形 代 数 III | 2 | | | | | | 2 | | | | |
| 微 分 方 程 式 I | 2 | | | 2 | | | | | | | |
| 幾 何 I | 2 | | | | 2 | | | | | | |
| フ ー リ エ 解 析 | 2 | | | | 2 | | | | | | |
| 複 素 解 析 I | 2 | | | | | | 2 | | | | |
| 図 形 科 学 | 2 | | | 2 | | | | | | | |

実験科目

| 授 業 科 目 | 単 位 | 週 時 間 数 | | | | | | | | 備 考 |
|---------------------|-----|---------|-------------|-----|---|-----|---|-----|---|-----|
| | | 1 年 | | 2 年 | | 3 年 | | 4 年 | | |
| | | 前 | 後 | 前 | 後 | 前 | 後 | 前 | 後 | |
| 数 学 演 習 A | 2 | 2 | | | | | | | | |
| 数 学 演 習 B | 2 | | 2 | | | | | | | |
| 解 析 II 演 習 | 1 | | | 1 | | | | | | |
| 微 分 方 程 式 I 演 習 | 1 | | | 1 | | | | | | |
| 幾 何 I 演 習 | 1 | | | | 1 | | | | | |
| フ ー リ エ 解 析 演 習 | 1 | | | | 1 | | | | | |
| 複 素 解 析 I 演 習 | 1 | | | | | 1 | | | | |
| 製 図 | 1 | | | | 2 | | | | | |
| ◎ 物 理 基 礎 実 験 | 2 | | 4 | | | | | | | |
| ◎ 化 学 基 礎 実 験 | 2 | | 4 前期又は後期 | | | | | | | |
| ◎ 電 気 ・ 機 械 計 測 実 験 | 2 | | 4 | | | | | | | |
| ◎ 情 報 処 理 実 習 | 2 | | 4 前期又は後期 | | | | | | | |

学科科目

学科科目のうち

◎印 44単位必修

★の科目の中から

26単位選択必修

講義科目

| | | | | | | | | | |
|-------------------------|---|---|---|---|---|---|--|--|--|
| ◎ 電 気 回 路 I 及 び 演 習 | 3 | 2 | | | | | | | |
| ◎ 基 礎 電 気 数 学 | 2 | 2 | | | | | | | |
| ◎ 電 気 磁 気 I 及 び 演 習 | 3 | 4 | | | | | | | |
| ◎ 電 気 磁 気 II 及 び 演 習 | 3 | | 4 | | | | | | |
| ◎ 電 気 回 路 II | 4 | | 4 | | | | | | |
| ◎ 基 本 電 子 回 路 I | 2 | | 2 | | | | | | |
| ◎ 基 礎 電 気 物 性 学 及 び 演 習 | 3 | | 4 | | | | | | |
| ◎ 電 気 物 性 学 I | 2 | | | 2 | | | | | |
| ◎ 電 気 電 子 計 測 | 2 | | 2 | | | | | | |
| ◎ 電 気 回 路 III | 2 | | | 2 | | | | | |
| ★ 基 本 電 子 回 路 II | 2 | | | 2 | | | | | |
| ★ 電 磁 波 | 2 | | | 2 | | | | | |
| ★ ア ナ ロ グ 電 子 回 路 | 2 | | | | 2 | | | | |
| ★ デ ジ タ ル 電 子 回 路 | 2 | | | | | 2 | | | |
| ★ 電 気 数 学 | 2 | | 2 | | | | | | |
| ★ 数 値 計 算 法 | 2 | | | | 2 | | | | |
| ★ 情 報 処 理 | 2 | | | 2 | | | | | |
| ★ 電 気 音 響 工 学 | 2 | | | | | 2 | | | |
| ★ 電 気 物 性 学 II | 2 | | | | 2 | | | | |
| ★ 磁 気 工 学 | 2 | | | | | 2 | | | |
| ★ 半 導 体 デ バ イ ス | 2 | | | | | 2 | | | |

(前ページの続き)

| 授 業 科 目 | 単 位 | 週 時 間 数 | | | | | | | | 備 考 |
|--------------|-----|---------|---|----|---|----|---|----|---|-----|
| | | 1年 | | 2年 | | 3年 | | 4年 | | |
| | | 前 | 後 | 前 | 後 | 前 | 後 | 前 | 後 | |
| ★量子電子デバイス | 2 | | | | | | 2 | | | |
| ★電波工学Ⅰ | 2 | | | | | 2 | | | | |
| ★電波工学Ⅱ | 2 | | | | | | 2 | | | |
| ★電気制御Ⅰ | 2 | | | | | 2 | | | | |
| ★電気制御Ⅱ | 2 | | | | | | 2 | | | |
| ★信号基礎理論 | 2 | | | | | 2 | | | | |
| ★通信方式 | 2 | | | | | | | 2 | | |
| ★電子計算機工学Ⅰ | 2 | | | | | 2 | | | | |
| ★電子計算機工学Ⅱ | 2 | | | | | | 2 | | | |
| ★電気機器学Ⅰ | 2 | | | | | 2 | | | | |
| ★電気機器学Ⅱ | 2 | | | | | | 2 | | | |
| ★送配電工学 | 2 | | | | | | | 2 | | |
| ★発変電工学 | 2 | | | | | | 2 | | | |
| ★電子応用 | 2 | | | | | | | 2 | | |
| ★パワーエレクトロニクス | 2 | | | | | | | 2 | | |
| ★情報通信理論 | 2 | | | | | | 2 | | | |
| ★電気施設管理及び法規 | 2 | | | | | | | 2 | | |
| ★電気機械設計及び製図 | 2 | | | | | | | | 2 | |
| ★高電圧工学 | 2 | | | | | 2 | | | | |
| ★光エレクトロニクス | 2 | | | | | | 2 | | | |
| ★通信工学及び法規 | 2 | | | | | | | 2 | | |
| ★集積回路工学 | 2 | | | | | | | 2 | | |
| 現代物理学概論 | 2 | | | | 2 | | | | | |
| 現代化学概論 | 2 | | | | | | 2 | | | |
| サイバネティクス | 2 | | | | 2 | | | | | |
| 一般機械工学 | 2 | | | | | 2 | | | | |
| 一般経営工学 | 2 | | | | | | 2 | | | |

実験科目

| | | | | | | | | | | |
|--------------|---|--|--|---|---|---|---|---|----|---|
| ★プログラミング言語実習 | 1 | | | 3 | | | | | | 閉講 |
| 電気電子工学文献講読 | 1 | | | | | 2 | | | | 閉講 |
| ◎電気電子工学輪講A | 1 | | | | | | | 2 | | |
| ◎電気電子工学輪講B | 1 | | | | | | | | 2 | |
| ◎電気電子工学基礎実験Ⅰ | 2 | | | 4 | | | | | | |
| ◎電気電子工学基礎実験Ⅱ | 2 | | | | 6 | | | | | |
| ◎電気工学実験Ⅰ | 2 | | | | | 6 | | | | Ⅰ・Ⅱの単位を分離してとることができない。Ⅰ・Ⅱのうちいずれかが不合格となればⅠ・Ⅱ共に不合格となる。 |
| ◎電気工学実験Ⅱ | 2 | | | | | | 6 | | | |
| ◎卒業研究 | 8 | | | | | | | 9 | 15 | |
| インターンシップ | 1 | | | | | 3 | | | | |

教職課程関連科目

| | | | | | | | | | | |
|------|---|--|--|--|--|---|--|--|--|-------------------|
| 職業指導 | 4 | | | | | 4 | | | | 隔年開講・集中講義・卒業要件外注) |
|------|---|--|--|--|--|---|--|--|--|-------------------|

注) 教職課程関連科目は教育職員免許状の取得を希望する学生以外は履修できません。

【4】自由選択科目履修方法

自由選択科目履修方法

下記の(イ)(ロ)(ハ)(ニ)(ホ)(ヘ)のうちから任意に11単位修得しなければなりません。

- | | | |
|----------------|---|-------------------------------------|
| (イ) 青山スタンダード科目 | } | (卒業に必要な単位を超えて修得した単位は、自由選択科目に算入されます) |
| (ロ) 外国語科目 | | |
| (ハ) 学科共通科目 | | |
| (ニ) 学科科目 | | |
| (ホ) 他学科科目 | | |
| (ヘ) 他学部科目 | | |

ただし、卒業要件外科目、実験科目および「一般電気工学」は除外科目として扱います。他学科・他学部科目のうちには実験科目などの除外科目がありますので当該学科・学部の履修規定に従ってください。

注意：他キャンパス開講科目を履修する際には、キャンパス間の移動時間に注意してください(「Ⅲ. 履修について1. 履修計画」を参照)。

電気電子工学科 (2008年度生) 履修ガイドライン

これはあくまでも履修の一例です。

| 1 年 | | 2 年 | | 3 年 | | 4 年 | | |
|----------------------|--------------|---------------|-----------|------------|--|---|----|---------------------------|
| 前期 | 後期 | 前期 | 後期 | 前期 | 後期 | 前期 | 後期 | |
| 物理学 I | 物理学 II | 物理学 III | | | | | | 理工系で 身に付けるべき 専門基礎知識 |
| 化学 I | 化学 II | 化学 III | 図形科学 | | | | | |
| 解析 I A | 解析 I B | 解析 II | | | | | | |
| 線形代数 I A | 線形代数 I B | 微分方程式 I | 幾何 I | 線形代数 II | 線形代数 III | | | |
| 数学演習 A | 数学演習 B | | フーリエ解析 | 複素解析 I | | | | |
| | | 解析 II 演習 | 幾何 I 演習 | 複素解析 I 演習 | | | | |
| | | 微分方程式 I 演習 | フーリエ解析演習 | | | | | |
| 基礎電気数学 | | 電気数学 | | | | | | 電気に必要な応用数学 |
| 電気回路 I 及び演習 | | 電気回路 II | 電気回路 III | | | | | 回路の基礎理論から 応用まで |
| | | 基本電子回路 I | 基本電子回路 II | アナログ電子回路 | デジタル電子回路 | | | |
| 電気磁気 I 及び演習 | 電気磁気 II 及び演習 | 電磁波 | | | | 通信工学及び法規 | | 電磁気の基礎理論から 電波応用まで |
| | | | | 電波工学 I | 電波工学 II | | | |
| 必ず身に付けるべき 電気の専門知識 | | | | | | | | |
| | | | | 電子計算機工学 I | 電子計算機工学 II | | | コンピューターと 情報・通信 |
| | | | | 信号基礎理論 | 情報通信理論 | 通信方式 | | |
| | | 基礎電気物性学及び演習 | 電気物性学 I | 電気物性学 II | 光エレクトロニクス 半導体デバイス 量子電子デバイス 磁気工学 | 集積回路工学 | | 材料の基礎理論から デバイス応用まで |
| | | | | | | | | |
| | | 電気電子計測 | | 電気制御 I | 電気制御 II | 電子応用 | | 計測の基礎から 制御・応用まで |
| | | | | 高電圧工学 | 発変電工学 | 送配電工学 | | パワーエレクトロニクス 関連科目 |
| | | | | 電気機器学 I | 電気機器学 II | パワーエレクトロニクス 電気施設管理及び法規 電気機械設計及び製図 | | |
| 情報処理実習 | プログラミング言語実習 | 情報処理 | 数値計算法 | | | | | ソフトウェアの 基礎から応用まで |
| 物理基礎実験 | 電気電子工学基礎実験 I | 電気電子工学基礎実験 II | 電気工学実験 I | 電気工学実験 II | | | | 実験を通じた 理論の理解 |
| 化学基礎実験 | | | | | | | | |
| 電気・機械計測実験 | | | | | | | | |
| | | | | 電気電子工学文献講読 | 電気電子工学輪講 A | 電気電子工学輪講 B | | ゼミ形式少人数科目 |
| | | | | 卒業研究 | | | | 4年間のまとめ |

【電気電子工学科履修要項】 (2007年度入学者)

【1】履修について

1. 学位

電気電子工学科に4年以上（ただし8年を限度とします）在学し、卒業に必要な141単位以上を修得した者には、「学士（工学）」の学位が授与されます。

2. 卒業要件

本学科を卒業するためには、卒業要件単位表に示す区分ごとに、それぞれ必要な単位を修得しなければなりません。

卒業要件単位表

| 系 列 | | | 単位 |
|------------|---|---------|-----|
| 青山スタンダード科目 | | p. 16参照 | 24 |
| 外国語科目 | 英語 | 必修 | 8 |
| | | 選択必修 | 2 |
| 学科共通科目 | | 必修 | 20 |
| | | 選択 | 6 |
| 学科科目 | | 必修 | 42 |
| | | 選択必修 | 28 |
| 自由選択科目 | 青山スタンダード科目 外国語科目 学科共通科目 学科科目 他学科科目 他学部科目 | 選択 | 11 |
| 合 計 | | | 141 |

3. 最高履修制限単位

最高履修制限単位とは、各年度で履修申請できる最高限度の単位数です。

理工学部における最高履修制限単位は次のとおりです。各年次でこの表に示す単位数を超えて履修することはできません。なお、各年次において、1科目以上の履修をしなければなりません。

| 学年 | 1～4年次 | 合計 |
|----------|-------|-------|
| 最高履修制限単位 | 各60単位 | 240単位 |

(注意) 教育職員免許状の取得を希望する学生の教職課程科目の単位は、最高履修制限単位に含まれません。ただし、教職課程関連科目については、各年度における最高履修制限単位内で履修してください。

4. 修得単位僅少者

入学後の2年間（休学期間を除く）で修得単位が32単位に満たない者は、成業の見込みのない者として除籍されることがありますので、該当しないよう特に注意してください。

5. 進級条件

3年次生から4年次生に進級するためには、3年次終了時に「卒業研究」の履修条件を満たしている必要があります。

6. 卒業研究の履修条件

卒業研究の履修条件は、以下のとおりです。

- 1) 3年以上在学していること。
 - 2) 青山スタンダード科目・外国語科目の卒業要件単位を修得していること。
 - 3) 学科共通科目・学科科目のうち3年次までの必修科目の卒業要件単位を修得していること。
 - 4) 卒業要件内単位のうち118単位以上修得していること。
- ただし、修得した単位数および内容により卒業研究の方法を変える。

【2】 外国語科目 (英語) 配置表および履修方法

1. 外国語科目履修方法

外国語のクラスは指定制なので指定以外のクラスで履修することはできません。
 なお、所要単位を超えて修得した単位は自由選択科目の選択の単位に算入されます。

2. 外国語科目配置表

外国語科目 (英語)

- ◎は 8 単位 必修
 ★から 2 単位 選択必修

| 授 業 科 目 | 単 位 | 週 時 間 数 | | | | | | | | 履 修 条 件 |
|---------------------------|--------|---------|---|-----|---|-----|---|-----|---|-----------------------------------|
| | | 1 年 | | 2 年 | | 3 年 | | 4 年 | | |
| | | 前 | 後 | 前 | 後 | 前 | 後 | 前 | 後 | |
| ◎英 語 読 解 I | 2 | 2 | 2 | | | | | | | |
| ◎英 作 文 I | 2 | 2 | 2 | | | | | | | |
| ◎英 語 総 合 演 習 | 2 | | | 2 | 2 | | | | | |
| ◎英 語 読 解 II | 2 | | | 2 | 2 | | | | | 英作文 I または英語読解 I を修得していること。 |
| ★English Communication I | 2 | | | 2 | 2 | | | | | |
| ★英 語 読 解 III | 2 | | | | | 2 | 2 | | | 英作文 I、英語読解 I、II のうち 4 単位修得していること。 |
| ★English Communication II | 2 | | | | | 2 | 2 | | | ※下記参照 |

※ English Communication II の履修について

「English Communication II」の履修に先立ち第 1 回目の授業時に教室で「履修資格認定試験」を履修希望者全員に実施します。授業開始時間に集合してください。履修希望者は必ず「履修資格認定試験」を受験してください。これは、「English Communication II」を履修するために必要な能力があるか否かを判定するものです。クラスの人数に制限があるため合格者全員が履修できるとは限りません。当該クラスの合格者が人数制限を超えた場合は、そのクラスの得点の上位から順に履修許可をすることになりますので注意してください。

[3] 学科科目配置表及び履修方法

1. 学科科目履修方法

[学科共通科目]

[学科科目]

学科科目の卒業要件は、「卒業要件単位表」を参照してください。

規定以上に修得した選択科目の単位は自由選択科目の選択の単位に算入されます。

規定以上に修得した選択必修科目、選択科目の単位は自由選択科目の選択の単位に算入されます。

ただし、卒業要件外科目、実験科目、および「一般電気工学」は除きます。履修の際には当該学科、学部の履修規定に従ってください。

2. 学科科目配置表

理工学部生以外の履修は原則として許可しません。

◎は必修 ★は選択必修

学科共通科目

学科共通科目のうち
◎印の20単位 必修

講義科目

| 授 業 科 目 | 単 位 | 週 時 間 数 | | | | | | | | 備 考 | |
|--------------|-----|---------|---|-----|---|-----|---|-----|---|-----|--|
| | | 1 年 | | 2 年 | | 3 年 | | 4 年 | | | |
| | | 前 | 後 | 前 | 後 | 前 | 後 | 前 | 後 | | |
| 物 理 学 I | 2 | 2 | | | | | | | | | |
| 物 理 学 II | 2 | | 2 | | | | | | | | |
| 物 理 学 III | 2 | | | 2 | | | | | | | |
| 化 学 I | 2 | 2 | | | | | | | | | |
| 化 学 II | 2 | | 2 | | | | | | | | |
| 化 学 III | 2 | | | 2 | | | | | | | |
| ◎解 析 I A | 2 | 2 | | | | | | | | | |
| ◎解 析 I B | 2 | | 2 | | | | | | | | |
| 解 析 II | 2 | | | 2 | | | | | | | |
| ◎線 形 代 数 I A | 2 | 2 | | | | | | | | | |
| ◎線 形 代 数 I B | 2 | | 2 | | | | | | | | |
| 線 形 代 数 II | 2 | | | | | 2 | | | | | |
| 線 形 代 数 III | 2 | | | | | | 2 | | | | |
| 微 分 方 程 式 I | 2 | | | 2 | | | | | | | |
| 幾 何 I | 2 | | | | 2 | | | | | | |
| フ ー リ エ 解 析 | 2 | | | | 2 | | | | | | |
| 複 素 解 析 I | 2 | | | | | | 2 | | | | |
| 図 形 科 学 | 2 | | | 2 | | | | | | | |

実験科目

| 授 業 科 目 | 単 位 | 週 時 間 数 | | | | | | | | 備 考 | |
|--------------------|-----|---------|-------------|----|---|----|---|----|---|-----|--|
| | | 1年 | | 2年 | | 3年 | | 4年 | | | |
| | | 前 | 後 | 前 | 後 | 前 | 後 | 前 | 後 | | |
| ◎数 学 演 習 A | 2 | 2 | | | | | | | | | |
| ◎数 学 演 習 B | 2 | | 2 | | | | | | | | |
| 解 析 II 演 習 | 1 | | | 1 | | | | | | | |
| 微分方程式 I 演習 | 1 | | | 1 | | | | | | | |
| 幾 何 I 演 習 | 1 | | | | 1 | | | | | | |
| フーリエ解析演習 | 1 | | | | 1 | | | | | | |
| 複素解析 I 演習 | 1 | | | | | 1 | | | | | |
| 製 図 | 1 | | | | 2 | | | | | | |
| ◎物 理 基 礎 実 験 | 2 | | 4 | | | | | | | | |
| ◎化 学 基 礎 実 験 | 2 | | 4 前期又は後期 | | | | | | | | |
| ◎電 気 ・ 機 械 計 測 実 験 | 2 | | 4 | | | | | | | | |
| ◎情 報 処 理 実 習 | 2 | | 4 前期又は後期 | | | | | | | | |

学科科目

学科科目のうち

◎印 42単位必修

★の科目の中から

28単位選択必修

講義科目

| | | | | | | | | | | | |
|----------------|---|---|---|---|---|---|--|--|--|--|--|
| ◎電気回路 I 及び演習 | 3 | 2 | | | | | | | | | |
| ◎基礎電気数学 | 2 | 2 | | | | | | | | | |
| ◎電気磁気 I 及び演習 | 3 | 4 | | | | | | | | | |
| ◎電気磁気 II 及び演習 | 3 | | 4 | | | | | | | | |
| ◎電 気 回 路 II | 4 | | 4 | | | | | | | | |
| ◎基本電子回路 I | 2 | | 2 | | | | | | | | |
| ◎基礎電気物性学及び演習 | 3 | | 4 | | | | | | | | |
| ◎電 気 物 性 学 I | 2 | | | 2 | | | | | | | |
| ◎電 気 電 子 計 測 | 2 | | 2 | | | | | | | | |
| ★基本電子回路 II | 2 | | | 2 | | | | | | | |
| ★電 磁 波 | 2 | | | 2 | | | | | | | |
| ★電 気 回 路 III | 2 | | | 2 | | | | | | | |
| ★アナログ電子回路 | 2 | | | | 2 | | | | | | |
| ★デジタル電子回路 | 2 | | | | | 2 | | | | | |
| ★電 気 数 学 | 2 | | 2 | | | | | | | | |
| ★数 値 計 算 法 | 2 | | | | 2 | | | | | | |
| ★情 報 処 理 | 2 | | | 2 | | | | | | | |
| ★電 気 音 響 工 学 | 2 | | | | | 2 | | | | | |
| ★電 気 物 性 学 II | 2 | | | | 2 | | | | | | |
| ★磁 気 工 学 | 2 | | | | | 2 | | | | | |
| ★半 導 体 デ バ イ ス | 2 | | | | | 2 | | | | | |

(前ページの続き)

| 授 業 科 目 | 単 位 | 週 時 間 数 | | | | | | | | 備 考 |
|-------------------|-----|---------|---|-----|---|-----|---|-----|---|-----|
| | | 1 年 | | 2 年 | | 3 年 | | 4 年 | | |
| | | 前 | 後 | 前 | 後 | 前 | 後 | 前 | 後 | |
| ★量子電子デバイス | 2 | | | | | | 2 | | | |
| ★電 波 工 学 I | 2 | | | | | 2 | | | | |
| ★電 波 工 学 II | 2 | | | | | 2 | | | | |
| ★電 気 制 御 I | 2 | | | | | 2 | | | | |
| ★電 気 制 御 II | 2 | | | | | 2 | | | | |
| ★信 号 基 礎 理 論 | 2 | | | | | 2 | | | | |
| ★通 信 方 式 | 2 | | | | | | | 2 | | |
| ★電 子 計 算 機 工 学 I | 2 | | | | | 2 | | | | |
| ★電 子 計 算 機 工 学 II | 2 | | | | | 2 | | | | |
| ★電 気 機 器 学 I | 2 | | | | | 2 | | | | |
| ★電 気 機 器 学 II | 2 | | | | | 2 | | | | |
| ★送 配 電 工 学 | 2 | | | | | | | 2 | | |
| ★発 変 電 工 学 | 2 | | | | | 2 | | | | |
| ★電 子 応 用 | 2 | | | | | | | 2 | | |
| ★パワーエレクトロニクス | 2 | | | | | | | 2 | | |
| ★情 報 通 信 理 論 | 2 | | | | | 2 | | | | |
| ★電気施設管理及び法規 | 2 | | | | | | | 2 | | |
| ★電気機械設計及び製図 | 2 | | | | | | | | 2 | |
| ★高 電 圧 工 学 | 2 | | | | | 2 | | | | |
| ★光エレクトロニクス | 2 | | | | | 2 | | | | |
| ★通信工学及び法規 | 2 | | | | | | | 2 | | |
| ★集 積 回 路 工 学 | 2 | | | | | | | 2 | | |
| 現代物理学概論 | 2 | | | 2 | | | | | | |
| 現代化学概論 | 2 | | | | | 2 | | | | |
| サイバネティクス | 2 | | | 2 | | | | | | |
| 一般機械工学 | 2 | | | | | 2 | | | | |
| 一般経営工学 | 2 | | | | | 2 | | | | |

実験科目

| | | | | | | | | | | |
|----------------|---|--|--|---|---|---|---|---|----|--|
| ★プログラミング言語実習 | 1 | | | 3 | | | | | | 閉講 |
| 電気電子工学文献講読 | 1 | | | | | 2 | | | | 閉講 |
| ◎電気電子工学輪講 A | 1 | | | | | | | 2 | | |
| ◎電気電子工学輪講 B | 1 | | | | | | | | 2 | |
| ◎電気電子工学基礎実験 I | 2 | | | 4 | | | | | | |
| ◎電気電子工学基礎実験 II | 2 | | | | 6 | | | | | |
| ◎電気工学実験 I | 2 | | | | | 6 | | | | I・IIの単位を分離してとることができない。I・IIのうちいずれかが不合格となればI・II共に不合格となる。 |
| ◎電気工学実験 II | 2 | | | | | | 6 | | | |
| ◎卒業研究 | 8 | | | | | | | 9 | 15 | |
| インターンシップ | 1 | | | | | 3 | | | | |

教職課程関連科目

| | | | | | | | | | | |
|---------|---|--|--|--|--|---|--|--|--|--------------------|
| 職 業 指 導 | 4 | | | | | 4 | | | | 隔年開講・集中講義・卒業要件外 注) |
|---------|---|--|--|--|--|---|--|--|--|--------------------|

注) 教職課程関連科目は教育職員免許状の取得を希望する学生以外は履修できません。

【4】自由選択科目履修方法

自由選択科目履修方法

下記の(イ)(ロ)(ハ)(ニ)(ホ)(ヘ)のうちから任意に11単位修得しなければなりません。

- | | | |
|----------------|---|-------------------------------------|
| (イ) 青山スタンダード科目 | } | (卒業に必要な単位を超えて修得した単位は、自由選択科目に算入されます) |
| (ロ) 外国語科目 | | |
| (ハ) 学科共通科目 | | |
| (ニ) 学科科目 | | |
| (ホ) 他学科科目 | | |
| (ヘ) 他学部科目 | | |

ただし、卒業要件外科目、実験科目および「一般電気工学」は除外科目として扱います。他学科・他学部科目のうちには実験科目などの除外科目がありますので当該学科・学部の履修規定に従ってください。

注意：他キャンパス開講科目を履修する際には、キャンパス間の移動時間に注意してください(「Ⅲ. 履修について 1. 履修計画」を参照)。

電気電子工学科 (2007年度生) 履修ガイドライン

これはあくまでも履修の一例です。

| 1 年 | | 2 年 | | 3 年 | | 4 年 | | |
|----------------------|--------------|---------------|-----------|---------------------|--|------------------------------------|------------|---------------------------|
| 前期 | 後期 | 前期 | 後期 | 前期 | 後期 | 前期 | 後期 | |
| 物理学 I | 物理学 II | 物理学 III | | | | | | 理工系で 身に付けるべき 専門基礎知識 |
| 化学 I | 化学 II | 化学 III | 図形科学 | | | | | |
| 解析 I A | 解析 I B | 解析 II | | | | | | |
| 線形代数 I A | 線形代数 I B | 微分方程式 I | 幾何 I | 線形代数 II | 線形代数 III | | | |
| 数学演習 A | 数学演習 B | | フーリエ解析 | 複素解析 I | | | | |
| | | 解析 II 演習 | 幾何 I 演習 | 複素解析 I 演習 | | | | |
| | | 微分方程式 I 演習 | フーリエ解析演習 | | | | | |
| 基礎電気数学 | | 電気数学 | | | | | | 電気で必要な応用数学 |
| 電気回路 I 及び演習 | | 電気回路 II | 電気回路 III | | | | | 回路の基礎理論から 応用まで |
| | | 基本電子回路 I | 基本電子回路 II | アナログ電子回路 | デジタル電子回路 | | | |
| 電気磁気 I 及び演習 | 電気磁気 II 及び演習 | 電磁波 | | | | 通信工学及び法規 | | 電磁気の基礎理論から 電波応用まで |
| | | | | 電波工学 I | 電波工学 II | | | |
| 必ず身に付けるべき 電気の専門知識 | | | | | | 電気音響工学 | | コンピューターと 情報・通信 |
| | | | | 電子計算機工学 I 信号基礎理論 | 電子計算機工学 II 情報通信理論 | 通信方式 | | |
| | | 基礎電気物性学及び演習 | 電気物性学 I | 電気物性学 II | 光エレクトロニクス 半導体デバイス 量子電子デバイス 磁気工学 | 集積回路工学 | | 材料の基礎理論から デバイス応用まで |
| | | 電気電子計測 | | 電気制御 I | 電気制御 II | 電子応用 | | 計測の基礎から 制御・応用まで |
| | | | | 高電圧工学 電気機器学 I | 発変電工学 電気機器学 II | 送配電工学 パワーエレクトロニクス 電気施設管理及び法規 | 電気機械設計及び製図 | パワーエレクトロニクス 関連科目 |
| 情報処理実習 | プログラミング言語実習 | 情報処理 | 数値計算法 | | | | | ソフトウェアの 基礎から応用まで |
| 物理基礎実験 | 電気電子工学基礎実験 I | 電気電子工学基礎実験 II | 電気工学実験 I | 電気工学実験 II | | | | 実験を通じた 理論の理解 |
| 化学基礎実験 | | | | | | | | |
| 電気・機械計測実験 | | | | | | | | |
| | | | | 電気電子工学文献講読 | 電気電子工学輪講 A | 電気電子工学輪講 B | | ゼミ形式少人数科目 |
| | | | | 卒業研究 | | | | 4年間のまとめ |

【電気電子工学科履修要項】 (2006年度入学者)

【1】履修について

1. 学位

電気電子工学科に4年以上（ただし8年を限度とします）在学し、卒業に必要な141単位以上を修得した者には、「学士（工学）」の学位が授与されます。

2. 卒業要件

本学科を卒業するためには、卒業要件単位表に示す区分ごとに、それぞれ必要な単位を修得しなければなりません。

卒業要件単位表

| 系 列 | | | 単 位 |
|------------|---|---------|-----|
| 青山スタンダード科目 | | p. 24参照 | 26 |
| 外国語科目 | 英語 | 必 修 | 6 |
| | | 選択必修 | 2 |
| 学科共通科目 | | 必 修 | 20 |
| | | 選 択 | 6 |
| 学科科目 | | 必 修 | 42 |
| | | 選択必修 | 28 |
| 自由選択科目 | 青山スタンダード科目 外国語科目 学科共通科目 学科科目 他学科科目 他学部科目 | 選択 | 11 |
| 合 計 | | | 141 |

3. 最高履修制限単位

最高履修制限単位とは、各年度で履修申請できる最高限度の単位数です。

理工学部における最高履修制限単位は次のとおりです。各年次でこの表に示す単位数を超えて履修することはできません。なお、各年次において、1科目以上の履修をしなければなりません。

| 学年 | 1～4年次 | 合計 |
|----------|-------|-------|
| 最高履修制限単位 | 各60単位 | 240単位 |

(注意) 教育職員免許状の取得を希望する学生の教職課程科目の単位は、最高履修制限単位に含まれません。ただし、教職課程関連科目については、各年度における最高履修制限単位内で履修してください。

4. 修得単位僅少者

入学後の2年間（休学期間を除く）で修得単位が32単位に満たない者は、成業の見込みのない者として除籍されることがありますので、該当しないよう特に注意してください。

5. 進級条件

3年次生から4年次生に進級するためには、3年次終了時に「卒業研究」の履修条件を満たしている必要があります。

6. 卒業研究の履修条件

卒業研究の履修条件は、以下のとおりです。

- 1) 3年以上在学していること。
 - 2) 青山スタンダード科目・外国語科目の卒業要件単位を修得していること。
 - 3) 学科共通科目・学科科目のうち3年次までの必修科目の卒業要件単位を修得していること。
 - 4) 卒業要件内単位のうち118単位以上修得していること。
- ただし、修得した単位数および内容により卒業研究の方法を変える。

【2】 外国語科目 (英語) 配置表および履修方法

1. 外国語科目履修方法

外国語のクラスは指定制なので指定以外のクラスで履修することはできません。
 なお、所要単位を超えて修得した単位は自由選択科目の選択の単位に算入されます。

2. 外国語科目配置表

外国語科目 (英語)

- ◎は 6 単位 必修
- ★から 2 単位 選択必修

| 授 業 科 目 | 単 位 | 週 時 間 数 | | | | | | | | 履 修 条 件 |
|---------------------------|-----|---------|---|-----|---|-----|---|-----|---|--|
| | | 1 年 | | 2 年 | | 3 年 | | 4 年 | | |
| | | 前 | 後 | 前 | 後 | 前 | 後 | 前 | 後 | |
| ◎英 語 読 解 I | 2 | 2 | 2 | | | | | | | |
| ◎英 語 総 合 演 習 | 2 | | | 2 | 2 | | | | | |
| ◎英 語 読 解 II | 2 | | | 2 | 2 | | | | | Essential English または 英語読解 I を修得していること。 |
| ★English Communication I | 2 | | | 2 | 2 | | | | | |
| ★英 語 読 解 III | 2 | | | | | 2 | 2 | | | Essential English、英 語 読解 I、II のうち 4 単位 修得していること。 |
| ★English Communication II | 2 | | | | | 2 | 2 | | | ※下記参照 |

※ English Communication II の履修について

「English Communication II」の履修に先立ち第 1 回目の授業時に教室で「履修資格認定試験」を履修希望者全員に実施します。授業開始時間に集合してください。履修希望者は必ず「履修資格認定試験」を受験してください。これは、「English Communication II」を履修するために必要な能力があるか否かを判定するものです。クラスの人数に制限があるため合格者全員が履修できるとは限りません。当該クラスの合格者が人数制限を超えた場合は、そのクラスの得点の上位から順に履修許可をすることになりますので注意してください。

[3] 学科科目配置表及び履修方法

1. 学科科目履修方法

[学科共通科目]

[学科科目]

学科科目の卒業要件は、「卒業要件単位表」を参照してください。

規定以上に修得した選択科目の単位は自由選択科目の選択の単位に算入されます。

規定以上に修得した選択必修科目、選択科目の単位は自由選択科目の選択の単位に算入されます。

ただし、卒業要件外科目、実験科目、および「一般電気工学」は除きます。履修の際には当該学科、学部の履修規定に従ってください。

2. 学科科目配置表

理工学部生以外の履修は原則として許可しません。

◎は必修 ★は選択必修

学科共通科目

学科共通科目のうち

◎印の20単位 必修

講義科目

| 授 業 科 目 | 単 位 | 週 時 間 数 | | | | | | | | 備 考 | |
|--------------|-----|---------|---|-----|---|-----|---|-----|---|-----|--|
| | | 1 年 | | 2 年 | | 3 年 | | 4 年 | | | |
| | | 前 | 後 | 前 | 後 | 前 | 後 | 前 | 後 | | |
| 物 理 学 I | 2 | 2 | | | | | | | | | |
| 物 理 学 II | 2 | | 2 | | | | | | | | |
| 物 理 学 III | 2 | | | 2 | | | | | | | |
| 化 学 I | 2 | 2 | | | | | | | | | |
| 化 学 II | 2 | | 2 | | | | | | | | |
| 化 学 III | 2 | | | 2 | | | | | | | |
| ◎解 析 I A | 2 | 2 | | | | | | | | | |
| ◎解 析 I B | 2 | | 2 | | | | | | | | |
| 解 析 II | 2 | | | 2 | | | | | | | |
| ◎線 形 代 数 I A | 2 | 2 | | | | | | | | | |
| ◎線 形 代 数 I B | 2 | | 2 | | | | | | | | |
| 線 形 代 数 II | 2 | | | | | 2 | | | | | |
| 線 形 代 数 III | 2 | | | | | | 2 | | | | |
| 微 分 方 程 式 I | 2 | | | 2 | | | | | | | |
| 幾 何 I | 2 | | | | 2 | | | | | | |
| フ ー リ エ 解 析 | 2 | | | | 2 | | | | | | |
| 複 素 解 析 I | 2 | | | | | 2 | | | | | |
| 図 形 科 学 | 2 | | | 2 | | | | | | | |

実験科目

| 授 業 科 目 | 単 位 | 週 時 間 数 | | | | | | | | 備 考 | |
|--------------------|--------|---------|-------------|----|---|----|---|----|---|-----|--|
| | | 1年 | | 2年 | | 3年 | | 4年 | | | |
| | | 前 | 後 | 前 | 後 | 前 | 後 | 前 | 後 | | |
| ◎数 学 演 習 A | 2 | 2 | | | | | | | | | |
| ◎数 学 演 習 B | 2 | | 2 | | | | | | | | |
| 解 析 II 演 習 | 1 | | | 1 | | | | | | | |
| 微分方程式 I 演習 | 1 | | | 1 | | | | | | | |
| 幾 何 I 演 習 | 1 | | | | 1 | | | | | | |
| フーリエ解析演習 | 1 | | | | 1 | | | | | | |
| 複素解析 I 演習 | 1 | | | | | 1 | | | | | |
| 製 図 | 1 | | | | 2 | | | | | | |
| ◎物 理 基 礎 実 験 | 2 | | 4 | | | | | | | | |
| ◎化 学 基 礎 実 験 | 2 | | 4 前期又は後期 | | | | | | | | |
| ◎電 気 ・ 機 械 計 測 実 験 | 2 | | 4 | | | | | | | | |
| ◎情 報 処 理 実 習 | 2 | | 4 前期又は後期 | | | | | | | | |

学科科目

学科科目のうち

◎印 42単位必修

★の科目の中から

28単位選択必修

講義科目

| | | | | | | | | | | | |
|------------------------|---|---|---|---|---|---|--|--|--|--|--|
| ◎電 気 回 路 I 及 び 演 習 | 3 | 2 | | | | | | | | | |
| ◎基 礎 電 気 数 学 | 2 | 2 | | | | | | | | | |
| ◎電 気 磁 気 I 及 び 演 習 | 3 | 4 | | | | | | | | | |
| ◎電 気 磁 気 II 及 び 演 習 | 3 | | 4 | | | | | | | | |
| ◎電 気 回 路 II | 4 | | 4 | | | | | | | | |
| ◎基 本 電 子 回 路 I | 2 | | 2 | | | | | | | | |
| ◎基 礎 電 気 物 性 学 及 び 演 習 | 3 | | 4 | | | | | | | | |
| ◎電 気 物 性 学 I | 2 | | | 2 | | | | | | | |
| ◎電 気 電 子 計 測 | 2 | | 2 | | | | | | | | |
| ★基 本 電 子 回 路 II | 2 | | | 2 | | | | | | | |
| ★電 磁 波 | 2 | | | 2 | | | | | | | |
| ★電 気 回 路 III | 2 | | | 2 | | | | | | | |
| ★ア ナ ロ グ 電 子 回 路 | 2 | | | | 2 | | | | | | |
| ★デ ジ タ ル 電 子 回 路 | 2 | | | | | 2 | | | | | |
| ★電 気 数 学 | 2 | | 2 | | | | | | | | |
| ★数 値 計 算 法 | 2 | | | | 2 | | | | | | |
| ★情 報 処 理 | 2 | | | 2 | | | | | | | |
| ★電 気 音 響 工 学 | 2 | | | | | 2 | | | | | |
| ★電 気 物 性 学 II | 2 | | | | 2 | | | | | | |
| ★磁 気 工 学 | 2 | | | | | 2 | | | | | |
| ★半 導 体 デ バ イ ス | 2 | | | | | 2 | | | | | |

(前ページの続き)

| 授 業 科 目 | 単 位 | 週 時 間 数 | | | | | | | | 備 考 | |
|--------------|-----|---------|---|-----|---|-----|---|-----|----|-----|--|
| | | 1 年 | | 2 年 | | 3 年 | | 4 年 | | | |
| | | 前 | 後 | 前 | 後 | 前 | 後 | 前 | 後 | | |
| ★量子電子デバイス | 2 | | | | | | 2 | | | | |
| ★電波工学Ⅰ | 2 | | | | | 2 | | | | | |
| ★電波工学Ⅱ | 2 | | | | | | 2 | | | | |
| ★電気制御Ⅰ | 2 | | | | | 2 | | | | | |
| ★電気制御Ⅱ | 2 | | | | | | 2 | | | | |
| ★信号基礎理論 | 2 | | | | | 2 | | | | | |
| ★通信方式 | 2 | | | | | | | | 2 | | |
| ★電子計算機工学Ⅰ | 2 | | | | | 2 | | | | | |
| ★電子計算機工学Ⅱ | 2 | | | | | | 2 | | | | |
| ★電気機器学Ⅰ | 2 | | | | | 2 | | | | | |
| ★電気機器学Ⅱ | 2 | | | | | | 2 | | | | |
| ★送配電工学 | 2 | | | | | | | | 2 | | |
| ★発電電工学 | 2 | | | | | | 2 | | | | |
| ★電子応用 | 2 | | | | | | | | 2 | | |
| ★パワーエレクトロニクス | 2 | | | | | | | | 2 | | |
| ★情報通信理論 | 2 | | | | | | 2 | | | | |
| ★電気施設管理及び法規 | 2 | | | | | | | | 2 | | |
| ★電気機械設計及び製図 | 2 | | | | | | | | | 2 | |
| ★高電圧工学 | 2 | | | | | 2 | | | | | |
| ★光エレクトロニクス | 2 | | | | | | 2 | | | | |
| ★通信工学及び法規 | 2 | | | | | | | | 2 | | |
| ★集積回路工学 | 2 | | | | | | | | 2 | | |
| 現代物理学概論 | 2 | | | | 2 | | | | | | |
| 現代化学概論 | 2 | | | | | | 2 | | | | |
| サイバネティクス | 2 | | | | 2 | | | | | | |
| 一般機械工学 | 2 | | | | | 2 | | | | | |
| 一般経営工学 | 2 | | | | | | 2 | | | | |
| 職業指導 | 4 | | | | | 4 | | | | | 隔年開講・集中講義・卒業要件外・教職課程関連科目(注) |
| ★プログラミング言語実習 | 1 | | | 3 | | | | | | | 閉講 |
| 電気電子工学文献講読 | 1 | | | | | | 2 | | | | 閉講 |
| ◎電気電子工学輪講A | 1 | | | | | | | 2 | | | |
| ◎電気電子工学輪講B | 1 | | | | | | | | 2 | | |
| ◎電気電子工学基礎実験Ⅰ | 2 | | | 4 | | | | | | | |
| ◎電気電子工学基礎実験Ⅱ | 2 | | | | 6 | | | | | | |
| ◎電気工学実験Ⅰ | 2 | | | | | 6 | | | | | I・IIの単位を分離してとることができない。I・IIのうちいずれかが不合格となればI・II共に不合格となる。 |
| ◎電気工学実験Ⅱ | 2 | | | | | | 6 | | | | |
| ◎卒業研究 | 8 | | | | | | | 9 | 15 | | |
| インターンシップ | 1 | | | | | 3 | | | | | |

実験科目

(注) 教職課程関連科目は教育職員免許状の取得を希望する学生以外は履修できません。

【4】自由選択科目履修方法

自由選択科目履修方法

下記の(イ)(ロ)(ハ)(ニ)(ホ)(ヘ)のうちから任意に11単位修得しなければなりません。

- | | | |
|----------------|---|-------------------------------------|
| (イ) 青山スタンダード科目 | } | (卒業に必要な単位を超えて修得した単位は、自由選択科目に算入されます) |
| (ロ) 外国語科目 | | |
| (ハ) 学科共通科目 | | |
| (ニ) 学科科目 | | |
| (ホ) 他学科科目 | | |
| (ヘ) 他学部科目 | | |

ただし、卒業要件外科目、実験科目および「一般電気工学」は除外科目として扱います。他学科・他学部科目のうちには実験科目などの除外科目がありますので当該学科・学部の履修規定に従ってください。

注意：他キャンパス開講科目を履修する際には、キャンパス間の移動時間に注意してください(「Ⅲ. 履修について 1. 履修計画」を参照)。

電気電子工学科 (2006年度生) 履修ガイドライン

これはあくまでも履修の一例です。

| 1 年 | | 2 年 | | 3 年 | | 4 年 | | |
|----------------------|--------------|---------------|--------------|-----------|--|---------------------------|------------|---------------------------|
| 前期 | 後期 | 前期 | 後期 | 前期 | 後期 | 前期 | 後期 | |
| 物理学 I | 物理学 II | 物理学 III | | | | | | 理工系で 身に付けるべき 専門基礎知識 |
| 化学 I | 化学 II | 化学 III | 図形科学 | | | | | |
| 解析 I A | 解析 I B | 解析 II | | | | | | |
| 線形代数 I A | 線形代数 I B | 微分方程式 I | 幾何 I | 線形代数 II | 線形代数 III | | | |
| 数学演習 A | 数学演習 B | | フーリエ解析 | 複素解析 I | | | | |
| | | 解析 II 演習 | 幾何 I 演習 | 複素解析 I 演習 | | | | |
| | | 微分方程式 I 演習 | フーリエ解析演習 | | | | | |
| 基礎電気数学 | | 電気数学 | | | | | | 電気に必要な応用数学 |
| 電気回路 I 及び演習 | | 電気回路 II | 電気回路 III | | | | | 回路の基礎理論から 応用まで |
| | | 基本電子回路 I | 基本電子回路 II | アナログ電子回路 | デジタル電子回路 | | | |
| | | 電気磁気 I 及び演習 | 電気磁気 II 及び演習 | 電磁波 | | | 通信工学及び法規 | 電磁気の基礎理論から 電波応用まで |
| | | | | 電波工学 I | 電波工学 II | | | |
| 必ず身に付けるべき 電気の専門知識 | | | | | | | | |
| | | | | | | | 電気音響工学 | コンピューターと 情報・通信 |
| | | | | 電子計算機工学 I | 電子計算機工学 II | 情報通信理論 | 通信方式 | |
| | | 基礎電気物性学及び演習 | 電気物性学 I | 電気物性学 II | 光エレクトロニクス 半導体デバイス 量子電子デバイス 磁気工学 | 集積回路工学 | | 材料の基礎理論から デバイス応用まで |
| | | | | | | | | |
| | | 電気電子計測 | | 電気制御 I | 電気制御 II | 電子応用 | | 計測の基礎から 制御・応用まで |
| | | | | | | | | |
| | | | | 高電圧工学 | 発変電工学 | 送配電工学 | | パワーエレクトロニクス 関連科目 |
| | | | | 電気機器学 I | 電気機器学 II | パワーエレクトロニクス 電気施設管理及び法規 | 電気機械設計及び製図 | |
| 情報処理実習 | プログラミング言語実習 | 情報処理 | 数値計算法 | | | | | ソフトウェアの 基礎から応用まで |
| 物理基礎実験 | 電気電子工学基礎実験 I | 電気電子工学基礎実験 II | 電気工学実験 I | 電気工学実験 II | | | | 実験を通じた 理論の理解 |
| 化学基礎実験 | | | | | | | | |
| 電気・機械計測実験 | | | | | | | | |
| | | | | | 電気電子工学文献講読 | 電気電子工学輪講 A | 電気電子工学輪講 B | ゼミ形式少人数科目 |
| | | | | | | | | |
| | | | | | | 卒業研究 | | 4年間のまとめ |

★電気主任技術者資格
について

1) 2011年度生

本学は、電気主任技術者免状に係わる学校として経済産業省の認定を受けており、必要な単位(必修科目の他、選択必修科目の中から指定された8科目17単位)を修得して卒業すると、**実務経験により、第一種、第二種および第三種電気主任技術者免状の交付を申請**することができます。将来、500V以上の電気工作物の工事、維持又は運用に係わる可能性のある者は、次に示す各科目区分ごとの必要単位を必ず**在学中**に修得しておいてください。なお、科目名や単位数は入学年度により異なりますので注意してください。

| 科目区分と必要単位数 | | 本学における該当科目 | 単位 | 備 考 |
|-------------------------------------|--------|--------------|----|--|
| 科目区分 | 単位 | | | |
| 電気又は電子工学の基礎 | 17単位以上 | ◎電気回路ⅠA及び演習 | 2 | 本学での必修科目が経済産業省指定の授業内容をすべて含み、かつ、該当科目合計単位数が20単位のため、卒業すれば、この科目区分は自動的に充足。 |
| | | ◎電気回路ⅠB及び演習 | 2 | |
| | | ◎電気磁気Ⅰ及び演習 | 3 | |
| | | ◎電気磁気Ⅱ及び演習 | 3 | |
| | | ◎電気回路Ⅱ | 4 | |
| | | 基本電子回路Ⅰ | 2 | |
| | | 基礎電気物性学及び演習 | 3 | |
| | | ◎電気電子計測 | 2 | |
| | | 基本電子回路Ⅱ | 2 | |
| | | アナログ電子回路 | 2 | |
| デジタル電子回路 | 2 | | | |
| 発電、変電、送電、配電及び電気材料等 | 8単位以上 | ◎発変電工学 | 2 | ◎印の指定科目に加え、高電圧工学か電気物性学Ⅱの何れか一方の修得が必要。単位不足の場合には電気主任技術者試験の電力科目、法規科目の合格により補完できる。 |
| 電気法規・電気施設管理 | | ◎送配電工学 | 2 | |
| | | 高電圧工学 | 2 | |
| | | 電気物性学Ⅱ | 2 | |
| | | ◎電気施設管理及び法規 | 2 | |
| 電気及び電子機器、自動制御、電気エネルギー利用並びに情報伝送及び処理等 | 10単位以上 | ◎電気機器学Ⅰ | 2 | ◎印の指定科目を必ず修得すること。単位不足の場合には電気主任技術者試験の機械科目の合格により補完できる。 |
| | | ◎電気機器学Ⅱ | 2 | |
| | | ◎パワーエレクトロニクス | 2 | |
| | | ◎システム制御Ⅰ | 2 | |
| | | ◎システム制御Ⅱ | 2 | |
| | 情報処理 | 2 | | |
| 電気実験、実習 | 6単位以上 | ◎電気電子工学基礎実験Ⅱ | 2 | すべて必修科目のため、卒業すれば、自動的に充足。 |
| | | ◎電気工学実験Ⅰ | 2 | |
| | | ◎電気工学実験Ⅱ | 2 | |
| 電気電子機器設計、製図 | 2単位以上 | ◎電気機械設計及び製図 | 2 | |

◎印は、経済産業省が指定した必ず履修しなければならない授業内容に該当する本学の指定科目。

必要な単位の一部を修めないで卒業した場合は、次のⅠまたはⅡの方法で補うことができます。なお、本学大学院において修得した学部科目は認められません。

Ⅰ 上の表の各科目区分ごとに1科目を限度として、**卒業後3年以内に科目等履修生制度により本学で修得した単位**に含めることができます。なお、単位修得前の実務経験は1/2として計算します。

Ⅱ 不足している科目に相当する電気主任技術者試験(一次試験)に合格することにより不足単位を補うことができます。ただし、試験合格で補完できるのは、受験科目が「電力」、「機械」、「法規」のいずれかの1科目か、「電力」と「法規」、「機械」と「法規」の場合

のみですので注意してください。

免状交付の申請は、必要な単位数を修得していることを前提に、次のような実務経験に応じて申請できます。免状交付申請に必要な単位修得証明書については申請時に本学学務グループに相談してください。

| 種類 | 実務の内容 | 経験年数 |
|-----|----------------------------|------|
| 第一種 | 電圧5万ボルト以上の電気工作物の工事、維持又は運用 | 5年以上 |
| 第二種 | 電圧1万ボルト以上の電気工作物の工事、維持又は運用 | 3年以上 |
| 第三種 | 電圧500ボルト以上の電気工作物の工事、維持又は運用 | 1年以上 |

★電気主任技術者資格
について
2) 2010～2009年度生

本学は、電気主任技術者免状に係わる学校として経済産業省の認定を受けており、必要な単位(必修科目の他、選択必修科目の中から指定された8科目17単位)を修得して卒業すると、**実務経験により、第一種、第二種および第三種電気主任技術者免状の交付を申請**することができます。将来、500V以上の電気工作物の工事、維持又は運用に係わる可能性のある者は、次に示す各科目区分ごとの必要単位を必ず**在学中**に修得しておいてください。なお、科目名や単位数は入学年度により異なりますので注意してください。

| 科目区分と必要単位数 | | 本学における該当科目 | 単位 | 備 考 |
|-------------------------------------|--------------|--------------|----|--|
| 科 目 区 分 | 単 位 | | | |
| 電気又は電子工学の基礎 | 17単位以上 | ◎電気回路Ⅰ及び演習 | 3 | 本学での必修科目が経済産業省指定の授業内容をすべて含み、かつ、該当科目合計単位数が20単位のため、卒業すれば、この科目区分は自動的に充足。 |
| | | ◎電気磁気Ⅰ及び演習 | 3 | |
| | | ◎電気磁気Ⅱ及び演習 | 3 | |
| | | ◎電気回路Ⅱ | 4 | |
| | | 基本電子回路Ⅰ | 2 | |
| | | 基礎電気物性学及び演習 | 3 | |
| | | ◎電気電子計測 | 2 | |
| | | 基本電子回路Ⅱ | 2 | |
| | | アナログ電子回路 | 2 | |
| | | デジタル電子回路 | 2 | |
| 発電、変電、送電、配電及び電気材料等 | 8単位以上 | ◎発変電工学 | 2 | ◎印の指定科目に加え、高電圧工学か電気物性学Ⅱの何れか一方の修得が必要。単位不足の場合には電気主任技術者試験の電力科目、法規科目の合格により補完できる。 |
| 電気法規・電気施設管理 | | ◎送配電工学 | 2 | |
| | | 高電圧工学 | 2 | |
| | | 電気物性学Ⅱ | 2 | |
| ◎電気施設管理及び法規 | 2 | | | |
| 電気及び電子機器、自動制御、電気エネルギー利用並びに情報伝送及び処理等 | 10単位以上 | ◎電気機器学Ⅰ | 2 | ◎印の指定科目を必ず修得すること。単位不足の場合には電気主任技術者試験の機械科目の合格により補完できる。 |
| | ◎電気機器学Ⅱ | 2 | | |
| | ◎パワーエレクトロニクス | 2 | | |
| | ◎システム制御Ⅰ | 2 | | |
| | ◎システム制御Ⅱ | 2 | | |
| 情報処理 | 2 | | | |
| 電気実験、実習 | 6単位以上 | ◎電気電子工学基礎実験Ⅱ | 2 | すべて必修科目のため、卒業すれば、自動的に充足。 |
| | ◎電気工学実験Ⅰ | 2 | | |
| | ◎電気工学実験Ⅱ | 2 | | |
| 電気電子機器設計、製図 | 2単位以上 | ◎電気機械設計及び製図 | 2 | |

◎印は、経済産業省が指定した必ず履修しなければならない授業内容に該当する本学の指定科目。

必要な単位の一部を修めないで卒業した場合は、次のⅠまたはⅡの方法で補うことができます。なお、本学大学院において修得した学部科目は認められません。

Ⅰ 上の表の各科目区分ごとに1科目を限度として、**卒業後3年以内に科目等履修生制度により本学で修得した単位**に含めることができます。なお、単位修得前の実務経験は1/2として計算します。

Ⅱ 不足している科目に相当する電気主任技術者試験(一次試験)に合格することにより不足単位を補うことができます。ただし、試験合格で補完できるのは、受験科目が「電力」、「機械」、「法規」のいずれかの1科目か、「電力」と「法規」、「機械」と「法規」の場合のみですので注意してください。

免状交付の申請は、必要な単位数を修得していることを前提に、次のような実務経験に応じて申請できます。免状交付申請に必要な単位修得証明書については申請時に本学学務グループに相談してください。

| 種類 | 実務の内容 | 経験年数 |
|-----|----------------------------|------|
| 第一種 | 電圧5万ボルト以上の電気工作物の工事、維持又は運用 | 5年以上 |
| 第二種 | 電圧1万ボルト以上の電気工作物の工事、維持又は運用 | 3年以上 |
| 第三種 | 電圧500ボルト以上の電気工作物の工事、維持又は運用 | 1年以上 |

3) 2008～2006年度生

本学は、電気主任技術者免状に係わる学校として経済産業省の認定を受けており、必要な単位(必修科目の他、選択必修科目の中から指定された9科目18単位)を修得して卒業すると、**実務経験により、第一種、第二種および第三種電気主任技術者免状の交付を申請**することができます。将来、500V以上の電気工作物の工事、維持又は運用に係わる可能性のある者は、次に示す各科目区分ごとの必要単位を必ず**在学中**に修得しておいてください。なお、科目名や単位数は入学年度により異なりますので注意してください。

| 科目区分と必要単位数 | | 本学における該当科目 | 単位 | 備 考 |
|-------------------------------------|--------|--|--|--|
| 科目区分 | 単位 | | | |
| 電気又は電子工学の基礎 | 17単位以上 | ◎電気回路Ⅰ及び演習 ◎電気磁気Ⅰ及び演習 ◎電気磁気Ⅱ及び演習 ◎電気回路Ⅱ 基本電子回路Ⅰ 基礎電気物性学及び演習 ◎電気電子計測 基本電子回路Ⅱ アナログ電子回路 デジタル電子回路 | 3 3 3 4 2 3 2 2 2 2 | 本学での必修科目が経済産業省指定の授業内容をすべて含み、かつ、該当科目合計単位数が20単位のため、卒業すれば、この科目区分は自動的に充足。 |
| 発電、変電、送電、配電及び電気材料等 電気法規・電気施設管理 | 8単位以上 | ◎発変電工学 ◎送配電工学 高電圧工学 電気物性学Ⅱ ◎電気施設管理及び法規 | 2 2 2 2 2 | ◎印の指定科目に加え、高電圧工学か電気物性学Ⅱの何れか一方の修得が必要。単位不足の場合には電気主任技術者試験の電力科目、法規科目の合格により補完できる。 |
| 電気及び電子機器、自動制御、電気エネルギー利用並びに情報伝送及び処理等 | 10単位以上 | ◎電気機器学Ⅰ ◎電気機器学Ⅱ ◎パワーエレクトロニクス ◎電気制御Ⅰ ◎電気制御Ⅱ プログラミング言語実習 情報処理 | 2 2 2 2 2 1 2 | ◎印の指定科目を必ず修得すること。単位不足の場合には電気主任技術者試験の機械科目の合格により補完できる。 |
| 電気実験、実習 | 6単位以上 | ◎電気電子工学基礎実験Ⅱ ◎電気工学実験Ⅰ ◎電気工学実験Ⅱ | 2 2 2 | すべて必修科目のため、卒業すれば、自動的に充足。 |
| 電気電子機器設計、製図 | 2単位以上 | ◎電気機械設計及び製図 | 2 | |

◎印は、経済産業省が指定した必ず履修しなければならない授業内容に該当する本学の指定科目。

必要な単位の一部を修めないで卒業した場合は、次のⅠまたはⅡの方法で補うことができます。なお、本学大学院において修得した学部科目は認められません。

Ⅰ 上の表の各科目区分ごとに1科目を限度として、**卒業後3年以内に科目等履修生制度により本学で修得した単位**に含めることができます。なお、単位修得前の実務経験は1/2として計算します。

Ⅱ 不足している科目に相当する電気主任技術者試験(一次試験)に合格することにより不足単位を補うことができます。ただし、試験合格で補完できるのは、受験科目が「電力」、「機械」、「法規」のいずれかの1科目か、「電力」と「法規」、「機械」と「法規」の場合のみですので注意してください。

免状交付の申請は、必要な単位数を修得していることを前提に、次のような実務経験に

応じて申請できます。免状交付申請に必要な単位修得証明書については申請時に本学学務グループに相談してください。

| 種類 | 実務の内容 | 経験年数 |
|-----|----------------------------|------|
| 第一種 | 電圧5万ボルト以上の電気工作物の工事、維持又は運用 | 5年以上 |
| 第二種 | 電圧1万ボルト以上の電気工作物の工事、維持又は運用 | 3年以上 |
| 第三種 | 電圧500ボルト以上の電気工作物の工事、維持又は運用 | 1年以上 |

【機械創造工学科 教育目標とカリキュラム】

(2011～2006年度入学者)

教育目標とカリキュラム

現代の機械は知的機能や動作機能が統合された複雑なシステムです。システムをつくるということは、目標あるいは要求から出発し、さまざまな要素を統合して現実に存在するものとして実体化することです。

そのための学問が工学、とりわけ機械工学であり、現在の機械技術者に要求されることは、機械に関する個々の断片的な知識ではなく、種々の要素を統合する能力とこの中で自ら問題を発掘して解決する能力です。したがって、このような能力を持った創造技術者を育て、伝統的な概念にとらわれない新しい機械システムを創造する能力を開発することが、本機械創造工学科の目標です。

統合する能力は、数学的基礎を背景として、数学的手法、論理的手法といった一般的なものから、設計手法、生産手法といった個々のものを学ぶことによって育てられます。解決する能力もまた、数学的・物理学的基礎を背景として、一般的なものから個々の伝統的な機械工学分野を学ぶことによって育てられます。

そこで本機械創造工学科では、

- (1) 数学、英語、コンピュータは必須の道具です。
- (2) 工業力学、材料力学、熱力学、流体力学、機械力学を統合および解決両能力を育てるために必須の基礎学問と位置づけます。
- (3) (1)(2)を基礎として、機械工学は次の3つの分野に大別できます。したがって、学生諸君は自分の進むべき道を熟考し、自らの意志と責任において履修計画を立てるべきです。
分野1：材料を対象とし、材料の変形・強度・破壊など、材料の性質・挙動などについて学びます。
分野2：熱や流体を対象とし、熱や流れの力学、熱エネルギーの利用や熱移動、輸送システムなどについて学びます。
分野3：動力学・計測・制御・生産を対象とし、機械の動きとその計測・制御といったシステムに関する基礎、設計手法・生産システムなどについて学びます。
- (4) 上記と平行して、ラボワーク、機械創造工学演習、機械創造工学実験、機械設計製図など、演習、実験、実習科目を配置しています。これらの科目は、実践を通じて統合と解決の能力を育てる場です。
- (5) 卒業年次には各研究室に所属し、統合と解決の能力を融合させて、最先端の研究を卒業研究として行います。大学院理工学研究科理工学専攻では、宇宙航空研究開発機構(JAXA)と連携大学院方式の制度を設けており、航空宇宙工学につながる教育もあわせて行っています。

【機械創造工学科履修要項】 (2011年度入学者)

【1】履修について

1. 学位

機械創造工学科に4年以上（ただし8年を限度とします）在学し、卒業に必要な136単位以上を修得した者には、「学士（工学）」の学位が授与されます。

2. 卒業要件

本学科を卒業するためには、卒業要件単位表に示す区分ごとに、それぞれ必要な単位を修得しなければなりません。

卒業要件単位表

| 系 列 | | 必選の別 | 単 位 |
|------------|---|---------|---------|
| 青山スタンダード科目 | | p. 16参照 | 24 |
| 外国語科目 | 英語 | 選択必修 | ★ 10 |
| 学科科目 | 数学・共通科目 | 選択必修 | ☆ 12 |
| | 基礎科目 | 必 修 | ◎ 2 |
| | | 選択必修 | ★ 4 |
| | 専門実験・実習・演習 | 必 修 | ◎ 18 |
| | | 選択必修 | ◇ 2 |
| | | 選択必修 | ◇または◆ 4 |
| | 輪講・卒業研究 | 必 修 | ◎ 10 |
| | 第1科目群 | 必 修 | ◎ 18 |
| 選択必修 | | △ 4 | |
| 第2科目群 | 選択必修 | ▽ 22 | |
| 自由選択科目 | 青山スタンダード科目 外国語科目 学科科目 他学科科目 他学部科目 | 選 択 | 6 |
| 合 計 | | | 136 |

外国人留学生
卒業要件単位表

| 系 列 | | 必選の別 | 単 位 |
|------------|---|---------|---------|
| 青山スタンダード科目 | | p. 16参照 | 24 |
| 外国語科目 | 日本語 | 必 修 | ◎ 10 |
| 学科科目 | 数学・共通科目 | 選択必修 | ☆ 12 |
| | 基礎科目 | 必 修 | ◎ 2 |
| | | 選択必修 | ★ 4 |
| | 専門実験・実習・演習 | 必 修 | ◎ 18 |
| | | 選択必修 | ◇ 2 |
| | | 選択必修 | ◇または◆ 4 |
| | 輪講・卒業研究 | 必 修 | ◎ 10 |
| | 第1科目群 | 必 修 | ◎ 18 |
| 選択必修 | | △ 4 | |
| 第2科目群 | 選択必修 | ▽ 22 | |
| 自由選択科目 | 青山スタンダード科目 外国語科目 学科科目 他学科科目 他学部科目 | 選 択 | 6 |
| 合 計 | | | 136 |

3. 最高履修制限単位

最高履修制限単位とは、各年度で履修申請できる最高限度の単位数です。

理工学部における最高履修制限単位は次のとおりです。各年次でこの表に示す単位数を超えて履修することはできません。なお、各年次において、1科目以上の履修をしなければなりません。

| 学年 | 1～4年次 | 合計 |
|----------|-------|-------|
| 最高履修制限単位 | 各52単位 | 208単位 |

(注意) 教育職員免許状の取得を希望する学生の教職課程科目および「職業指導」の単位は、最高履修制限単位に含まれません。

4. 修得単位僅少者

入学後の2年間(休学期間を除く)で修得単位が32単位に満たない者は、成業の見込みのない者として除籍されることがありますので、該当しないよう特に注意してください。

5. 進級条件

3年次生から4年次生に進級するためには、3年次終了時に「卒業研究」の履修条件を満たしている必要があります。

ただし、本学の3年次後期から4年次前期に相当する期間に協定校または認定校に留学する学生に限り、4年次の後期授業開始までに卒業研究の履修条件を満たすことを条件に4年次に進級し、「卒業研究A」(8単位、後期週24時間)を履修することができます。留学前に学科に申し出、学科の指示に従ってください。(自学科の「卒業研究A」のみ履修可)。

6. 卒業研究の履修条件

卒業研究の履修条件は、以下のとおりです。

- 1) 3年以上在学していること。
- 2) 3年次までに、外国語科目と、学科科目のうちの数学・共通科目、基礎科目、第1科目群、専門実験・実習・演習の必要単位を修得していること。
- 3) 3年次までに、青山スタンダード科目の必修科目と3年次必修科目機械創造工学輪講I・IIの単位を修得していること。
- 4) 卒業要件内単位のうち120単位以上修得していること。
- 5) 経営システム工学科の審査を受け許可された者は、経営システム工学科の「卒業研究」を履修することができます。
- 6) 情報テクノロジー学科の審査を受け許可された者は、情報テクノロジー学科の「卒業研究」を履修することができます。

【2】 外国語科目 (英語) 配置表および履修方法

1. 外国語科目履修方法

外国語のクラスは指定制なので指定以外のクラスで履修することはできません。
 なお、所要単位を超えて修得した単位は自由選択科目の選択の単位に算入されます。

2. 外国語科目配置表

外国語科目 (英語)

★から10単位 選択必修

| 授 業 科 目 | 単 位 | 週 時 間 数 | | | | | | | | 履 修 条 件 |
|---------------------------|-----|---------|---|-----|---|-----|---|-----|---|--|
| | | 1 年 | | 2 年 | | 3 年 | | 4 年 | | |
| | | 前 | 後 | 前 | 後 | 前 | 後 | 前 | 後 | |
| ★英 語 読 解 I | 2 | 2 | 2 | | | | | | | |
| ★英 作 文 I | 2 | 2 | 2 | | | | | | | |
| ★英 語 総 合 演 習 | 2 | | | 2 | 2 | | | | | |
| ★英 語 読 解 II | 2 | | | 2 | 2 | | | | | 英作文 I または英語読解 I を修得していること。 |
| ★English Communication I | 2 | | | 2 | 2 | | | | | |
| ★技 術 英 語 I | 2 | | | 2 | 2 | | | | | |
| ★英 語 読 解 III | 2 | | | | | 2 | 2 | | | 英作文 I、英語読解 I、II のうち 4 単位修得していることが必要です。 |
| ★English Communication II | 2 | | | | | 2 | 2 | | | ※下記参照 |
| ★技 術 英 語 II | 2 | | | | | 2 | 2 | | | |

※ English Communication II の履修について

「English Communication II」の履修に先立ち第 1 回目の授業時に教室で「履修資格認定試験」を履修希望者全員に実施します。授業開始時間に集合してください。履修希望者は必ず「履修資格認定試験」を受験してください。これは、「English Communication II」を履修するために必要な能力があるか否かを判定するものです。クラスの人数に制限があるため合格者全員が履修できるとは限りません。当該クラスの合格者が人数制限を超えた場合は、そのクラスの得点の上位から順に履修許可をすることになりますので注意してください。

◎外国人留学生の外国語科目 (日本語) 配置表および履修方法

◎外国人留学生
 外国語科目 (日本語)
 配置表
 ◎の10単位 必修

| 授 業 科 目 | 単 位 | 週 時 間 数 | | | | | | 備 考 |
|--------------|-----|---------|---|-----|---|-----|---|---|
| | | 1 年 | | 2 年 | | 3 年 | | |
| | | 前 | 後 | 前 | 後 | 前 | 後 | |
| ◎日 本 語 初 級 A | 2 | 2 | 2 | | | | | |
| ◎日 本 語 初 級 B | 2 | 2 | 2 | | | | | |
| ◎日 本 語 初 級 C | 2 | 2 | 2 | | | | | |
| ◎日 本 語 中 級 A | 2 | | | 2 | 2 | | | 日本語初級A、B、Cのうち4単位修得していることが必要です。 |
| ◎日 本 語 中 級 B | 2 | | | 2 | 2 | | | |
| 日 本 語 上 級 | 2 | | | | | 2 | 2 | 青山キャンパス開講科目 日本語中級A、Bのうち2単位修得していることが必要です。 |

なお、日本語上級は自由選択科目の選択の単位に算入されます。

外国人留学生
 第二外国語科目履修方法

※第二外国語科目配置表は青山スタンダード科目配置表の言葉の技能〔領域F〕・テーマ別科目〔領域F〕を参照してください。

※入学手続き時に申請した科目以外は履修できません。

・言葉の技能〔領域F〕(第二外国語科目)の必要単位
 必修(4単位)

フランス語、ドイツ語、スペイン語、中国語、ロシア語、韓国語、英語のうちから1外国語を履修してください。

・テーマ別科目〔領域F〕を修得した場合、その単位は自由選択科目の単位に算入されます。

※本学入学以前に、高等学校あるいは海外等ですでに学習したことのある者が、その学力をI(A)・I(B)修了者に準ずると認定された場合、IIの科目で卒業に必要な単位に充当することができます。詳細は、『学年初頭行事』を参照してください。

◎交換留学生の外国語科目配置表および履修方法

交換留学生の履修は別途指導します。

| 授 業 科 目 | 単 位 | 備 考 |
|---------------|-----|-----------|
| 日 本 語 (I) | 2 | 青山キャンパス開講 |
| 日 本 語 (II) | 2 | |
| 日 本 語 (III) | 2 | |
| 日 本 語 (IV) | 2 | |
| 日 本 語 (V) | 2 | |

【3】 学科科目配置表および履修方法

1. 学科科目履修方法

学科科目の卒業要件は、「卒業要件単位表」を参照してください。

規定以上に修得した選択必修科目の単位は自由選択科目の選択の単位に算入されます。

2. 学科科目配置表

理工学部生以外の履修は原則として許可しません。

◎は必修 ☆・★・◇・◆・△・▽は選択必修

数学・共通科目

☆の科目の中から
12単位 選択必修

| 授 業 科 目 | 単 位 | 週 時 間 数 | | | | | | | | 備 考 | |
|-------------|-----|---------|---|----|---|----|---|----|---|-----|----|
| | | 1年 | | 2年 | | 3年 | | 4年 | | | |
| | | 前 | 後 | 前 | 後 | 前 | 後 | 前 | 後 | | |
| ☆線形代数 I A | 2 | 2 | | | | | | | | | |
| ☆線形代数 I B | 2 | | 2 | | | | | | | | |
| ☆解析 I A | 2 | 2 | | | | | | | | | |
| ☆解析 I B | 2 | | 2 | | | | | | | | |
| ☆数学演習 A | 2 | 2 | | | | | | | | | |
| ☆数学演習 B | 2 | | 2 | | | | | | | | |
| ☆線形代数 II | 2 | | | 2 | | | | | | | |
| ☆線形代数 III | 2 | | | | 2 | | | | | | |
| ☆解析 II | 2 | | | 2 | | | | | | | |
| ☆幾何 I | 2 | | | | 2 | | | | | | |
| ☆複素解析 I | 2 | | | | | 2 | | | | | |
| ☆微分方程式 I | 2 | | | 2 | | | | | | | |
| ☆フーリエ解析 | 2 | | | | 2 | | | | | | |
| ☆解析 II 演習 | 1 | | | 1 | | | | | | | 隔週 |
| ☆微分方程式 I 演習 | 1 | | | 1 | | | | | | | 隔週 |
| ☆幾何 I 演習 | 1 | | | | 1 | | | | | | 隔週 |
| ☆フーリエ解析演習 | 1 | | | | 1 | | | | | | 隔週 |
| ☆複素解析 I 演習 | 1 | | | | | 1 | | | | | 隔週 |
| ☆化学 I | 2 | 2 | | | | | | | | | |
| ☆物理学 I | 2 | 2 | | | | | | | | | |
| ☆化学 II | 2 | | 2 | | | | | | | | |
| ☆物理学 II | 2 | | 2 | | | | | | | | |
| ☆化学 III | 2 | | | 2 | | | | | | | |
| ☆物理学 III | 2 | | | 2 | | | | | | | |
| ☆現代物理学概論 | 2 | | | | 2 | | | | | | |

基礎科目

◎の科目 2 単位必修

★の科目の中から

4 単位 選択必修

| | | | | | | | | | | | |
|---------------|---|---|---|--|--|--|--|--|--|--|--|
| ◎工業力学 | 2 | 2 | | | | | | | | | |
| ★機械創造工学体験演習 | 2 | 2 | | | | | | | | | |
| ★経営数理基礎 | 2 | | 2 | | | | | | | | |
| ★経営システム工学体験演習 | 2 | 2 | | | | | | | | | |
| ★情報数学 I | 2 | | 2 | | | | | | | | |
| ★情報テクノロジー体験演習 | 2 | 2 | | | | | | | | | |

専門実験・実習・演習

◎の科目18単位 必修
 ◇◆の科目を
 合計6単位 選択必修
 (そのうち2単位は必ず
 ◇から履修しなくては
 なりません)

| 授 業 科 目 | 単 位 | 週 時 間 数 | | | | | | | | 備 考 | |
|------------------------------|-----|---------|-------------|-------------|---|-----|-------------|-----|---|-----|--|
| | | 1 年 | | 2 年 | | 3 年 | | 4 年 | | | |
| | | 前 | 後 | 前 | 後 | 前 | 後 | 前 | 後 | | |
| ◎計 算 機 実 習 I | 2 | | | 4 | | | | | | | |
| ◎計 算 機 実 習 II | 2 | | | | 4 | | | | | | |
| ◎物 理 基 礎 実 験 I | 1 | 4 | | | | | | | | | |
| ◎物 理 基 礎 実 験 II | 1 | | 4 | | | | | | | | |
| ◎化 学 基 礎 実 験 | 2 | | 4 前期又は後期 | | | | | | | | |
| ◎電 気 計 測 実 験 | 1 | | 4 前期又は後期 | | | | | | | | |
| ◎も の づ く り 実 習 | 1 | | 4 前期又は後期 | | | | | | | | |
| ◎情 報 処 理 実 習 | 2 | | 4 前期又は後期 | | | | | | | | |
| ◎基 礎 製 図 | 2 | | | 2 | | | | | | | |
| ◎機 械 要 素 設 計 | 2 | | | | 4 | | | | | | |
| ◎機 械 設 計 製 図 | 2 | | | | | | 4 | | | | |
| ◇機 械 創 造 工 学 実 験 I | 2 | | | | | | 4 | | | | |
| ◇機 械 創 造 工 学 実 験 II | 2 | | | | | | | 4 | | | |
| ◆経 営 シ ス テ ム 工 学 実 験 | 2 | | | | | | 4 前期又は後期 | | | | |
| ◆コ ン ピ ュ ー タ 統 合 生 産 技 術 実 験 | 2 | | | | | | 4 | | | | |
| ◆問 題 解 決 実 習 | 2 | | | | | | | 4 | | | |
| ◆情 報 テ ク ノ ロ ジ ー 実 験 I | 2 | | | | | | 4 | | | | |
| ◆情 報 テ ク ノ ロ ジ ー 実 験 II | 2 | | | | | | | 4 | | | |
| ◆情 報 テ ク ノ ロ ジ ー 実 験 III | 2 | | | | | | 4 | | | | |
| ◆機 械 創 造 工 学 演 習 | 2 | | | 2 前期又は後期 | | | | | | | |
| ◆ラ ボ ・ ワ ー ク A I | 1 | | | 2 | | | | | | | 教員の許可を得たものに限る。 AとBの同時履修はできない。 I・IIのうちいずれかが不合格となれば I・IIともに不合格となる。 I・IIは同一担当で履修すること。 ラボ・ワークと卒業研究の同時履修はで きない。 |
| ◆ラ ボ ・ ワ ー ク A II | 1 | | | | 2 | | | | | | |
| ◆ラ ボ ・ ワ ー ク B I | 1 | | | | | 2 | | | | | |
| ◆ラ ボ ・ ワ ー ク B II | 1 | | | | | | 2 | | | | |
| イ ン タ ー ン シ ッ プ | 1 | | | | | | 3 | | | | |

輪講・卒業研究

◎の科目10単位 必修

| | | | | | | | | | | | |
|---------------------|---|--|--|--|--|---|---|----|----|--|---|
| ◎機 械 創 造 工 学 輪 講 I | 1 | | | | | 2 | | | | | |
| ◎機 械 創 造 工 学 輪 講 II | 1 | | | | | | 2 | | | | |
| ◎卒 業 研 究 I | 4 | | | | | | | 12 | | | I・IIの単位を分離して修得することが できない。I・IIのうちいずれかが不合格 となればI・II共に不合格となる。 I・IIは同一担当で履修すること。 |
| ◎卒 業 研 究 II | 4 | | | | | | | | 12 | | |
| ◎卒 業 研 究 A | 8 | | | | | | | | 24 | | 協定校・認定校留学者のみ履修可 |

第1科目群

◎の科目18単位 必修
 △の科目の中から
 4単位 選択必修

| | | | | | | | | | | | |
|--------------------|---|--|---|---|---|--|--|--|--|--|--|
| ◎材 料 力 学 I 及 び 演 習 | 4 | | | 4 | | | | | | | |
| ◎熱 力 学 及 び 演 習 | 4 | | | 4 | | | | | | | |
| ◎機 械 力 学 及 び 演 習 | 4 | | | | 4 | | | | | | |
| ◎流 体 力 学 及 び 演 習 | 4 | | | | 4 | | | | | | |
| ◎工 業 動 力 学 | 2 | | 2 | | | | | | | | |

第 1 科目群

(前ページの続き)

| 授 業 科 目 | 単 位 | 週 時 間 数 | | | | | | | | 備 考 | |
|-----------------------|--------|---------|---|-----|---|-----|---|-----|---|-----|--|
| | | 1 年 | | 2 年 | | 3 年 | | 4 年 | | | |
| | | 前 | 後 | 前 | 後 | 前 | 後 | 前 | 後 | | |
| △ 確 率 統 計 I | 2 | | | 2 | | | | | | | |
| △ 確 率 統 計 II | 2 | | | | 2 | | | | | | |
| △ 経 済 性 工 学 | 2 | | | | | 2 | | | | | |
| △ 企 業 経 済 学 | 2 | | | | | | 2 | | | | |
| △ 経 営 情 報 シ ス テ ム 設 計 | 2 | | | | | | 2 | | | | |
| △ オペレーションズ・リサーチ I | 2 | | | | | 2 | | | | | |
| △ 生産管理技術 I および演習 | 2 | | | | | 2 | | | | | |
| △ コーポレートファイナンス | 2 | | | | | | 2 | | | | |
| △ 情 報 数 学 II | 2 | | | 2 | | | | | | | |
| △ メカトロニクス | 2 | | | 2 | | | | | | | |
| △ 計 算 機 概 論 | 2 | | | | | 2 | | | | | |
| △ 数 理 モ デ ル 解 析 法 | 2 | | | | | 2 | | | | | |
| △ データ構造とアルゴリズム | 2 | | | | | | 2 | | | | |
| △ ソフトウェア設計 | 2 | | | | | 2 | | | | | |
| △ ヒューマンコンピュータインタラクション | 2 | | | | | | 2 | | | | |

第 2 科目群

▽の科目の中から
22単位 選択必修

| | | | | | | | | | | | |
|---------------------------|---|--|--|---|---|---|---|--|--|--|--|
| ▽ 応 用 数 学 I | 2 | | | 2 | | | | | | | |
| ▽ 応 用 数 学 II | 2 | | | | 2 | | | | | | |
| ▽ 設 計 情 報 工 学 | 2 | | | | 2 | | | | | | |
| ▽ 材 料 力 学 II | 2 | | | | 2 | | | | | | |
| ▽ 材 料 科 学 概 論 | 2 | | | | 2 | | | | | | |
| ▽ 応 用 熱 力 学 | 2 | | | | 2 | | | | | | |
| ▽ 計 測 ・ 電 子 回 路 | 2 | | | | 2 | | | | | | |
| ▽ 振 動 工 学 | 2 | | | | | 2 | | | | | |
| ▽ 粘 性 流 体 力 学 | 2 | | | | | 2 | | | | | |
| ▽ 精 密 加 工 学 | 2 | | | | | 2 | | | | | |
| ▽ 熱 ・ 物 質 移 動 論 | 2 | | | | | | 2 | | | | |
| ▽ 圧 縮 性 流 体 力 学 | 2 | | | | | | 2 | | | | |
| ▽ 材 料 強 度 学 | 2 | | | | | | 2 | | | | |
| ▽ 機 械 技 術 と 社 会 | 2 | | | | | | 2 | | | | |
| ▽ 計 算 力 学 | 2 | | | | | | 2 | | | | |
| ▽ I E 技 術 | 2 | | | 2 | | | | | | | |
| ▽ 多 変 量 統 計 解 析 I | 2 | | | | | 2 | | | | | |
| ▽ 経 営 シ ス テ ム 工 学 特 別 講 座 | 2 | | | | | | 2 | | | | |
| ▽ P I D 制 御 | 2 | | | | 2 | | | | | | |
| ▽ 情 報 ネットワーク | 2 | | | | | 2 | | | | | |
| ▽ 機 能 材 料 | 2 | | | | | 2 | | | | | |
| ▽ 状 態 制 御 | 2 | | | | | 2 | | | | | |
| ▽ 弾 塑 性 工 学 | 2 | | | | | 2 | | | | | |
| ▽ 流 体 機 械 | 2 | | | | | 2 | | | | | |
| ▽ 機 構 学 | 2 | | | | | 2 | | | | | |

第2科目群

(前ページの続き)

選択科目

| 授 業 科 目 | 単 位 | 週 時 間 数 | | | | | | | | 備 考 | |
|----------------------|-----|---------|---|-----|---|-----|---|-----|---|-----|--------------------|
| | | 1 年 | | 2 年 | | 3 年 | | 4 年 | | | |
| | | 前 | 後 | 前 | 後 | 前 | 後 | 前 | 後 | | |
| ▽工 作 機 械 | 2 | | | | | | 2 | | | | |
| ▽エネルギー・燃焼論 | 2 | | | | | 2 | | | | | |
| 品質管理技術および演習 | 2 | | | | | 2 | | | | | |
| オペレーションズ・リサーチⅡ | 2 | | | | | | 2 | | | | |
| 多変量統計解析Ⅱ及び演習 | 2 | | | | | | 2 | | | | |
| 実 験 計 画 法 | 2 | | | | | 2 | | | | | |
| 社会と経営システム工学 | 2 | | | | | 2 | | | | | |
| 生産管理技術Ⅱおよび演習 | 2 | | | | | | 2 | | | | |
| 企 業 環 境 管 理 論 | 2 | | | | | | | 2 | | | |
| 経 営 管 理 Ⅰ | 2 | | | | | | | | 2 | | |
| 経 営 管 理 Ⅱ | 2 | | | | | | | | | 2 | |
| ネットワークアプリケーション設計及び演習 | 2 | | | | 2 | | | | | | |
| 知的 データ ベース | 2 | | | | | | 2 | | | | |
| 人 工 知 能 論 | 2 | | | | | | 2 | | | | |
| 情 報 と 社 会 | 2 | | | | | | 2 | | | | |
| 認 知 心 理 学 | 2 | | | | | | 2 | | | | |
| 高次ヒューマンインタフェース | 2 | | | | | | 2 | | | | 集中講義 |
| ロ ボ ッ ト 工 学 | 2 | | | | | 2 | | | | | |
| 福 祉 工 学 | 2 | | | | | | | | 2 | | 隔年開講 |
| ア ー ゴ ノ ミ ク ス | 2 | | | | | | | | 2 | | 隔年開講 |
| 現 代 化 学 概 論 | 2 | | | | 2 | | | | | | |
| 一 般 電 気 工 学 | 2 | | | | 2 | | | | | | |
| 一 般 経 営 工 学 | 2 | | | | 2 | | | | | | |
| サイバネティクス | 2 | | | | 2 | | | | | | |
| 職 業 指 導 | 4 | | | | | 4 | | | | | 隔年開講・集中講義・卒業要件外(注) |

(注) 教育職員免許状の取得を希望する学生以外は履修できません。

【4】 自由選択科目履修方法

自由選択科目履修方法

下記の(イ)(ロ)(ハ)(ニ)(ホ)のうちから任意に6単位修得しなければなりません。

- | | |
|----------------|---------------------------------------|
| (イ) 青山スタンダード科目 | } (卒業に必要な単位を超えて修得した単位は、自由選択科目に算入されます) |
| (ロ) 外国語科目 | |
| (ハ) 学科科目 | |
| (ニ) 他学科科目 | |
| (ホ) 他学部科目 | |

ただし、卒業要件外科目は除きます。他学科・他学部科目のうちには実験科目、「一般機械工学」などの除外科目がありますので当該学科・学部の履修規定に従ってください。

注意：他キャンパス開講科目を履修する際には、キャンパス間の移動時間に注意してください(「Ⅲ. 履修について1. 履修計画」を参照)。

機械創造工学科 (2011年度生) 履修ガイドライン

これはあくまでも履修の一例です。

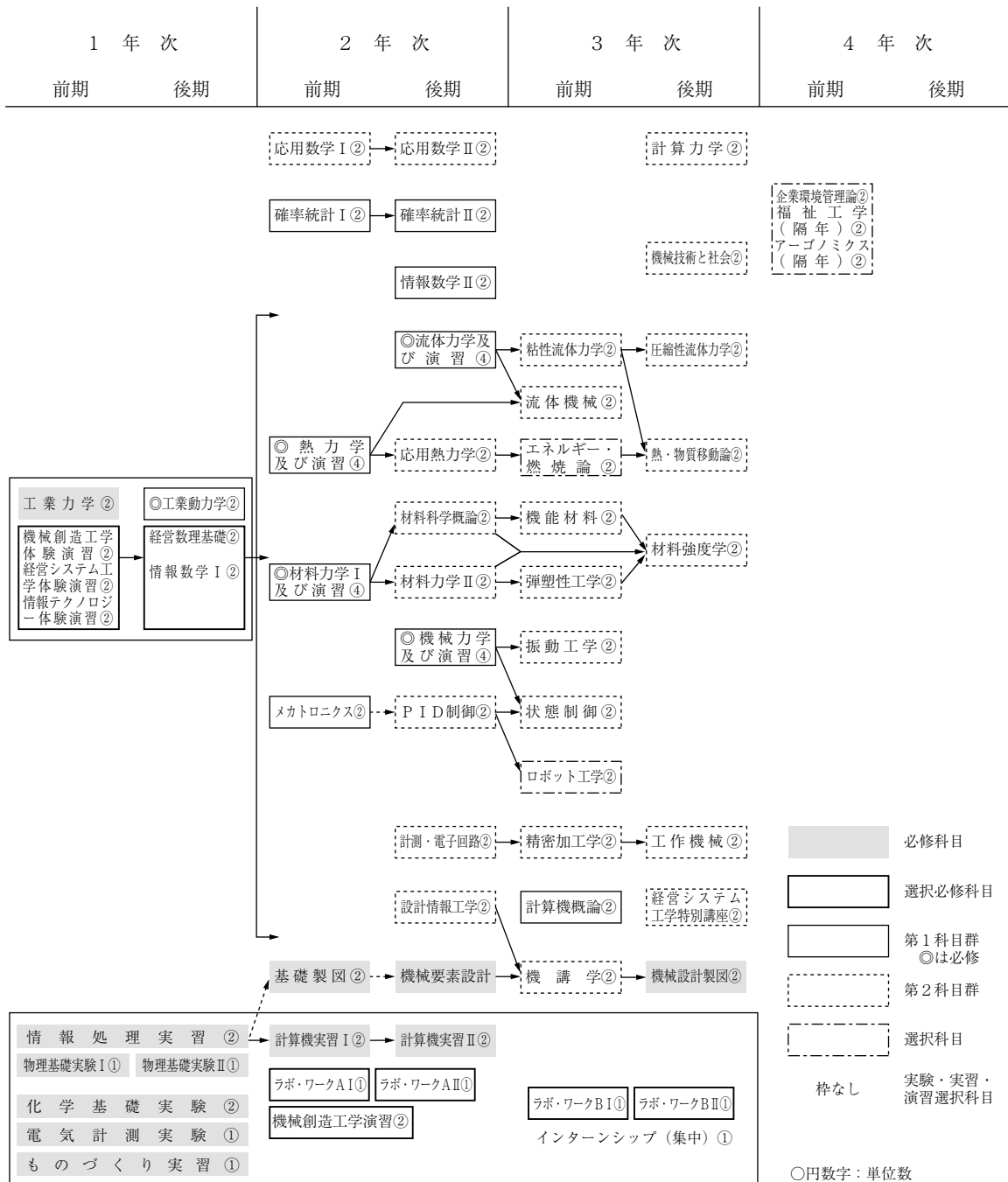

青山スタンダード科目
フレッシュヤーズ・セミナー (1年次)
ウェルカム・レクチャー (1年次)
コア科目

教養コア
キリスト教概論 I (1年次)

教養コア
領域 B~E (1年次)

技能コア
言葉の技能
第二外国語科目 (1年次)
情報の技能
情報スキル I

テーマ別科目
キリスト教概論 II (2年次)
領域 A~H (2~3年次配置科目)

英語・技術英語 (1~3年次配置科目)

数学・化学・物理学 (1~3年次配置科目)

※2 機械創造工学実験 I ②

※3 機械創造工学実験 II ②

※2・3のどちらか1科目
選択必修

卒業研究 I ④

卒業研究 II ④

機械創造工学輪講 I ①

機械創造工学輪講 II ①

【機械創造工学科履修要項】 (2010年度入学者)

【1】履修について

1. 学位

機械創造工学科に4年以上（ただし8年を限度とします）在学し、卒業に必要な136単位以上を修得した者には、「学士（工学）」の学位が授与されます。

2. 卒業要件

本学科を卒業するためには、卒業要件単位表に示す区分ごとに、それぞれ必要な単位を修得しなければなりません。

卒業要件単位表

| 系 列 | | 必選の別 | 単 位 |
|------------|---|---------|---------|
| 青山スタンダード科目 | | p. 16参照 | 24 |
| 外国語科目 | 英語 | 選択必修 | ★ 10 |
| 学科科目 | 数学・共通科目 | 選択必修 | ☆ 12 |
| | 基礎科目 | 必 修 | ◎ 2 |
| | | 選択必修 | ★ 4 |
| | 専門実験・実習・演習 | 必 修 | ◎ 18 |
| | | 選択必修 | ◇ 2 |
| | | 選択必修 | ◇または◆ 4 |
| | 輪講・卒業研究 | 必 修 | ◎ 10 |
| | 第1科目群 | 必 修 | ◎ 18 |
| 選択必修 | | △ 4 | |
| 第2科目群 | 選択必修 | ▽ 22 | |
| 自由選択科目 | 青山スタンダード科目 外国語科目 学科科目 他学科科目 他学部科目 | 選 択 | 6 |
| 合 計 | | | 136 |

3. 最高履修制限単位

最高履修制限単位とは、各年度で履修申請できる最高限度の単位数です。

理工学部における最高履修制限単位は次のとおりです。各年次でこの表に示す単位数を超えて履修することはできません。なお、各年次において、1科目以上の履修をしなければなりません。

| 学年 | 1～4年次 | 合計 |
|----------|-------|-------|
| 最高履修制限単位 | 各52単位 | 208単位 |

(注意) 教育職員免許状の取得を希望する学生の教職課程科目および「職業指導」の単位は、最高履修制限単位に含まれません。

4. 修得単位僅少者

入学後の2年間(休学期間を除く)で修得単位が32単位に満たない者は、成業の見込みのない者として除籍されることがありますので、該当しないよう特に注意してください。

5. 進級条件

3年次生から4年次生に進級するためには、3年次終了時に「卒業研究」の履修条件を満たしている必要があります。

ただし、本学の3年次後期から4年次前期に相当する期間に協定校または認定校に留学する学生に限り、4年次の後期授業開始までに卒業研究の履修条件を満たすことを条件に4年次に進級し、「卒業研究A」(8単位、後期週24時間)を履修することができます。留学前に学科に申し出、学科の指示に従ってください。(自学科の「卒業研究A」のみ履修可)。

6. 卒業研究の履修条件

卒業研究の履修条件は、以下のとおりです。

- 1) 3年以上在学していること。
- 2) 3年次までに、外国語科目と、学科科目のうちの数学・共通科目、基礎科目、第1科目群、専門実験・実習・演習の必要単位を修得していること。
- 3) 3年次までに、青山スタンダード科目の必修科目と3年次必修科目機械創造工学輪講I・IIの単位を修得していること。
- 4) 卒業要件内単位のうち120単位以上修得していること。
- 5) 経営システム工学科の審査を受け許可された者は、経営システム工学科の「卒業研究」を履修することができます。
- 6) 情報テクノロジー学科の審査を受け許可された者は、情報テクノロジー学科の「卒業研究」を履修することができます。

【2】 外国語科目 (英語) 配置表および履修方法

1. 外国語科目履修方法

外国語のクラスは指定制なので指定以外のクラスで履修することはできません。

なお、所要単位を超えて修得した単位は自由選択科目の選択の単位に算入されます。

2. 外国語科目配置表

外国語科目 (英語)

★から10単位 選択必修

| 授 業 科 目 | 単 位 | 週 時 間 数 | | | | | | | | 履 修 条 件 |
|---------------------------|-----|---------|---|-----|---|-----|---|-----|---|--|
| | | 1 年 | | 2 年 | | 3 年 | | 4 年 | | |
| | | 前 | 後 | 前 | 後 | 前 | 後 | 前 | 後 | |
| ★英 語 読 解 I | 2 | 2 | 2 | | | | | | | |
| ★英 作 文 I | 2 | 2 | 2 | | | | | | | |
| ★英 語 総 合 演 習 | 2 | | | 2 | 2 | | | | | |
| ★英 語 読 解 II | 2 | | | 2 | 2 | | | | | 英作文 I または英語読解 I を修得していること。 |
| ★English Communication I | 2 | | | 2 | 2 | | | | | |
| ★技 術 英 語 I | 2 | | | 2 | 2 | | | | | |
| ★英 語 読 解 III | 2 | | | | | 2 | 2 | | | 英作文 I、英語読解 I、II のうち 4 単位修得していることが必要です。 |
| ★English Communication II | 2 | | | | | 2 | 2 | | | ※下記参照 |
| ★技 術 英 語 II | 2 | | | | | 2 | 2 | | | |

※ English Communication II の履修について

「English Communication II」の履修に先立ち第 1 回目の授業時に教室で「履修資格認定試験」を履修希望者全員に実施します。授業開始時間に集合してください。履修希望者は必ず「履修資格認定試験」を受験してください。これは、「English Communication II」を履修するために必要な能力があるか否かを判定するものです。クラスの人数に制限があるため合格者全員が履修できるとは限りません。当該クラスの合格者が人数制限を超えた場合は、そのクラスの得点の上位から順に履修許可をすることになりますので注意してください。

【3】 学科科目配置表および履修方法

1. 学科科目履修方法

学科科目の卒業要件は、「卒業要件単位表」を参照してください。

規定以上に修得した選択必修科目の単位は自由選択科目の選択の単位に算入されます。

2. 学科科目配置表

理工学部生以外の履修は原則として許可しません。

◎は必修 ☆・★・◇・◆・△・▽は選択必修

数学・共通科目

☆の科目の中から
12単位 選択必修

| 授 業 科 目 | 単 位 | 週 時 間 数 | | | | | | | | 備 考 | |
|-------------|-----|---------|---|-----|---|-----|---|-----|---|-----|----|
| | | 1 年 | | 2 年 | | 3 年 | | 4 年 | | | |
| | | 前 | 後 | 前 | 後 | 前 | 後 | 前 | 後 | | |
| ☆線形代数 I A | 2 | 2 | | | | | | | | | |
| ☆線形代数 I B | 2 | | 2 | | | | | | | | |
| ☆解析 I A | 2 | 2 | | | | | | | | | |
| ☆解析 I B | 2 | | 2 | | | | | | | | |
| ☆数学演習 A | 2 | 2 | | | | | | | | | |
| ☆数学演習 B | 2 | | 2 | | | | | | | | |
| ☆線形代数 II | 2 | | | 2 | | | | | | | |
| ☆線形代数 III | 2 | | | | 2 | | | | | | |
| ☆解析 II | 2 | | | 2 | | | | | | | |
| ☆幾何 I | 2 | | | | 2 | | | | | | |
| ☆複素解析 I | 2 | | | | | 2 | | | | | |
| ☆微分方程式 I | 2 | | | 2 | | | | | | | |
| ☆フーリエ解析 | 2 | | | | 2 | | | | | | |
| ☆解析 II 演習 | 1 | | | 1 | | | | | | | 隔週 |
| ☆微分方程式 I 演習 | 1 | | | 1 | | | | | | | 隔週 |
| ☆幾何 I 演習 | 1 | | | | 1 | | | | | | 隔週 |
| ☆フーリエ解析演習 | 1 | | | | 1 | | | | | | 隔週 |
| ☆複素解析 I 演習 | 1 | | | | | 1 | | | | | 隔週 |
| ☆化学 I | 2 | 2 | | | | | | | | | |
| ☆物理学 I | 2 | 2 | | | | | | | | | |
| ☆化学 II | 2 | | 2 | | | | | | | | |
| ☆物理学 II | 2 | | 2 | | | | | | | | |
| ☆化学 III | 2 | | | 2 | | | | | | | |
| ☆物理学 III | 2 | | | 2 | | | | | | | |
| ☆現代物理学概論 | 2 | | | | 2 | | | | | | |

基礎科目

◎の科目 2 単位必修

★の科目の中から

4 単位 選択必修

| | | | | | | | | | | | |
|---------------|---|---|---|--|--|--|--|--|--|--|--|
| ◎工業力学 | 2 | 2 | | | | | | | | | |
| ★機械創造工学体験演習 | 2 | 2 | | | | | | | | | |
| ★経営数理基礎 | 2 | | 2 | | | | | | | | |
| ★経営システム工学体験演習 | 2 | 2 | | | | | | | | | |
| ★情報数学 I | 2 | | 2 | | | | | | | | |
| ★情報テクノロジー体験演習 | 2 | 2 | | | | | | | | | |

専門実験・実習・演習

◎の科目18単位 必修
 ◇◆の科目を
 合計6単位 選択必修
 (そのうち2単位は必ず
 ◇から履修しなくては
 なりません)

| 授 業 科 目 | 単 位 | 週 時 間 数 | | | | | | | | 備 考 | |
|------------------------------|-----|---------|---|--------|---|--------|---|-----|---|-----|--|
| | | 1 年 | | 2 年 | | 3 年 | | 4 年 | | | |
| | | 前 | 後 | 前 | 後 | 前 | 後 | 前 | 後 | | |
| ◎計 算 機 実 習 I | 2 | | | 4 | | | | | | | |
| ◎計 算 機 実 習 II | 2 | | | | 4 | | | | | | |
| ◎物 理 基 礎 実 験 | 2 | 4 | | | | | | | | | |
| ◎化 学 基 礎 実 験 | 2 | 4 | | | | | | | | | |
| | | 前期又は後期 | | | | | | | | | |
| ◎電 気 計 測 実 験 | 1 | 4 | | | | | | | | | |
| | | 前期又は後期 | | | | | | | | | |
| ◎も の づ く り 実 習 | 1 | 4 | | | | | | | | | |
| | | 前期又は後期 | | | | | | | | | |
| ◎情 報 処 理 実 習 | 2 | 4 | | | | | | | | | |
| | | 前期又は後期 | | | | | | | | | |
| ◎基 礎 製 図 | 2 | | | 2 | | | | | | | |
| ◎工 学 製 図 | 2 | | | | 4 | | | | | | |
| ◎機 械 設 計 製 図 | 2 | | | | | 4 | | | | | |
| ◇機 械 創 造 工 学 実 験 I | 2 | | | | | 4 | | | | | |
| ◇機 械 創 造 工 学 実 験 II | 2 | | | | | | 4 | | | | |
| ◆経 営 シ ス テ ム 工 学 実 験 | 2 | | | | | 4 | | | | | |
| | | | | | | 前期又は後期 | | | | | |
| ◆コ ン プ ュ ー タ 統 合 生 産 技 術 実 験 | 2 | | | | | 4 | | | | | |
| ◆問 題 解 決 実 習 | 2 | | | | | | 4 | | | | |
| ◆情 報 テ ク ノ ロ ジ ー 実 験 I | 2 | | | | | 4 | | | | | |
| ◆情 報 テ ク ノ ロ ジ ー 実 験 II | 2 | | | | | | 4 | | | | |
| ◆情 報 テ ク ノ ロ ジ ー 実 験 III | 2 | | | | | 4 | | | | | |
| ◆機 械 創 造 工 学 演 習 | 2 | | | 2 | | | | | | | |
| | | | | 前期又は後期 | | | | | | | |
| ◆ラ ボ ・ ワ ー ク I | 2 | | 2 | 2 | | | | | | | 教員の許可を得たものに限ります。 「ラボ・ワークI」と「ラボ・ワークII」 の同時履修はできません。 |
| ◆ラ ボ ・ ワ ー ク II | 2 | | | | 2 | 2 | | | | | 「ラボ・ワークI」または「ラボ・ワークII」 と「卒業研究」の同時履修はできません。 |
| イ ン タ ー ン シ ッ プ | 1 | | | | | 3 | | | | | |

輪講・卒業研究

◎の科目10単位 必修

| | | | | | | | | | | | |
|---------------------|---|--|--|--|---|---|--|----|----|--|-----------------|
| ◎機 械 創 造 工 学 輪 講 I | 1 | | | | 2 | | | | | | |
| ◎機 械 創 造 工 学 輪 講 II | 1 | | | | | 2 | | | | | |
| ◎卒 業 研 究 | 8 | | | | | | | 12 | 12 | | |
| ◎卒 業 研 究 A | 8 | | | | | | | | 24 | | 協定校・認定校留学者のみ履修可 |

第1科目群

◎の科目18単位 必修
 △の科目の中から
 4単位 選択必修

| | | | | | | | | | | | |
|--------------------|---|---|--|---|---|--|--|--|--|--|--|
| ◎材 料 力 学 I 及 び 演 習 | 4 | | | 4 | | | | | | | |
| ◎熱 力 学 及 び 演 習 | 4 | | | 4 | | | | | | | |
| ◎機 械 力 学 及 び 演 習 | 4 | | | | 4 | | | | | | |
| ◎流 体 力 学 及 び 演 習 | 4 | | | | 4 | | | | | | |
| ◎工 業 動 力 学 | 2 | 2 | | | | | | | | | |
| △確 率 統 計 I | 2 | | | 2 | | | | | | | |

第 1 科目群

(前ページの続き)

| 授 業 科 目 | 単 位 | 週 時 間 数 | | | | | | | | 備 考 | |
|---------------------------|-----|---------|---|-----|---|-----|---|-----|---|-----|--|
| | | 1 年 | | 2 年 | | 3 年 | | 4 年 | | | |
| | | 前 | 後 | 前 | 後 | 前 | 後 | 前 | 後 | | |
| △ 確 率 統 計 II | 2 | | | 2 | | | | | | | |
| △ 経 済 性 工 学 I お よ び 演 習 | 2 | | | | 2 | | | | | | |
| △ 経 済 性 工 学 II お よ び 演 習 | 2 | | | | | 2 | | | | | |
| △ 経 営 情 報 シ ス テ ム 設 計 | 2 | | | | | 2 | | | | | |
| △ オペレーションズ・リサーチ I | 2 | | | | 2 | | | | | | |
| △ 生 産 管 理 技 術 I お よ び 演 習 | 2 | | | | 2 | | | | | | |
| △ ビ ジ ネ ス ゲ ー ム | 2 | | | | | 2 | | | | | |
| △ 情 報 数 学 II | 2 | | 2 | | | | | | | | |
| △ メ カ ト ロ ニ ク ス | 2 | | 2 | | | | | | | | |
| △ 計 算 機 概 論 | 2 | | | | 2 | | | | | | |
| △ 数 理 モ デ ル 解 析 法 I | 2 | | | | 2 | | | | | | |
| △ データ構造とアルゴリズム | 2 | | | | | 2 | | | | | |
| △ ソフトウェア設計 | 2 | | | | 2 | | | | | | |
| △ ヒューマンコンピュータインタラクション | 2 | | | | | 2 | | | | | |

第 2 科目群

▽の科目の中から
22単位 選択必修

| | | | | | | | | | | | |
|---------------------------|---|--|---|---|---|---|--|--|--|--|------------|
| ▽ 応 用 数 学 I | 2 | | 2 | | | | | | | | |
| ▽ 応 用 数 学 II | 2 | | | 2 | | | | | | | |
| ▽ 設 計 情 報 工 学 | 2 | | | 2 | | | | | | | |
| ▽ 材 料 力 学 II | 2 | | | 2 | | | | | | | |
| ▽ 材 料 科 学 概 論 | 2 | | | 2 | | | | | | | |
| ▽ 応 用 熱 力 学 | 2 | | | 2 | | | | | | | |
| ▽ 計 測 ・ 電 子 回 路 | 2 | | | 2 | | | | | | | |
| ▽ 振 動 工 学 | 2 | | | | 2 | | | | | | |
| ▽ 粘 性 流 体 力 学 | 2 | | | | 2 | | | | | | |
| ▽ 精 密 加 工 学 | 2 | | | | 2 | | | | | | |
| ▽ 熱 ・ 物 質 移 動 論 | 2 | | | | | 2 | | | | | |
| ▽ 圧 縮 性 流 体 力 学 | 2 | | | | | 2 | | | | | |
| ▽ 材 料 強 度 学 | 2 | | | | | 2 | | | | | |
| ▽ 機 械 技 術 と 社 会 | 2 | | | | | 2 | | | | | |
| ▽ 計 算 力 学 | 2 | | | | 2 | | | | | | |
| ▽ I E 技 術 | 2 | | 2 | | | | | | | | |
| ▽ 多 変 量 統 計 解 析 I | 2 | | | | 2 | | | | | | |
| ▽ 経 営 シ ス テ ム 工 学 特 別 講 座 | 2 | | | | | 2 | | | | | |
| ▽ P I D 制 御 | 2 | | | 2 | | | | | | | |
| ▽ 情 報 ネットワーク | 2 | | | | 2 | | | | | | |
| ▽ 機 能 材 料 | 2 | | | | 2 | | | | | | |
| ▽ 状 態 制 御 | 2 | | | | 2 | | | | | | |
| ▽ 弾 塑 性 工 学 | 2 | | | | 2 | | | | | | |
| ▽ 流 体 機 械 | 2 | | | | 2 | | | | | | |
| ▽ 数 値 流 体 力 学 | 2 | | | | | 2 | | | | | 2013年度閉講予定 |

第2科目群

(前ページの続き)

選択科目

| 授 業 科 目 | 単 位 | 週 時 間 数 | | | | | | | | 備 考 | |
|----------------------|-----|---------|---|-----|---|-----|---|-----|---|-----|--------------------|
| | | 1 年 | | 2 年 | | 3 年 | | 4 年 | | | |
| | | 前 | 後 | 前 | 後 | 前 | 後 | 前 | 後 | | |
| ▽工 作 機 械 | 2 | | | | | | 2 | | | | |
| ▽エネルギー・燃焼論 | 2 | | | | | 2 | | | | | |
| 品質管理技術および演習 | 2 | | | | | 2 | | | | | |
| オペレーションズ・リサーチⅡ | 2 | | | | | | 2 | | | | |
| 多変量統計解析Ⅱ及び演習 | 2 | | | | | 2 | | | | | |
| 実 験 計 画 法 | 2 | | | | | 2 | | | | | |
| 社会と経営システム工学 | 2 | | | | | 2 | | | | | |
| 生産管理技術Ⅱおよび演習 | 2 | | | | | | 2 | | | | |
| 企 業 環 境 管 理 論 | 2 | | | | | | | | 2 | | |
| 経 営 管 理 Ⅰ | 2 | | | | | | | | 2 | | |
| 経 営 管 理 Ⅱ | 2 | | | | | | | | | 2 | |
| ネットワークアプリケーション設計及び演習 | 2 | | | | | | | | | 2 | |
| 知的データベース | 2 | | | | | | 2 | | | | |
| 人 工 知 能 論 | 2 | | | | | | 2 | | | | |
| 情 報 と 社 会 | 2 | | | | | | 2 | | | | |
| 認 知 心 理 学 | 2 | | | | | | 2 | | | | |
| 高次ヒューマンインタフェース | 2 | | | | | | 2 | | | | 集中講義 |
| ロ ボ ッ ト 工 学 | 2 | | | | | | 2 | | | | |
| 福 祉 工 学 | 2 | | | | | | | | 2 | | 隔年開講 |
| ア ー ゴ ノ ミ ク ス | 2 | | | | | | | | 2 | | 隔年開講 |
| 現 代 化 学 概 論 | 2 | | | | 2 | | | | | | |
| 一 般 電 気 工 学 | 2 | | | | 2 | | | | | | |
| 一 般 経 営 工 学 | 2 | | | | 2 | | | | | | |
| サイバネティクス | 2 | | | | 2 | | | | | | |
| 職 業 指 導 | 4 | | | | | 4 | | | | | 隔年開講・集中講義・卒業要件外(注) |

(注) 教育職員免許状の取得を希望する学生以外は履修できません。

【4】自由選択科目履修方法

自由選択科目履修方法

下記の(イ)(ロ)(ハ)(ニ)(ホ)のうちから任意に6単位修得しなければなりません。

- | | | |
|---|---|-------------------------------------|
| <ul style="list-style-type: none"> (イ) 青山スタンダード科目 (ロ) 外国語科目 (ハ) 学科科目 (ニ) 他学科科目 (ホ) 他学部科目 | } | (卒業に必要な単位を超えて修得した単位は、自由選択科目に算入されます) |
|---|---|-------------------------------------|

ただし、卒業要件外科目は除きます。他学科・他学部科目のうちには実験科目、「一般機械工学」などの除外科目がありますので当該学科・学部の履修規定に従ってください。

注意：他キャンパス開講科目を履修する際には、キャンパス間の移動時間に注意してください(「Ⅲ. 履修について1. 履修計画」を参照)。

機械創造工学科 (2010年度生) 履修ガイドライン

これはあくまでも履修の一例です。

| 1 年 次 | | 2 年 次 | | 3 年 次 | | 4 年 次 | |
|-------|----|-------|----|-------|----|-------|----|
| 前期 | 後期 | 前期 | 後期 | 前期 | 後期 | 前期 | 後期 |

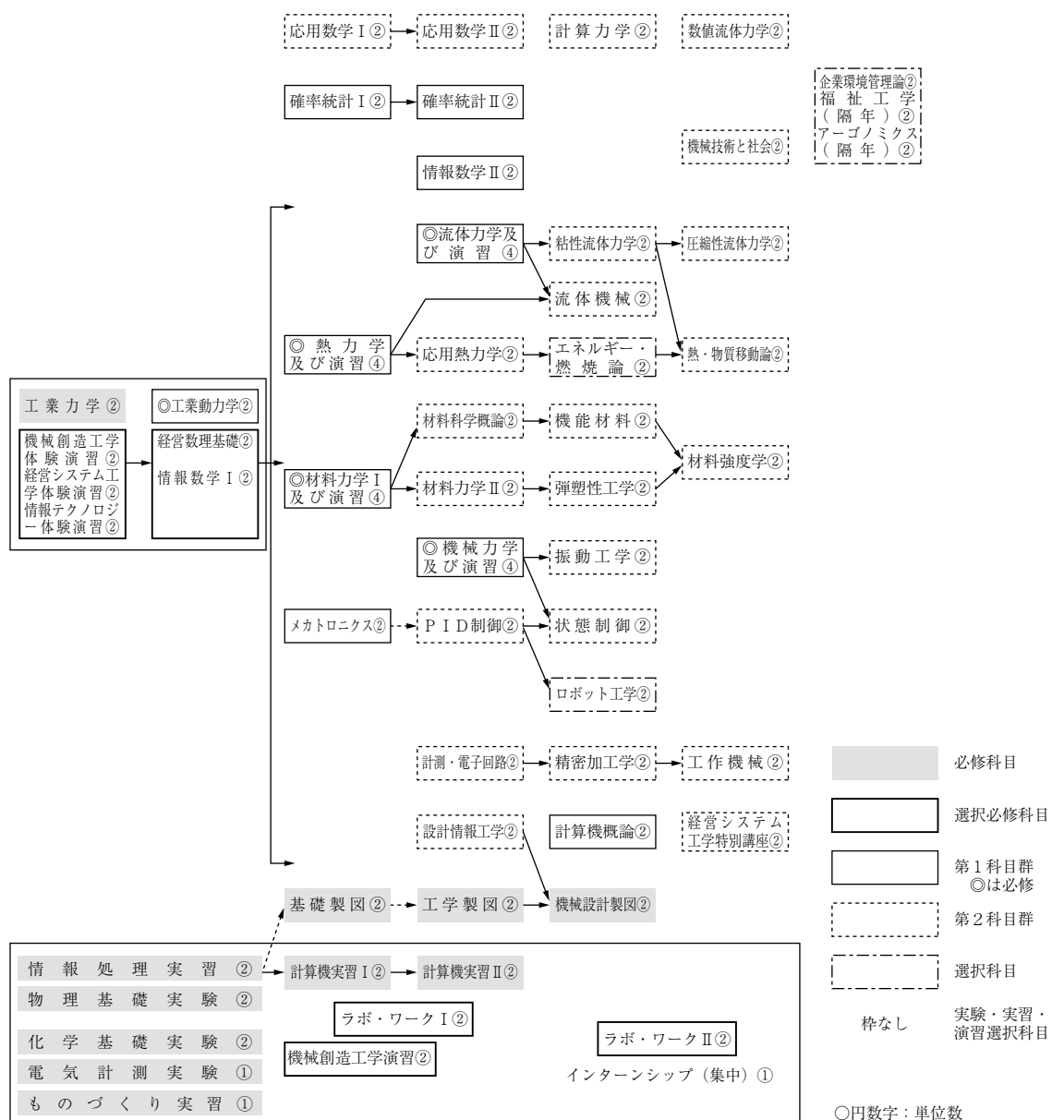

| | |
|---|-----------------------|
| 青山スタンダード科目 フレッシュヤーズ・セミナー (1年次) ウェルカム・レクチャー (1年次) コア科目 教養コア キリスト教概論 I (1年次) 教養コア 領域B~E (1年次) 技能コア 言葉の技能 第二外国語科目 (1年次) 情報の技能 情報スキル I テーマ別科目 キリスト教概論 II (2年次) 領域A~H (2~3年次配置科目) | |
| 英語・技術英語 (1~3年次配置科目) | 数学・化学・物理学 (1~3年次配置科目) |

※2 機械創造工学実験 I (2) ※3 機械創造工学実験 II (2)
 ※2・3のどちらか1科目 選択必修
卒業研究 (8)

機械創造工学論議 I (1)
機械創造工学論議 II (1)

【機械創造工学科履修要項】 (2009年度入学者)

【1】履修について

1. 学位

機械創造工学科に4年以上(ただし8年を限度とします)在学し、卒業に必要な136単位以上を修得した者には、「学士(工学)」の学位が授与されます。

2. 卒業要件

本学科を卒業するためには、卒業要件単位表に示す区分ごとに、それぞれ必要な単位を修得しなければなりません。

卒業要件単位表

| 系 列 | | 必選の別 | 単 位 |
|------------|---|---------|---------|
| 青山スタンダード科目 | | p. 16参照 | 24 |
| 外国語科目 | 英語 | 選択必修 | ★ 10 |
| 学科科目 | 数学・共通科目 | 選択必修 | ☆ 12 |
| | 基礎科目 | 必 修 | ◎ 2 |
| | | 選択必修 | ★ 4 |
| | 専門実験・実習・演習 | 必 修 | ◎ 18 |
| | | 選択必修 | ◇ 2 |
| | | 選択必修 | ◇または◆ 4 |
| | 輪講・卒業研究 | 必 修 | ◎ 10 |
| | 第1科目群 | 必 修 | ◎ 18 |
| 選択必修 | | △ 4 | |
| 第2科目群 | 選択必修 | ▽ 22 | |
| 自由選択科目 | 青山スタンダード科目 外国語科目 学科科目 他学科科目 他学部科目 | 選 択 | 6 |
| 合 計 | | | 136 |

3. 最高履修制限単位

最高履修制限単位とは、各年度で履修申請できる最高限度の単位数です。

理工学部における最高履修制限単位は次のとおりです。各年次でこの表に示す単位数を超えて履修することはできません。なお、各年次において、1科目以上の履修をしなければなりません。

| 学年 | 1～4年次 | 合計 |
|----------|-------|-------|
| 最高履修制限単位 | 各52単位 | 208単位 |

(注意) 教育職員免許状の取得を希望する学生の教職課程科目および教職課程関連科目の単位は、最高履修制限単位に含まれません。

4. 修得単位僅少者

入学後の2年間(休学期間を除く)で修得単位が32単位に満たない者は、成業の見込みのない者として除籍されることがありますので、該当しないよう特に注意してください。

5. 進級条件

3年次生から4年次生に進級するためには、3年次終了時に「卒業研究」の履修条件を満たしている必要があります。

ただし、本学の3年次後期から4年次前期に相当する期間に協定校または認定校に留学する学生に限り、4年次の後期授業開始までに卒業研究の履修条件を満たすことを条件に4年次に進級し、「卒業研究A」(8単位、後期週24時間)を履修することができます。留学前に学科に申し出、学科の指示に従ってください。(自学科の「卒業研究A」のみ履修可)。

6. 卒業研究の履修条件

卒業研究の履修条件は、以下のとおりです。

- 1) 3年以上在学していること。
- 2) 3年次までに、外国語科目と、学科科目のうちの数学・共通科目、基礎科目、第1科目群、専門実験・実習・演習の必要単位を修得していること。
- 3) 3年次までに、青山スタンダード科目の必修科目と3年次必修科目機械創造工学輪講I・IIの単位を修得していること。
- 4) 卒業要件内単位のうち120単位以上修得していること。
- 5) 経営システム工学科の審査を受け許可された者は、経営システム工学科の「卒業研究」を履修することができます。
- 6) 情報テクノロジー学科の審査を受け許可された者は、情報テクノロジー学科の「卒業研究」を履修することができます。

【2】 外国語科目 (英語) 配置表および履修方法

1. 外国語科目履修方法

外国語のクラスは指定制なので指定以外のクラスで履修することはできません。

なお、所要単位を超えて修得した単位は自由選択科目の選択の単位に算入されます。

2. 外国語科目配置表

外国語科目 (英語)

★から10単位 選択必修

| 授 業 科 目 | 単 位 | 週 時 間 数 | | | | | | | | 履 修 条 件 |
|---------------------------|-----|---------|---|-----|---|-----|---|-----|---|--|
| | | 1 年 | | 2 年 | | 3 年 | | 4 年 | | |
| | | 前 | 後 | 前 | 後 | 前 | 後 | 前 | 後 | |
| ★英 語 読 解 I | 2 | 2 | 2 | | | | | | | |
| ★英 作 文 I | 2 | 2 | 2 | | | | | | | |
| ★英 語 総 合 演 習 | 2 | | | 2 | 2 | | | | | |
| ★英 語 読 解 II | 2 | | | 2 | 2 | | | | | 英作文 I または英語読解 I を修得していること。 |
| ★English Communication I | 2 | | | 2 | 2 | | | | | |
| ★技 術 英 語 I | 2 | | | 2 | 2 | | | | | |
| ★英 語 読 解 III | 2 | | | | | 2 | 2 | | | 英作文 I、英語読解 I、II のうち 4 単位修得していることが必要です。 |
| ★English Communication II | 2 | | | | | 2 | 2 | | | ※下記参照 |
| ★技 術 英 語 II | 2 | | | | | 2 | 2 | | | |

※ English Communication II の履修について

「English Communication II」の履修に先立ち第 1 回目の授業時に教室で「履修資格認定試験」を履修希望者全員に実施します。授業開始時間に集合してください。履修希望者は必ず「履修資格認定試験」を受験してください。これは、「English Communication II」を履修するために必要な能力があるか否かを判定するものです。クラスの人数に制限があるため合格者全員が履修できるとは限りません。当該クラスの合格者が人数制限を超えた場合は、そのクラスの得点の上位から順に履修許可をすることになりますので注意してください。

【3】 学科科目配置表および履修方法

1. 学科科目履修方法

学科科目の卒業要件は、「卒業要件単位表」を参照してください。

規定以上に修得した選択必修科目の単位は自由選択科目の選択の単位に算入されます。

2. 学科科目配置表

理工学部生以外の履修は原則として許可しません。

◎は必修 ☆・★・◇・◆・△・▽は選択必修

数学・共通科目

☆の科目の中から
12単位 選択必修

| 授 業 科 目 | 単 位 | 週 時 間 数 | | | | | | | | 備 考 | |
|-------------|-----|---------|---|----|---|----|---|----|---|-----|----|
| | | 1年 | | 2年 | | 3年 | | 4年 | | | |
| | | 前 | 後 | 前 | 後 | 前 | 後 | 前 | 後 | | |
| ☆線形代数 I A | 2 | 2 | | | | | | | | | |
| ☆線形代数 I B | 2 | | 2 | | | | | | | | |
| ☆解析 I A | 2 | 2 | | | | | | | | | |
| ☆解析 I B | 2 | | 2 | | | | | | | | |
| ☆数学演習 A | 2 | 2 | | | | | | | | | |
| ☆数学演習 B | 2 | | 2 | | | | | | | | |
| ☆線形代数 II | 2 | | | 2 | | | | | | | |
| ☆線形代数 III | 2 | | | | 2 | | | | | | |
| ☆解析 II | 2 | | | 2 | | | | | | | |
| ☆幾何 I | 2 | | | | 2 | | | | | | |
| ☆複素解析 I | 2 | | | | | 2 | | | | | |
| ☆微分方程式 I | 2 | | | 2 | | | | | | | |
| ☆フーリエ解析 | 2 | | | | 2 | | | | | | |
| ☆解析 II 演習 | 1 | | | 1 | | | | | | | 隔週 |
| ☆微分方程式 I 演習 | 1 | | | 1 | | | | | | | 隔週 |
| ☆幾何 I 演習 | 1 | | | | 1 | | | | | | 隔週 |
| ☆フーリエ解析演習 | 1 | | | | 1 | | | | | | 隔週 |
| ☆複素解析 I 演習 | 1 | | | | | 1 | | | | | 隔週 |
| ☆化学 I | 2 | 2 | | | | | | | | | |
| ☆物理学 I | 2 | 2 | | | | | | | | | |
| ☆化学 II | 2 | | 2 | | | | | | | | |
| ☆物理学 II | 2 | | 2 | | | | | | | | |
| ☆化学 III | 2 | | | 2 | | | | | | | |
| ☆物理学 III | 2 | | | 2 | | | | | | | |
| ☆現代物理学概論 | 2 | | | | 2 | | | | | | |

基礎科目

◎の科目 2 単位必修

★の科目の中から
4 単位 選択必修

| | | | | | | | | | | | |
|---------------|---|---|---|--|--|--|--|--|--|--|--|
| ◎工業力学 | 2 | 2 | | | | | | | | | |
| ★機械創造工学体験演習 | 2 | 2 | | | | | | | | | |
| ★経営数理基礎 | 2 | | 2 | | | | | | | | |
| ★経営システム工学体験演習 | 2 | 2 | | | | | | | | | |
| ★情報数学 I | 2 | | 2 | | | | | | | | |
| ★情報テクノロジー体験演習 | 2 | 2 | | | | | | | | | |

専門実験・実習・演習

◎の科目18単位 必修
 ◇◆の科目を
 合計6単位 選択必修
 (そのうち2単位は必ず
 ◇から履修しなくては
 なりません)

| 授 業 科 目 | 単 位 | 週 時 間 数 | | | | | | | | 備 考 | |
|------------------------------|-----|---------|---|-----|---|-----|---|-----|---|-----|---|
| | | 1 年 | | 2 年 | | 3 年 | | 4 年 | | | |
| | | 前 | 後 | 前 | 後 | 前 | 後 | 前 | 後 | | |
| ◎計 算 機 実 習 I | 2 | | | 4 | | | | | | | |
| ◎計 算 機 実 習 II | 2 | | | | 4 | | | | | | |
| ◎物 理 基 礎 実 験 | 2 | 4 | | | | | | | | | |
| ◎化 学 基 礎 実 験 | 2 | 4 | | | | | | | | | |
| | | | | | | | | | | | |
| ◎電 気 ・ 機 械 計 測 実 験 | 2 | 4 | | | | | | | | | |
| ◎情 報 処 理 実 習 | 2 | 4 | | | | | | | | | |
| | | | | | | | | | | | |
| ◎基 礎 製 図 | 2 | | | 2 | | | | | | | |
| ◎工 学 製 図 | 2 | | | | 4 | | | | | | |
| ◎機 械 設 計 製 図 | 2 | | | | | 4 | | | | | |
| ◇機 械 創 造 工 学 実 験 I | 2 | | | | | 4 | | | | | |
| ◇機 械 創 造 工 学 実 験 II | 2 | | | | | | 4 | | | | |
| ◆経 営 シ ス テ ム 工 学 実 験 | 2 | | | | | 4 | | | | | |
| | | | | | | | | | | | |
| ◆コ ン ピ ュ ー タ 統 合 生 産 技 術 実 験 | 2 | | | | | 4 | | | | | |
| ◆問 題 解 決 実 習 | 2 | | | | | | 4 | | | | |
| ◆情 報 テ ク ノ ロ ジ ー 実 験 I | 2 | | | | | 4 | | | | | |
| ◆情 報 テ ク ノ ロ ジ ー 実 験 II | 2 | | | | | | 4 | | | | |
| ◆情 報 テ ク ノ ロ ジ ー 実 験 III | 2 | | | | | 4 | | | | | |
| ◆機 械 創 造 工 学 演 習 | 2 | | | 2 | | | | | | | |
| | | | | | | | | | | | |
| ◆ラ ボ ・ ワ ー ク I | 2 | | | 2 | 2 | | | | | | 教員の許可を得たものに限り 「ラボ・ワークI」と「ラボ・ワークII」 の同時履修はできません。 |
| ◆ラ ボ ・ ワ ー ク II | 2 | | | | | 2 | 2 | | | | 「ラボ・ワークI」または「ラボ・ワークII」 と「卒業研究」の同時履修はできません。 |
| イ ン タ ー ン シ ッ プ | 1 | | | | | | | 3 | | | |

輪講・卒業研究

◎の科目10単位 必修

| | | | | | | | | | | | |
|---------------------|---|--|--|--|--|---|---|--|----|----|-----------------|
| ◎機 械 創 造 工 学 輪 講 I | 1 | | | | | 2 | | | | | |
| ◎機 械 創 造 工 学 輪 講 II | 1 | | | | | | 2 | | | | |
| ◎卒 業 研 究 | 8 | | | | | | | | 12 | 12 | |
| ◎卒 業 研 究 A | 8 | | | | | | | | | 24 | 協定校・認定校留学生のみ履修可 |

第1科目群

◎の科目18単位 必修
 △の科目の中から
 4単位 選択必修

| | | | | | | | | | | | |
|--------------------|---|--|---|---|---|--|--|--|--|--|--|
| ◎材 料 力 学 I 及 び 演 習 | 4 | | | 4 | | | | | | | |
| ◎熱 力 学 及 び 演 習 | 4 | | | 4 | | | | | | | |
| ◎機 械 力 学 及 び 演 習 | 4 | | | | 4 | | | | | | |
| ◎流 体 力 学 及 び 演 習 | 4 | | | | 4 | | | | | | |
| ◎工 業 動 力 学 | 2 | | 2 | | | | | | | | |
| △ 確 率 統 計 I | 2 | | | 2 | | | | | | | |
| △ 確 率 統 計 II | 2 | | | | 2 | | | | | | |

第 1 科目群

(前ページの続き)

| 授 業 科 目 | 単 位 | 週 時 間 数 | | | | | | | | 備 考 | |
|-----------------------|-----|---------|---|-----|---|-----|---|-----|---|-----|--|
| | | 1 年 | | 2 年 | | 3 年 | | 4 年 | | | |
| | | 前 | 後 | 前 | 後 | 前 | 後 | 前 | 後 | | |
| △ 経済性工学 I および演習 | 2 | | | | | 2 | | | | | |
| △ 経済性工学 II および演習 | 2 | | | | | | | 2 | | | |
| △ 経営情報システム設計 | 2 | | | | | | | 2 | | | |
| △ オペレーションズ・リサーチ I | 2 | | | | | 2 | | | | | |
| △ 生産管理技術 I および演習 | 2 | | | | | 2 | | | | | |
| △ ビジネスゲーム | 2 | | | | | | | 2 | | | |
| △ 情報数学 II | 2 | | | 2 | | | | | | | |
| △ メカトロニクス | 2 | | | 2 | | | | | | | |
| △ 計算機概論 | 2 | | | | | 2 | | | | | |
| △ 数理モデル解析法 I | 2 | | | | | 2 | | | | | |
| △ データ構造とアルゴリズム | 2 | | | | | | | 2 | | | |
| △ ソフトウェア設計 | 2 | | | | | 2 | | | | | |
| △ ヒューマンコンピュータインタラクション | 2 | | | | | | | 2 | | | |

第 2 科目群

▽の科目の中から
22単位 選択必修

| | | | | | | | | | | | |
|---------------------------|---|--|--|---|---|---|--|---|--|--|------------|
| ▽ 応 用 数 学 I | 2 | | | 2 | | | | | | | |
| ▽ 応 用 数 学 II | 2 | | | | 2 | | | | | | |
| ▽ 設 計 情 報 工 学 | 2 | | | | 2 | | | | | | |
| ▽ 材 料 力 学 II | 2 | | | | 2 | | | | | | |
| ▽ 材 料 科 学 概 論 | 2 | | | | 2 | | | | | | |
| ▽ 応 用 熱 力 学 | 2 | | | | 2 | | | | | | |
| ▽ 計 測 ・ 電 子 回 路 | 2 | | | | 2 | | | | | | |
| ▽ 振 動 工 学 | 2 | | | | | 2 | | | | | |
| ▽ 粘 性 流 体 力 学 | 2 | | | | | 2 | | | | | |
| ▽ 精 密 加 工 学 | 2 | | | | | 2 | | | | | |
| ▽ 熱 ・ 物 質 移 動 論 | 2 | | | | | | | 2 | | | |
| ▽ 圧 縮 性 流 体 力 学 | 2 | | | | | | | 2 | | | |
| ▽ 材 料 強 度 学 | 2 | | | | | | | 2 | | | |
| ▽ 機 械 技 術 と 社 会 | 2 | | | | | | | 2 | | | |
| ▽ 計 算 力 学 | 2 | | | | | 2 | | | | | |
| ▽ I E 技 術 | 2 | | | 2 | | | | | | | |
| ▽ 多 変 量 統 計 解 析 I | 2 | | | | | 2 | | | | | |
| ▽ 経 営 シ ス テ ム 工 学 特 別 講 座 | 2 | | | | | | | 2 | | | |
| ▽ P I D 制 御 | 2 | | | | 2 | | | | | | |
| ▽ 情 報 ネットワーク | 2 | | | | | 2 | | | | | |
| ▽ 機 能 材 料 | 2 | | | | | 2 | | | | | |
| ▽ 状 態 制 御 | 2 | | | | | 2 | | | | | |
| ▽ 弾 塑 性 工 学 | 2 | | | | | 2 | | | | | |
| ▽ 流 体 機 械 | 2 | | | | | 2 | | | | | |
| ▽ 数 値 流 体 力 学 | 2 | | | | | | | 2 | | | 2013年度閉講予定 |
| ▽ 工 作 機 械 | 2 | | | | | | | 2 | | | |

第2科目群

(前ページの続き)

選択科目

教職課程関連科目

| 授 業 科 目 | 単 位 | 週 時 間 数 | | | | | | | | 備 考 | |
|----------------------|-----|---------|---|-----|---|-----|---|-----|---|-----|-----------------|
| | | 1 年 | | 2 年 | | 3 年 | | 4 年 | | | |
| | | 前 | 後 | 前 | 後 | 前 | 後 | 前 | 後 | | |
| ▽エネルギー・燃焼論 | 2 | | | | | 2 | | | | | |
| 品質管理技術および演習 | 2 | | | | | 2 | | | | | |
| オペレーションズ・リサーチⅡ | 2 | | | | | | | 2 | | | |
| 多変量統計解析Ⅱ及び演習 | 2 | | | | | | | 2 | | | |
| 実験計画法 | 2 | | | | | 2 | | | | | |
| 社会と経営システム工学 | 2 | | | | | 2 | | | | | |
| 生産管理技術Ⅱおよび演習 | 2 | | | | | | | 2 | | | |
| 企業環境管理論 | 2 | | | | | | | | 2 | | |
| 経営管理Ⅰ | 2 | | | | | | | | 2 | | |
| 経営管理Ⅱ | 2 | | | | | | | | | 2 | |
| ネットワークアプリケーション設計及び演習 | 2 | | | | | | | | | 2 | |
| 知的データベース | 2 | | | | | | | 2 | | | |
| 人工知能論 | 2 | | | | | | | 2 | | | |
| 情報と社会 | 2 | | | | | | | 2 | | | |
| 認知心理学 | 2 | | | | | | | 2 | | | |
| 高次ヒューマンインタフェース | 2 | | | | | | | 2 | | | 集中講義 |
| ロボット工学 | 2 | | | | | | 2 | | | | |
| 福祉工学 | 2 | | | | | | | | 2 | | 隔年開講 |
| アーゴノミクス | 2 | | | | | | | | 2 | | 隔年開講 |
| 現代化学概論 | 2 | | | | 2 | | | | | | |
| 一般電気工学 | 2 | | | | 2 | | | | | | |
| 一般経営工学 | 2 | | | | 2 | | | | | | |
| サイバネティクス | 2 | | | | 2 | | | | | | |
| 職 業 指 導 | 4 | | | | | | | 4 | | | 隔年開講・集中講義・卒業要件外 |

注) 教職課程関連科目は教育職員免許状の取得を希望する学生以外は履修できません。

【4】自由選択科目履修方法

自由選択科目履修方法

下記の(イ)(ロ)(ハ)(ニ)(ホ)のうちから任意に6単位修得しなければなりません。

- (イ) 青山スタンダード科目
 - (ロ) 外国語科目
 - (ハ) 学科科目
 - (ニ) 他学科科目
 - (ホ) 他学部科目
- (卒業に必要な単位を超えて修得した単位は、自由選択科目に算入されます)

ただし、卒業要件外科目は除きます。他学科・他学部科目のうちには実験科目、「一般機械工学」などの除外科目がありますので当該学科・学部の履修規定に従ってください。

注意：他キャンパス開講科目を履修する際には、キャンパス間の移動時間に注意してください(「Ⅲ. 履修について1. 履修計画」を参照)。

機械創造工学科 (2009年度生) 履修ガイドライン

これはあくまでも履修の一例です。

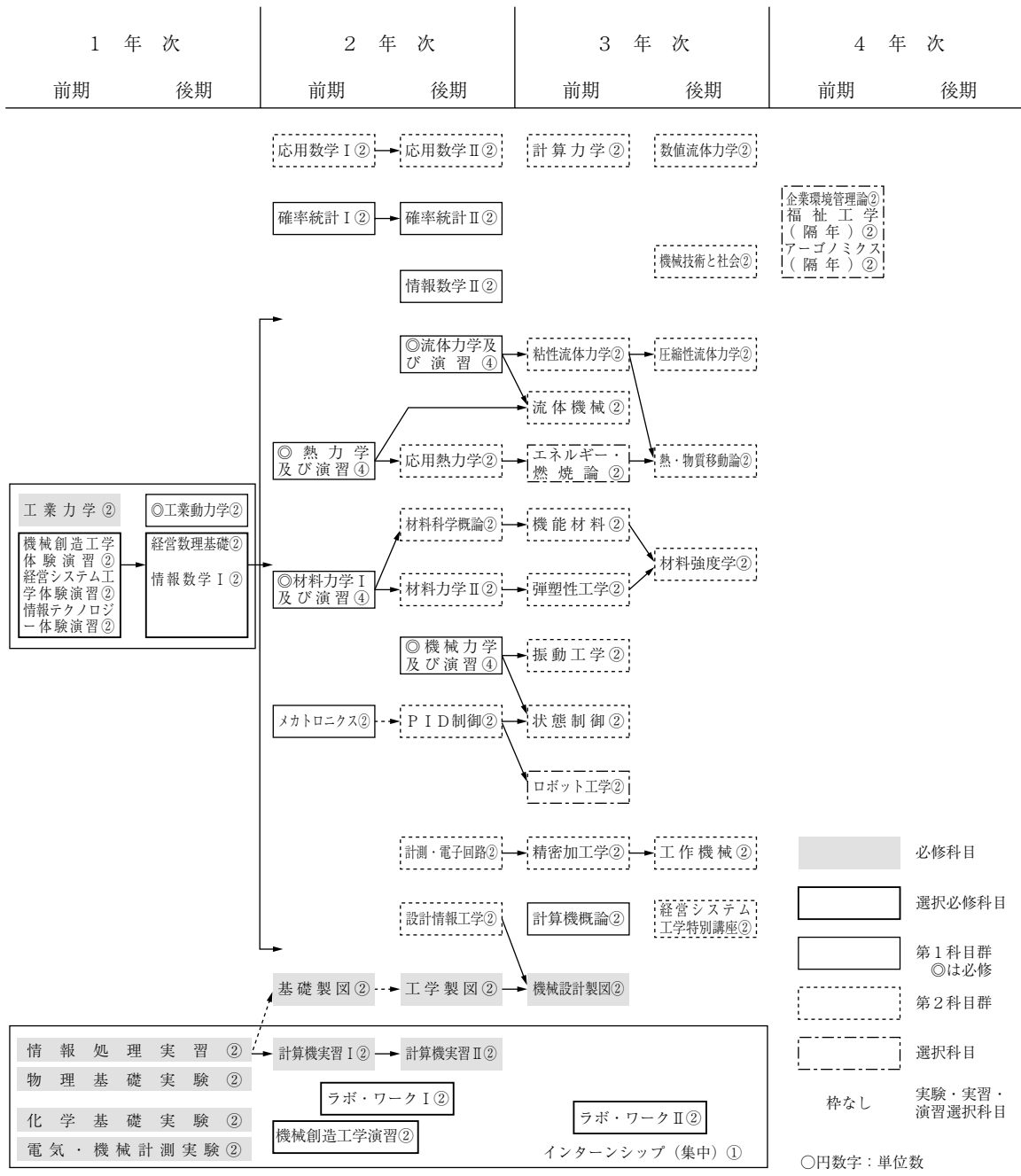

青山スタンダード科目
フレッシュヤーズ・セミナー (1年次)
ウェルカム・レクチャー (1年次)
コア科目

教養コア
キリスト教概論 I (1年次)

教養コア
領域 B~E (1年次)

技能コア
言葉の技能
第二外国語科目 (1年次)
情報の技能
情報スキル I

テーマ別科目
キリスト教概論 II (2年次)
領域 A~H (2~3年次配置科目)

英語・技術英語 (1~3年次配置科目)

数学・化学・物理学 (1~3年次配置科目)

※2 機械創造
工学実験 I ②

※3 機械創造
工学実験 II ②

※2・3のどちらか1科目
選択必修

機械創造工
学輪講 I ①

機械創造工
学輪講 II ①

卒 業 研 究 ⑧

【機械創造工学科履修要項】 (2008～2007年度入学者)

【1】履修について

1. 学位

機械創造工学科に4年以上（ただし8年を限度とします）在学し、卒業に必要な136単位以上を修得した者には、「学士（工学）」の学位が授与されます。

2. 卒業要件

本学科を卒業するためには、卒業要件単位表に示す区分ごとに、それぞれ必要な単位を修得しなければなりません。

卒業要件単位表

| 系 列 | | 必選の別 | 単 位 |
|------------|---|---------|---------|
| 青山スタンダード科目 | | p. 16参照 | 24 |
| 外国語科目 | 英語 | 選択必修 | ★ 10 |
| 学科科目 | 数学・共通科目 | 選択必修 | ☆ 12 |
| | 基礎科目 | 選択必修 | ★ 6 |
| | 専門実験・実習・演習 | 必 修 | ◎ 18 |
| | | 選択必修 | ◇ 2 |
| | | 選択必修 | ◇または◆ 4 |
| | 輪講・卒業研究 | 必 修 | ◎ 10 |
| | 第1科目群 | 必 修 | ◎ 18 |
| 選択必修 | | △ 4 | |
| 第2科目群 | 選択必修 | ▽ 22 | |
| 自由選択科目 | 青山スタンダード科目 外国語科目 学科科目 他学科科目 他学部科目 | 選 択 | 6 |
| 合 計 | | | 136 |

3. 最高履修制限単位

最高履修制限単位とは、各年度で履修申請できる最高限度の単位数です。

理工学部における最高履修制限単位は次のとおりです。各年次でこの表に示す単位数を超えて履修することはできません。なお、各年次において、1科目以上の履修をしなければなりません。

| 学年 | 1～4年次 | 合計 |
|----------|-------|-------|
| 最高履修制限単位 | 各60単位 | 240単位 |

(注意) 教育職員免許状の取得を希望する学生の教職課程科目の単位は、最高履修制限単位に含まれません。ただし、教職課程関連科目については、各年度における最高履修制限単位内で履修してください。

4. 修得単位僅少者

入学後の2年間(休学期間を除く)で修得単位が32単位に満たない者は、成業の見込みのない者として除籍されることがありますので、該当しないよう特に注意してください。

5. 進級条件

3年次生から4年次生に進級するためには、3年次終了時に「卒業研究」の履修条件を満たしている必要があります。

ただし、本学の3年次後期から4年次前期に相当する期間に協定校または認定校に留学する学生に限り、4年次の後期授業開始までに卒業研究の履修条件を満たすことを条件に4年次に進級し、「卒業研究A」(8単位、後期週24時間)を履修することができます。留学前に学科に申し出、学科の指示に従ってください。(自学科の「卒業研究A」のみ履修可)。

6. 卒業研究の履修条件

卒業研究の履修条件は、以下のとおりです。

- 1) 3年以上在学していること。
- 2) 3年次までに、外国語科目と、学科科目のうちの数学・共通科目、基礎科目、第1科目群、専門実験・実習・演習の必要単位を修得していること。
- 3) 3年次までに、青山スタンダード科目の必修科目と3年次必修科目機械創造工学輪講I・IIの単位を修得していること。
- 4) 卒業要件内単位のうち120単位以上修得していること。
- 5) 経営システム工学科の審査を受け許可された者は、経営システム工学科の「卒業研究」を履修することができます。
- 6) 情報テクノロジー学科の審査を受け許可された者は、情報テクノロジー学科の「卒業研究」を履修することができます。

【2】 外国語科目 (英語) 配置表および履修方法

1. 外国語科目履修方法

外国語のクラスは指定制なので指定以外のクラスで履修することはできません。

なお、所要単位を超えて修得した単位は自由選択科目の選択の単位に算入されます。

2. 外国語科目配置表

外国語科目 (英語)

★から10単位 選択必修

| 授 業 科 目 | 単 位 | 週 時 間 数 | | | | | | | | 履 修 条 件 |
|---------------------------|-----|---------|---|-----|---|-----|---|-----|---|--|
| | | 1 年 | | 2 年 | | 3 年 | | 4 年 | | |
| | | 前 | 後 | 前 | 後 | 前 | 後 | 前 | 後 | |
| ★英 語 読 解 I | 2 | 2 | 2 | | | | | | | |
| ★英 作 文 I | 2 | 2 | 2 | | | | | | | |
| ★英 語 総 合 演 習 | 2 | | | 2 | 2 | | | | | |
| ★英 語 読 解 II | 2 | | | 2 | 2 | | | | | 英作文 I または英語読解 I を修得していること。 |
| ★English Communication I | 2 | | | 2 | 2 | | | | | |
| ★技 術 英 語 I | 2 | | | 2 | 2 | | | | | |
| ★英 語 読 解 III | 2 | | | | | 2 | 2 | | | 英作文 I、英語読解 I、II のうち 4 単位修得していることが必要です。 |
| ★English Communication II | 2 | | | | | 2 | 2 | | | ※下記参照 |
| ★技 術 英 語 II | 2 | | | | | 2 | 2 | | | |

※ English Communication II の履修について

「English Communication II」の履修に先立ち第 1 回目の授業時に教室で「履修資格認定試験」を履修希望者全員に実施します。授業開始時間に集合してください。履修希望者は必ず「履修資格認定試験」を受験してください。これは、「English Communication II」を履修するために必要な能力があるか否かを判定するものです。クラスの人数に制限があるため合格者全員が履修できるとは限りません。当該クラスの合格者が人数制限を超えた場合は、そのクラスの得点の上位から順に履修許可をすることになりますので注意してください。

【3】 学科科目配置表および履修方法

1. 学科科目履修方法

学科科目の卒業要件は、「卒業要件単位表」を参照してください。

規定以上に修得した選択必修科目の単位は自由選択科目の選択の単位に算入されます。

2. 学科科目配置表

理工学部生以外の履修は原則として許可しません。

◎は必修 ☆・★・◇・◆・△・▽は選択必修

数学・共通科目

☆の科目の中から
12単位 選択必修

| 授 業 科 目 | 単 位 | 週 時 間 数 | | | | | | | | 備 考 | |
|-------------|-----|---------|---|----|---|----|---|----|---|-----|----|
| | | 1年 | | 2年 | | 3年 | | 4年 | | | |
| | | 前 | 後 | 前 | 後 | 前 | 後 | 前 | 後 | | |
| ☆線形代数 I A | 2 | 2 | | | | | | | | | |
| ☆線形代数 I B | 2 | | 2 | | | | | | | | |
| ☆解析 I A | 2 | 2 | | | | | | | | | |
| ☆解析 I B | 2 | | 2 | | | | | | | | |
| ☆数学演習 A | 2 | 2 | | | | | | | | | |
| ☆数学演習 B | 2 | | 2 | | | | | | | | |
| ☆線形代数 II | 2 | | | 2 | | | | | | | |
| ☆線形代数 III | 2 | | | | 2 | | | | | | |
| ☆解析 II | 2 | | | 2 | | | | | | | |
| ☆幾何 I | 2 | | | | 2 | | | | | | |
| ☆複素解析 I | 2 | | | | | 2 | | | | | |
| ☆微分方程式 I | 2 | | | 2 | | | | | | | |
| ☆フーリエ解析 | 2 | | | | 2 | | | | | | |
| ☆解析 II 演習 | 1 | | | 1 | | | | | | | 隔週 |
| ☆微分方程式 I 演習 | 1 | | | 1 | | | | | | | 隔週 |
| ☆幾何 I 演習 | 1 | | | | 1 | | | | | | 隔週 |
| ☆フーリエ解析演習 | 1 | | | | 1 | | | | | | 隔週 |
| ☆複素解析 I 演習 | 1 | | | | | 1 | | | | | 隔週 |
| ☆化学 I | 2 | 2 | | | | | | | | | |
| ☆物理学 I | 2 | 2 | | | | | | | | | |
| ☆化学 II | 2 | | 2 | | | | | | | | |
| ☆物理学 II | 2 | | 2 | | | | | | | | |
| ☆化学 III | 2 | | | 2 | | | | | | | |
| ☆物理学 III | 2 | | | 2 | | | | | | | |
| ☆現代物理学概論 | 2 | | | | 2 | | | | | | |

基礎科目

★の科目の中から
6単位 選択必修

| | | | | | | | | | | | |
|---------------|---|---|---|--|--|--|--|--|--|--|--|
| ★工業力学 | 2 | 2 | | | | | | | | | |
| ★機械創造工学体験演習 | 2 | 2 | | | | | | | | | |
| ★経営数理基礎 | 2 | | 2 | | | | | | | | |
| ★経営システム工学体験演習 | 2 | 2 | | | | | | | | | |
| ★情報数学 I | 2 | | 2 | | | | | | | | |
| ★情報テクノロジー体験演習 | 2 | 2 | | | | | | | | | |

専門実験・実習・演習

◎の科目18単位 必修
 ◇◆の科目を
 合計6単位 選択必修
 (そのうち2単位は必ず
 ◇から履修しなくては
 なりません)

| 授 業 科 目 | 単 位 | 週 時 間 数 | | | | | | | | 備 考 | |
|------------------------------|-----|---------|---|-----|---|-----|---|-----|---|-----|---|
| | | 1 年 | | 2 年 | | 3 年 | | 4 年 | | | |
| | | 前 | 後 | 前 | 後 | 前 | 後 | 前 | 後 | | |
| ◎計 算 機 実 習 I | 2 | | | 4 | | | | | | | |
| ◎計 算 機 実 習 II | 2 | | | | 4 | | | | | | |
| ◎物 理 基 礎 実 験 | 2 | 4 | | | | | | | | | |
| ◎化 学 基 礎 実 験 | 2 | 4 | | | | | | | | | |
| | | | | | | | | | | | |
| ◎電 気 ・ 機 械 計 測 実 験 | 2 | 4 | | | | | | | | | |
| ◎情 報 処 理 実 習 | 2 | 4 | | | | | | | | | |
| | | | | | | | | | | | |
| ◎基 礎 製 図 | 2 | | | 2 | | | | | | | |
| ◎工 学 製 図 | 2 | | | | 4 | | | | | | |
| ◎機 械 設 計 製 図 | 2 | | | | | 4 | | | | | |
| ◇機 械 創 造 工 学 実 験 I | 2 | | | | | 4 | | | | | |
| ◇機 械 創 造 工 学 実 験 II | 2 | | | | | | 4 | | | | |
| ◆経 営 シ ス テ ム 工 学 実 験 | 2 | | | | | 4 | | | | | |
| | | | | | | | | | | | |
| ◆コ ン ピ ュ ー タ 統 合 生 産 技 術 実 験 | 2 | | | | | 4 | | | | | |
| ◆問 題 解 決 実 習 | 2 | | | | | | 4 | | | | |
| ◆情 報 テ ク ノ ロ ジ ー 実 験 I | 2 | | | | | 4 | | | | | |
| ◆情 報 テ ク ノ ロ ジ ー 実 験 II | 2 | | | | | | 4 | | | | |
| ◆情 報 テ ク ノ ロ ジ ー 実 験 III | 2 | | | | | 4 | | | | | |
| ◆機 械 創 造 工 学 演 習 | 2 | | | 2 | | | | | | | |
| | | | | | | | | | | | |
| ◆ラ ボ ・ ワ ー ク I | 2 | | | 2 | 2 | | | | | | 教員の許可を得たものに限り 「ラボ・ワークI」と「ラボ・ワークII」 の同時履修はできません。 |
| ◆ラ ボ ・ ワ ー ク II | 2 | | | | | 2 | 2 | | | | 「ラボ・ワークI」または「ラボ・ワークII」 と「卒業研究」の同時履修はできません。 |
| イ ン タ ー ン シ ッ プ | 1 | | | | | | | 3 | | | |

輪講・卒業研究

◎の科目10単位 必修

| | | | | | | | | | | | |
|---------------------|---|--|--|--|--|---|---|--|----|----|-----------------|
| ◎機 械 創 造 工 学 輪 講 I | 1 | | | | | 2 | | | | | |
| ◎機 械 創 造 工 学 輪 講 II | 1 | | | | | | 2 | | | | |
| ◎卒 業 研 究 | 8 | | | | | | | | 12 | 12 | |
| ◎卒 業 研 究 A | 8 | | | | | | | | | 24 | 協定校・認定校留学生のみ履修可 |

第1科目群

◎の科目18単位 必修
 △の科目の中から
 4単位 選択必修

| | | | | | | | | | | | |
|--------------------|---|--|---|---|---|--|--|--|--|--|--|
| ◎材 料 力 学 I 及 び 演 習 | 4 | | | 4 | | | | | | | |
| ◎熱 力 学 及 び 演 習 | 4 | | | 4 | | | | | | | |
| ◎機 械 力 学 及 び 演 習 | 4 | | | | 4 | | | | | | |
| ◎流 体 力 学 及 び 演 習 | 4 | | | | 4 | | | | | | |
| ◎工 業 動 力 学 | 2 | | 2 | | | | | | | | |
| △確 率 統 計 I | 2 | | | 2 | | | | | | | |
| △確 率 統 計 II | 2 | | | | 2 | | | | | | |

第1科目群

(前ページの続き)

| 授 業 科 目 | 単 位 | 週 時 間 数 | | | | | | | | 備 考 | |
|----------------------|-----|---------|---|----|---|----|---|----|---|-----|--|
| | | 1年 | | 2年 | | 3年 | | 4年 | | | |
| | | 前 | 後 | 前 | 後 | 前 | 後 | 前 | 後 | | |
| △経済性工学および演習 | 4 | | | | | 2 | 2 | | | | |
| △経営情報システム設計 | 2 | | | | | | 2 | | | | |
| △オペレーションズ・リサーチI | 2 | | | | | 2 | | | | | |
| △生産管理技術Iおよび演習 | 2 | | | | | 2 | | | | | |
| △ビジネスゲーム | 2 | | | | | | 2 | | | | |
| △情報数学II | 2 | | | 2 | | | | | | | |
| △メカトロニクス | 2 | | | 2 | | | | | | | |
| △計算機概論 | 2 | | | | | 2 | | | | | |
| △数理モデル解析法I | 2 | | | | | 2 | | | | | |
| △データ構造とアルゴリズム | 2 | | | | | | 2 | | | | |
| △ソフトウェア設計 | 2 | | | | | 2 | | | | | |
| △ヒューマンコンピュータインタラクション | 2 | | | | | | 2 | | | | |

第2科目群

▽の科目の中から
22単位 選択必修

| | | | | | | | | | | | |
|---------------|---|--|--|---|---|---|---|--|--|------------|--|
| ▽応用数学I | 2 | | | 2 | | | | | | | |
| ▽応用数学II | 2 | | | | 2 | | | | | | |
| ▽設計情報工学 | 2 | | | | 2 | | | | | | |
| ▽材料力学II | 2 | | | | 2 | | | | | | |
| ▽材料科学概論 | 2 | | | | 2 | | | | | | |
| ▽応用熱力学 | 2 | | | | 2 | | | | | | |
| ▽計測・電子回路 | 2 | | | | 2 | | | | | | |
| ▽振動工学 | 2 | | | | | 2 | | | | | |
| ▽粘性流体力学 | 2 | | | | | 2 | | | | | |
| ▽精密加工学 | 2 | | | | | 2 | | | | | |
| ▽熱・物質移動論 | 2 | | | | | | 2 | | | | |
| ▽圧縮性流体力学 | 2 | | | | | | 2 | | | | |
| ▽材料強度学 | 2 | | | | | | 2 | | | | |
| ▽機械技術と社会 | 2 | | | | | | 2 | | | | |
| ▽計算力学 | 2 | | | | | 2 | | | | | |
| ▽IE技術 | 2 | | | 2 | | | | | | | |
| ▽多変量統計解析I | 2 | | | | | 2 | | | | | |
| ▽経営システム工学特別講座 | 2 | | | | | | 2 | | | | |
| ▽PID制御 | 2 | | | | 2 | | | | | | |
| ▽情報ネットワーク | 2 | | | | | 2 | | | | | |
| ▽機能材料 | 2 | | | | | 2 | | | | | |
| ▽状態制御 | 2 | | | | | 2 | | | | | |
| ▽弾塑性工学 | 2 | | | | | 2 | | | | | |
| ▽流体機械 | 2 | | | | | 2 | | | | | |
| ▽数値流体力学 | 2 | | | | | | 2 | | | 2013年度閉講予定 | |
| ▽工作機械 | 2 | | | | | | 2 | | | | |
| ▽エネルギー・燃焼論 | 2 | | | | | 2 | | | | | |

選択科目

| 授 業 科 目 | 単 位 | 週 時 間 数 | | | | | | | | 備 考 | |
|----------------------|-----|---------|---|-----|---|-----|---|-----|---|-----|------|
| | | 1 年 | | 2 年 | | 3 年 | | 4 年 | | | |
| | | 前 | 後 | 前 | 後 | 前 | 後 | 前 | 後 | | |
| 品質管理技術および演習 | 2 | | | | | 2 | | | | | |
| オペレーションズ・リサーチⅡ | 2 | | | | | 2 | | | | | |
| 多変量統計解析Ⅱ及び演習 | 2 | | | | | 2 | | | | | |
| 実 験 計 画 法 | 2 | | | | | 2 | | | | | |
| 社会と経営システム工学 | 2 | | | | | 2 | | | | | |
| 生産管理技術Ⅱおよび演習 | 2 | | | | | 2 | | | | | |
| 企 業 環 境 管 理 論 | 2 | | | | | | | | 2 | | |
| 経 営 管 理 Ⅰ | 2 | | | | | | | | 2 | | |
| 経 営 管 理 Ⅱ | 2 | | | | | | | | | 2 | |
| ネットワークアプリケーション設計及び演習 | 2 | | | | | | | | | 2 | |
| 知的データベース | 2 | | | | | 2 | | | | | |
| 人 工 知 能 論 | 2 | | | | | 2 | | | | | |
| 情 報 と 社 会 | 2 | | | | | 2 | | | | | |
| 認 知 心 理 学 | 2 | | | | | 2 | | | | | |
| 高次ヒューマンインタフェース | 2 | | | | | 2 | | | | | 集中講義 |
| ロ ボ ッ ト 工 学 | 2 | | | | | 2 | | | | | |
| 福 祉 工 学 | 2 | | | | | | | | 2 | | 隔年開講 |
| ア ー ゴ ノ ミ ク ス | 2 | | | | | | | | 2 | | 隔年開講 |
| 現 代 化 学 概 論 | 2 | | | | 2 | | | | | | |
| 一 般 電 気 工 学 | 2 | | | | 2 | | | | | | |
| 一 般 経 営 工 学 | 2 | | | | 2 | | | | | | |
| サイバネティクス | 2 | | | | 2 | | | | | | |

教職課程関連科目

| | | | | | | | | | | | | |
|---------|---|--|--|--|--|---|--|--|--|--|--|-----------------|
| 職 業 指 導 | 4 | | | | | 4 | | | | | | 隔年開講・集中講義・卒業要件外 |
|---------|---|--|--|--|--|---|--|--|--|--|--|-----------------|

注) 教職課程関連科目は教育職員免許状の取得を希望する学生以外は履修できません。

【4】 自由選択科目履修方法

自由選択科目履修方法

下記の(イ)(ロ)(ハ)(ニ)(ホ)のうちから任意に6単位修得しなければなりません。

- (イ) 青山スタンダード科目
 - (ロ) 外国語科目
 - (ハ) 学科科目
 - (ニ) 他学科科目
 - (ホ) 他学部科目
- (卒業に必要な単位を超えて修得した単位は、自由選択科目に算入されます)

ただし、卒業要件外科目は除きます。他学科・他学部科目のうちには実験科目、「一般機械工学」などの除外科目がありますので当該学科・学部の履修規定に従ってください。

注意：他キャンパス開講科目を履修する際には、キャンパス間の移動時間に注意してください(「Ⅲ. 履修について1. 履修計画」を参照)。

機械創造工学科 (2008~2007年度生) 履修ガイドライン

これはあくまでも履修の一例です。

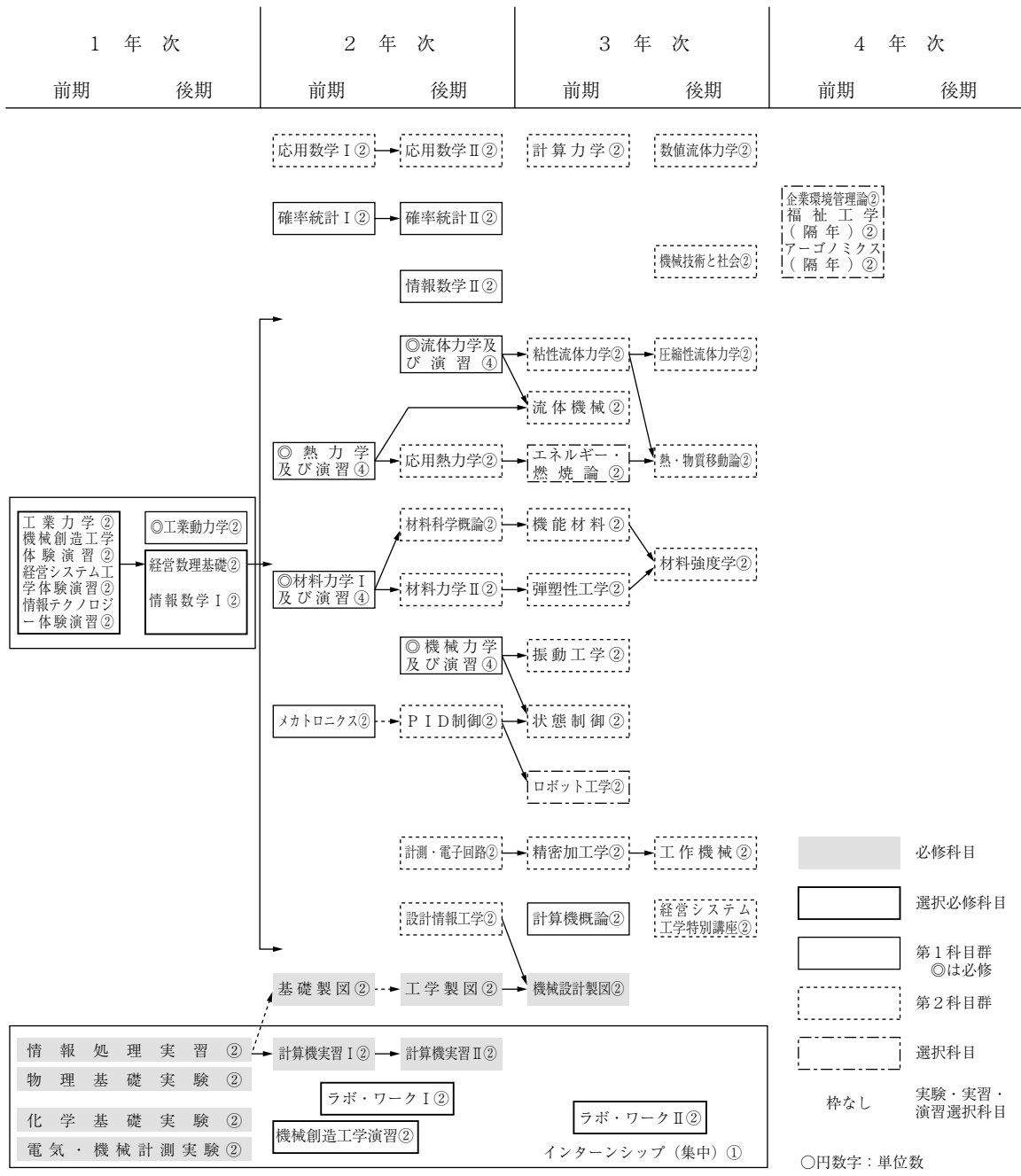

青山スタンダード科目
フレッシュヤーズ・セミナー (1年次)

コア科目
 教養コア
キリスト教概論 I (1年次)
 教養コア
領域 B~E (1年次)
 技能コア
言葉の技能
第二外国語科目 (1年次)
情報の技能
情報スキル I

テーマ別科目
キリスト教概論 II (2年次)
領域 A~H (2~3年次配置科目)

英語・技術英語 (1~3年次配置科目)
 数学・化学・物理学 (1~3年次配置科目)

※2 機械創造工学実験 I ②

※3 機械創造工学実験 II ②

※2・3のどちらか1科目
選択必修

卒業研究 ⑧

機械創造工学輪講 I ①

機械創造工学輪講 II ①

【機械創造工学科履修要項】 (2006年度入学者)

【1】履修について

1. 学位

機械創造工学科に4年以上(ただし8年を限度とします)在学し、卒業に必要な136単位以上を修得した者には、「学士(工学)」の学位が授与されます。

2. 卒業要件

本学科を卒業するためには、卒業要件単位表に示す区分ごとに、それぞれ必要な単位を修得しなければなりません。

卒業要件単位表

| 系 列 | | 必選の別 | 単 位 |
|------------|---|---------|---------|
| 青山スタンダード科目 | | p. 24参照 | 26 |
| 外国語科目 | 英語 | 選択必修 | ★ 8 |
| 学科科目 | 数学・共通科目 | 選択必修 | ☆ 12 |
| | 基礎科目 | 選択必修 | ★ 6 |
| | 専門実験・実習・演習 | 必 修 | ◎ 18 |
| | | 選択必修 | ◇ 2 |
| | | 選択必修 | ◇または◆ 4 |
| | 輪講・卒業研究 | 必 修 | ◎ 10 |
| | 第1科目群 | 必 修 | ◎ 18 |
| 選択必修 | | △ 4 | |
| 第2科目群 | 選択必修 | ▽ 22 | |
| 自由選択科目 | 青山スタンダード科目 外国語科目 学科科目 他学科科目 他学部科目 | 選 択 | 6 |
| 合 計 | | | 136 |

3. 最高履修制限単位

最高履修制限単位とは、各年度で履修申請できる最高限度の単位数です。

理工学部における最高履修制限単位は次のとおりです。各年次でこの表に示す単位数を超えて履修することはできません。なお、各年次において、1科目以上の履修をしなければなりません。

| 学年 | 1～4年次 | 合計 |
|----------|-------|-------|
| 最高履修制限単位 | 各60単位 | 240単位 |

(注意) 教育職員免許状の取得を希望する学生の教職課程科目の単位は、最高履修制限単位に含まれません。ただし、教職課程関連科目については、各年度における最高履修制限単位内で履修してください。

4. 修得単位僅少者

入学後の2年間（休学期間を除く）で修得単位が32単位に満たない者は、成業の見込みのない者として除籍されることがありますので、該当しないよう特に注意してください。

5. 進級条件

3年次生から4年次生に進級するためには、3年次終了時に「卒業研究」の履修条件を満たしている必要があります。

ただし、本学の3年次後期から4年次前期に相当する期間に協定校または認定校に留学する学生に限り、4年次の後期授業開始までに卒業研究の履修条件を満たすことを条件に4年次に進級し、「卒業研究A」（8単位、後期週24時間）を履修することができます。留学前に学科に申し出、学科の指示に従ってください。（自学科の「卒業研究A」のみ履修可）。

6. 卒業研究の履修条件

卒業研究の履修条件は、以下のとおりです。

卒業研究の履修条件は、以下のとおりです。

- 1) 3年以上在学していること。
- 2) 3年次までに、外国語科目と、学科科目のうちの数学・共通科目、基礎科目、第1科目群、専門実験・実習・演習の必要単位を修得していること。
- 3) 3年次までに、青山スタンダード科目の必修科目と3年次必修科目機械創造工学輪講 I・IIの単位を修得していること。
- 4) 卒業要件内単位のうち120単位以上修得していること。
- 5) 経営システム工学科の審査を受け許可された者は、経営システム工学科の「卒業研究」を履修することができます。
- 6) 情報テクノロジー学科の審査を受け許可された者は、情報テクノロジー学科の「卒業研究」を履修することができます。

【2】 外国語科目 (英語) 配置表および履修方法

1. 外国語科目履修方法

外国語のクラスは指定制なので指定以外のクラスで履修することはできません。

なお、所要単位を超えて修得した単位は自由選択科目の選択の単位に算入されます。

2. 外国語科目配置表

外国語科目 (英語)

★から 8 単位 選択必修

| 授 業 科 目 | 単 位 | 週 時 間 数 | | | | | | | | 履 修 条 件 | |
|---------------------------|-----|---------|---|-----|---|-----|---|-----|---|---|--|
| | | 1 年 | | 2 年 | | 3 年 | | 4 年 | | | |
| | | 前 | 後 | 前 | 後 | 前 | 後 | 前 | 後 | | |
| ★英 語 読 解 I | 2 | 2 | 2 | | | | | | | | |
| ★英 語 総 合 演 習 | 2 | | | 2 | 2 | | | | | | |
| ★英 語 読 解 II | 2 | | | 2 | 2 | | | | | Essential English または 英語読解 I を修得してい ることが必要です。 | |
| ★English Communication I | 2 | | | 2 | 2 | | | | | | |
| ★技 術 英 語 I | 2 | | | 2 | 2 | | | | | | |
| ★英 語 読 解 III | 2 | | | | | 2 | 2 | | | Essential English、英 語 読解 I、II のうち 4 単位 修得していることが必要 です。 | |
| ★English Communication II | 2 | | | | | 2 | 2 | | | ※下記参照 | |
| ★技 術 英 語 II | 2 | | | | | 2 | 2 | | | | |

※ English Communication II の 履修について

「English Communication II」の履修に先立ち第 1 回目の授業時に教室で「履修資格認定試験」を履修希望者全員に実施します。授業開始時間に集合してください。履修希望者は必ず「履修資格認定試験」を受験してください。これは、「English Communication II」を履修するために必要な能力があるか否かを判定するものです。クラスの人数に制限があるため合格者全員が履修できるとは限りません。当該クラスの合格者が人数制限を超えた場合は、そのクラスの得点の上位から順に履修許可をすることになりますので注意してください。

【3】 学科科目配置表及び履修方法

1. 学科科目履修方法

学科科目の卒業要件は、「卒業要件単位表」を参照してください。

規定以上に修得した選択必修科目の単位は自由選択科目の選択の単位に算入されます。

2. 学科科目配置表

理工学部生以外の履修は原則として許可しません。

◎は必修 ☆・★・◇・◆・△・▽は選択必修

数学・共通科目

☆の科目の中から
12単位 選択必修

| 授 業 科 目 | 単 位 | 週 時 間 数 | | | | | | | | 備 考 |
|-----------|-----|---------|---|----|---|----|---|----|---|-----|
| | | 1年 | | 2年 | | 3年 | | 4年 | | |
| | | 前 | 後 | 前 | 後 | 前 | 後 | 前 | 後 | |
| ☆線形代数ⅠA | 2 | 2 | | | | | | | | |
| ☆線形代数ⅠB | 2 | | 2 | | | | | | | |
| ☆解析ⅠA | 2 | 2 | | | | | | | | |
| ☆解析ⅠB | 2 | | 2 | | | | | | | |
| ☆数学演習A | 2 | 2 | | | | | | | | |
| ☆数学演習B | 2 | | 2 | | | | | | | |
| ☆線形代数Ⅱ | 2 | | | 2 | | | | | | |
| ☆線形代数Ⅲ | 2 | | | | 2 | | | | | |
| ☆解析Ⅱ | 2 | | | 2 | | | | | | |
| ☆幾何Ⅰ | 2 | | | | 2 | | | | | |
| ☆複素解析Ⅰ | 2 | | | | | 2 | | | | |
| ☆微分方程式Ⅰ | 2 | | | 2 | | | | | | |
| ☆フーリエ解析 | 2 | | | | 2 | | | | | |
| ☆解析Ⅱ演習 | 1 | | | 1 | | | | | | 隔週 |
| ☆微分方程式Ⅰ演習 | 1 | | | 1 | | | | | | 隔週 |
| ☆幾何Ⅰ演習 | 1 | | | | 1 | | | | | 隔週 |
| ☆フーリエ解析演習 | 1 | | | | 1 | | | | | 隔週 |
| ☆複素解析Ⅰ演習 | 1 | | | | | 1 | | | | 隔週 |
| ☆化学Ⅰ | 2 | 2 | | | | | | | | |
| ☆物理学Ⅰ | 2 | 2 | | | | | | | | |
| ☆化学Ⅱ | 2 | | 2 | | | | | | | |
| ☆物理学Ⅱ | 2 | | 2 | | | | | | | |
| ☆化学Ⅲ | 2 | | | 2 | | | | | | |
| ☆物理学Ⅲ | 2 | | | 2 | | | | | | |
| ☆現代物理学概論 | 2 | | | | 2 | | | | | |

基礎科目

★の科目の中から
6単位 選択必修

| | | | | | | | | | | |
|---------------|---|---|---|--|--|--|--|--|--|--|
| ★工業力学 | 2 | 2 | | | | | | | | |
| ★機械創造工学体験演習 | 2 | 2 | | | | | | | | |
| ★経営数理基礎 | 2 | | 2 | | | | | | | |
| ★経営システム工学体験演習 | 2 | 2 | | | | | | | | |
| ★情報数学Ⅰ | 2 | | 2 | | | | | | | |
| ★情報テクノロジー体験演習 | 2 | 2 | | | | | | | | |

専門実験・実習・演習

◎の科目18単位 必修
 ◇◆の科目を
 合計6単位 選択必修
 (そのうち2単位は必ず
 ◇から履修しなくては
 なりません)

| 授 業 科 目 | 単 位 | 週 時 間 数 | | | | | | | | 備 考 | |
|------------------------------|-----|---------|---|-----|---|-----|---|-----|---|-----|--|
| | | 1 年 | | 2 年 | | 3 年 | | 4 年 | | | |
| | | 前 | 後 | 前 | 後 | 前 | 後 | 前 | 後 | | |
| ◎計 算 機 実 習 I | 2 | | | 4 | | | | | | | |
| ◎計 算 機 実 習 II | 2 | | | | 4 | | | | | | |
| ◎物 理 基 礎 実 験 | 2 | 4 | | | | | | | | | |
| ◎化 学 基 礎 実 験 | 2 | 4 | | | | | | | | | |
| ◎電 気 ・ 機 械 計 測 実 験 | 2 | 4 | | | | | | | | | |
| ◎情 報 処 理 実 習 | 2 | 4 | | | | | | | | | |
| ◎基 礎 製 図 | 2 | | | 2 | | | | | | | |
| ◎工 学 製 図 | 2 | | | | 4 | | | | | | |
| ◎機 械 設 計 製 図 | 2 | | | | | 4 | | | | | |
| ◇機 械 創 造 工 学 実 験 I | 2 | | | | | 4 | | | | | |
| ◇機 械 創 造 工 学 実 験 II | 2 | | | | | | 4 | | | | |
| ◆経 営 シ ス テ ム 工 学 実 験 | 2 | | | | | 4 | | | | | |
| ◆コ ン ピ ュ ー タ 統 合 生 産 技 術 実 験 | 2 | | | | | 4 | | | | | |
| ◆問 題 解 決 実 習 | 2 | | | | | | 4 | | | | |
| ◆情 報 テ ク ノ ロ ジ ー 実 験 I | 2 | | | | | 4 | | | | | |
| ◆情 報 テ ク ノ ロ ジ ー 実 験 II | 2 | | | | | | 4 | | | | |
| ◆情 報 テ ク ノ ロ ジ ー 実 験 III | 2 | | | | | 4 | | | | | |
| ◆機 械 創 造 工 学 演 習 | 2 | | | 2 | | | | | | | |
| ◆ラ ボ ・ ワ ー ク I | 2 | | | 2 | 2 | | | | | | 教員の許可を得たものに限ります。 「ラボ・ワークI」と「ラボ・ワークII」 の同時履修はできません。 |
| ◆ラ ボ ・ ワ ー ク II | 2 | | | | | 2 | 2 | | | | 「ラボ・ワークI」または「ラボ・ワークII」 と「卒業研究」の同時履修はできません。 |
| イ ン タ ー ン シ ッ プ | 1 | | | | | | | 3 | | | |

輪講・卒業研究

◎の科目10単位 必修

| | | | | | | | | | | | |
|---------------------|---|--|--|--|---|---|--|----|----|--|-----------------|
| ◎機 械 創 造 工 学 輪 講 I | 1 | | | | 2 | | | | | | |
| ◎機 械 創 造 工 学 輪 講 II | 1 | | | | | 2 | | | | | |
| ◎卒 業 研 究 | 8 | | | | | | | 12 | 12 | | |
| ◎卒 業 研 究 A | 8 | | | | | | | | 24 | | 協定校・認定校留学者のみ履修可 |

第1科目群

◎の科目18単位 必修
 △の科目の中から
 4単位 選択必修

| | | | | | | | | | | | |
|--------------------|---|---|--|---|---|--|--|--|--|--|--|
| ◎材 料 力 学 I 及 び 演 習 | 4 | | | 4 | | | | | | | |
| ◎熱 力 学 及 び 演 習 | 4 | | | 4 | | | | | | | |
| ◎機 械 力 学 及 び 演 習 | 4 | | | | 4 | | | | | | |
| ◎流 体 力 学 及 び 演 習 | 4 | | | | 4 | | | | | | |
| ◎工 業 動 力 学 | 2 | 2 | | | | | | | | | |
| △確 率 統 計 I | 2 | | | 2 | | | | | | | |
| △確 率 統 計 II | 2 | | | | 2 | | | | | | |

第 1 科目群

(前ページの続き)

| 授 業 科 目 | 単 位 | 週 時 間 数 | | | | | | | | 備 考 | |
|-----------------------|-----|---------|---|-----|---|-----|---|-----|---|-----|--|
| | | 1 年 | | 2 年 | | 3 年 | | 4 年 | | | |
| | | 前 | 後 | 前 | 後 | 前 | 後 | 前 | 後 | | |
| △ 経済性工学および演習 | 4 | | | | | 2 | 2 | | | | |
| △ 経営情報システム設計 | 2 | | | | | | | 2 | | | |
| △ オペレーションズ・リサーチ I | 2 | | | | | 2 | | | | | |
| △ 生産管理技術 I および演習 | 2 | | | | | 2 | | | | | |
| △ ビジネスゲーム | 2 | | | | | | | 2 | | | |
| △ 情報数学 II | 2 | | | 2 | | | | | | | |
| △ メカトロニクス | 2 | | | 2 | | | | | | | |
| △ 計算機概論 | 2 | | | | | 2 | | | | | |
| △ 数理モデル解析法 I | 2 | | | | | 2 | | | | | |
| △ データ構造とアルゴリズム | 2 | | | | | | | 2 | | | |
| △ ソフトウェア設計 | 2 | | | | | 2 | | | | | |
| △ ヒューマンコンピュータインタラクション | 2 | | | | | | | 2 | | | |

第 2 科目群

▽の科目の中から

22単位 選択必修

| | | | | | | | | | | | |
|---------------------------|---|--|--|---|---|---|--|---|--|--|------------|
| ▽ 応 用 数 学 I | 2 | | | 2 | | | | | | | |
| ▽ 応 用 数 学 II | 2 | | | | 2 | | | | | | |
| ▽ 設 計 情 報 工 学 | 2 | | | | 2 | | | | | | |
| ▽ 材 料 力 学 II | 2 | | | | 2 | | | | | | |
| ▽ 材 料 科 学 概 論 | 2 | | | | 2 | | | | | | |
| ▽ 応 用 熱 力 学 | 2 | | | | 2 | | | | | | |
| ▽ 計 測 ・ 電 子 回 路 | 2 | | | | 2 | | | | | | |
| ▽ 振 動 工 学 | 2 | | | | | 2 | | | | | |
| ▽ 粘 性 流 体 力 学 | 2 | | | | | 2 | | | | | |
| ▽ 精 密 加 工 学 | 2 | | | | | 2 | | | | | |
| ▽ 熱 ・ 物 質 移 動 論 | 2 | | | | | | | 2 | | | |
| ▽ 圧 縮 性 流 体 力 学 | 2 | | | | | | | 2 | | | |
| ▽ 材 料 強 度 学 | 2 | | | | | | | 2 | | | |
| ▽ 機 械 技 術 と 社 会 | 2 | | | | | | | 2 | | | |
| ▽ 計 算 力 学 | 2 | | | | | 2 | | | | | |
| ▽ I E 技 術 | 2 | | | 2 | | | | | | | |
| ▽ 多 変 量 統 計 解 析 I | 2 | | | | | 2 | | | | | |
| ▽ 経 営 シ ス テ ム 工 学 特 別 講 座 | 2 | | | | | | | 2 | | | |
| ▽ P I D 制 御 | 2 | | | | 2 | | | | | | |
| ▽ 情 報 ネットワーク | 2 | | | | | 2 | | | | | |
| ▽ 機 能 材 料 | 2 | | | | | 2 | | | | | |
| ▽ 状 態 制 御 | 2 | | | | | 2 | | | | | |
| ▽ 弾 塑 性 工 学 | 2 | | | | | 2 | | | | | |
| ▽ 流 体 機 械 | 2 | | | | | 2 | | | | | |
| ▽ 数 値 流 体 力 学 | 2 | | | | | | | 2 | | | 2013年度閉講予定 |
| ▽ 工 作 機 械 | 2 | | | | | | | 2 | | | |
| ▽ エネルギー・燃焼論 | 2 | | | | | 2 | | | | | |

選択科目

| 授 業 科 目 | 単 位 | 週 時 間 数 | | | | | | | | 備 考 | |
|----------------------|-----|---------|---|-----|---|-----|---|-----|---|-----|--------------------------|
| | | 1 年 | | 2 年 | | 3 年 | | 4 年 | | | |
| | | 前 | 後 | 前 | 後 | 前 | 後 | 前 | 後 | | |
| 品質管理技術および演習 | 2 | | | | | 2 | | | | | |
| オペレーションズ・リサーチⅡ | 2 | | | | | 2 | | | | | |
| 多変量統計解析Ⅱ及び演習 | 2 | | | | | 2 | | | | | |
| 実 験 計 画 法 | 2 | | | | | 2 | | | | | |
| 社会と経営システム工学 | 2 | | | | | 2 | | | | | |
| 生産管理技術Ⅱおよび演習 | 2 | | | | | 2 | | | | | |
| 企 業 環 境 管 理 論 | 2 | | | | | | | | 2 | | |
| 経 営 管 理 Ⅰ | 2 | | | | | | | | 2 | | |
| 経 営 管 理 Ⅱ | 2 | | | | | | | | | 2 | |
| ネットワークアプリケーション設計及び演習 | 2 | | | | | | | | | 2 | |
| 知的データベース | 2 | | | | | 2 | | | | | |
| 人 工 知 能 論 | 2 | | | | | 2 | | | | | |
| 情 報 と 社 会 | 2 | | | | | 2 | | | | | |
| 認 知 心 理 学 | 2 | | | | | 2 | | | | | |
| 高次ヒューマンインタフェース | 2 | | | | | 2 | | | | | 集中講義 |
| ロ ボ ッ ト 工 学 | 2 | | | | | 2 | | | | | |
| 福 祉 工 学 | 2 | | | | | | | | 2 | | 隔年開講 |
| ア ー ゴ ノ ミ ク ス | 2 | | | | | | | | 2 | | 隔年開講 |
| 現 代 化 学 概 論 | 2 | | | | 2 | | | | | | |
| 一 般 電 気 工 学 | 2 | | | | 2 | | | | | | |
| 一 般 経 営 工 学 | 2 | | | | 2 | | | | | | |
| サイバネティクス | 2 | | | | 2 | | | | | | |
| 職 業 指 導 | 4 | | | | | 4 | | | | | 隔年開講・集中講義・卒業要件外・教職課程関連科目 |

注) 教職課程関連科目は教育職員免許状の取得を希望する学生以外は履修できません。

【4】自由選択科目履修方法

自由選択科目履修方法

下記の(イ)(ロ)(ハ)(ニ)(ホ)のうちから任意に6単位修得しなければなりません。

- (イ) 青山スタンダード科目
 - (ロ) 外国語科目
 - (ハ) 学科科目
 - (ニ) 他学科科目
 - (ホ) 他学部科目
- (卒業に必要な単位を超えて修得した単位は、自由選択科目に算入されます)

ただし、卒業要件外科目は除きます。他学科・他学部科目のうちには実験科目、「一般機械工学」などの除外科目がありますので当該学科・学部の履修規定に従ってください。

注意：他キャンパス開講科目を履修する際には、キャンパス間の移動時間に注意してください(「Ⅲ.履修について1.履修計画」を参照)。

機械創造工学科 (2006年度生) 履修ガイドライン

これはあくまでも履修の一例です。

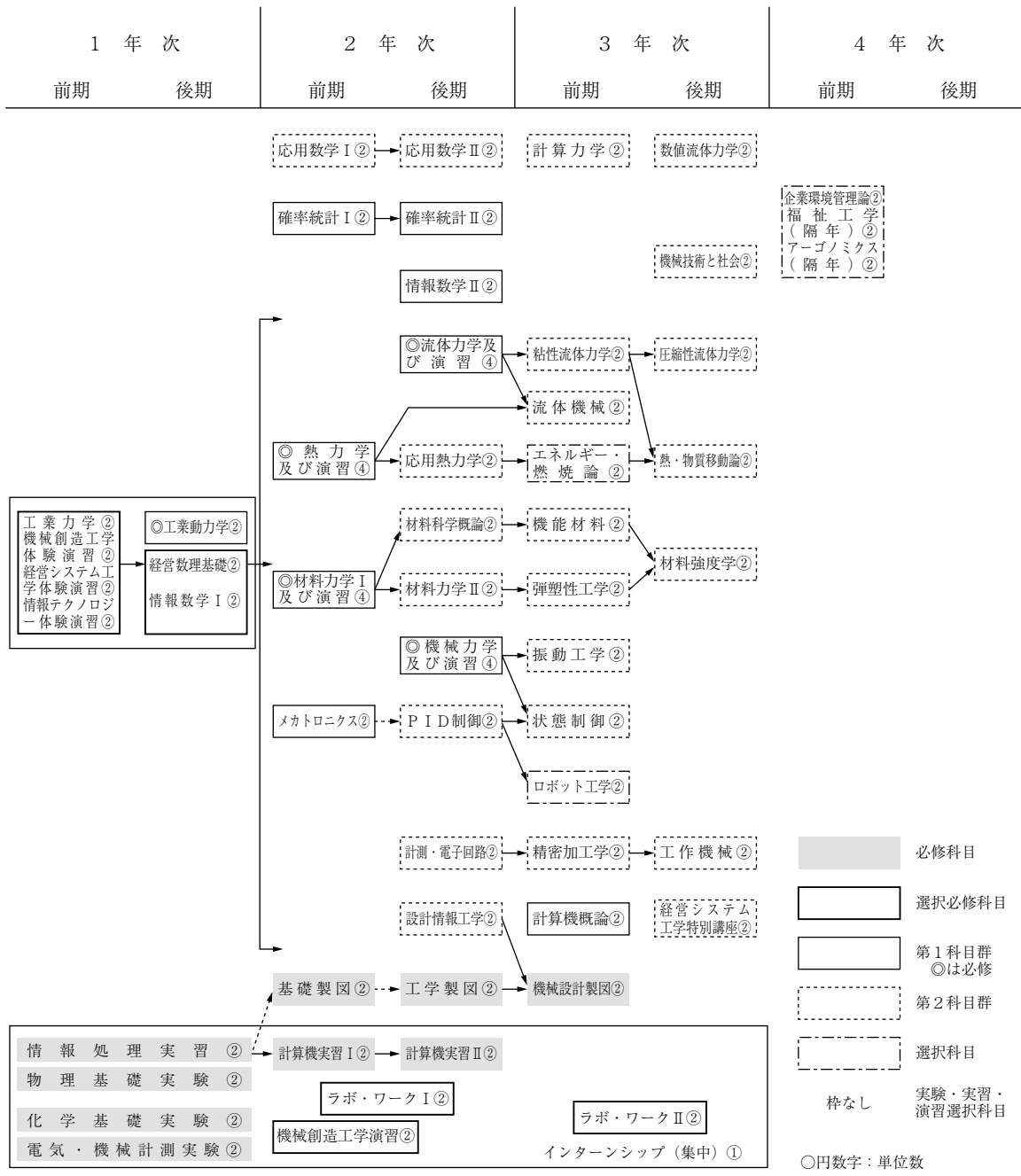

青山スタンダード科目
フレッシュヤーズ・セミナー (1年次)

コア科目
 教養コア
 キリスト教概論Ⅰ (1年次)
 教養コア
 領域B~E (1年次)
 技能コア
 言葉の技能
 英語科目・第二外国語科目(1年次)
 情報の技能
 情報スキルⅠ

テーマ別科目
 キリスト教概論Ⅱ (2年次)
 領域A~H (2~3年次配置科目)

英語・技術英語 (1~3年次配置科目)
 数学・化学・物理学 (1~3年次配置科目)

※2 機械創造工学実験Ⅰ②

※3 機械創造工学実験Ⅱ②

※2・3のどちらか1科目
選択必修

機械創造工学輪講Ⅰ①

機械創造工学輪講Ⅱ①

卒業研究 ⑧

【経営システム工学科履修要項】 (2011年度入学者)

【1】履修について

1. 学位

経営システム工学科に4年以上（ただし8年を限度とします）在学し、卒業に必要な136単位以上を修得した者には、「学士（工学）」の学位が授与されます。

2. 卒業要件

本学科を卒業するためには、卒業要件単位表に示す区分ごとに、それぞれ必要な単位を修得しなければなりません。

卒業要件単位表

| 系 列 | | 必選の別 | 単 位 |
|------------|--|----------|---------|
| 青山スタンダード科目 | | p. 16参照 | 24 |
| 外国語科目 | 英語 | 必 修 | ◎ 2 |
| | | 選択必修 | ★ 8 |
| 学科科目 | 数学・共通科目 | 選択必修 | ☆ 12 |
| | 基礎科目 | 選択必修 | ★ 6 |
| | 専門実験・実習・演習 | 必 修 | ◎ 12 |
| | | 選択必修 | ◇ 4 |
| | | 選択必修 | ◇または◆ 2 |
| | 輪講・卒業研究 | 必 修 | ◎ 10 |
| | 第1科目群 | 選択必修 | △ 12 |
| | | 選択必修 | △または▲ 8 |
| 第2科目群 | 選択必修 | ▽ 8 | |
| | 選択必修 | ▽または▼ 10 | |
| 自由選択科目 | 青山スタンダード科目※ 外国語科目 学科科目 他学科科目 他学部科目 | 選 択 | 18 |
| 合 計 | | | 136 |

※ただし、青山スタンダード科目は4単位までを自由選択科目として扱います。

外国人留学生
卒業要件単位表

| 系 列 | | 必選の別 | 単 位 |
|------------|--|----------|---------|
| 青山スタンダード科目 | | p. 16参照 | 24 |
| 外国語科目 | 日本語 | 必 修 | ◎ 10 |
| 学科科目 | 数学・共通科目 | 選択必修 | ☆ 12 |
| | 基礎科目 | 選択必修 | ★ 6 |
| | 専門実験・実習・演習 | 必 修 | ◎ 12 |
| | | 選択必修 | ◇ 4 |
| | | 選択必修 | ◇または◆ 2 |
| | 輪講・卒業研究 | 必 修 | ◎ 10 |
| | 第1科目群 | 選択必修 | △ 12 |
| | | 選択必修 | △または▲ 8 |
| 第2科目群 | 選択必修 | ▽ 8 | |
| | 選択必修 | ▽または▼ 10 | |
| 自由選択科目 | 青山スタンダード科目※ 外国語科目 学科科目 他学科科目 他学部科目 | 選 択 | 18 |
| 合 計 | | | 136 |

※ただし、青山スタンダード科目は4単位までを自由選択科目として扱います。

3. 最高履修制限単位

最高履修制限単位とは、各年度で履修申請できる最高限度の単位数です。

理工学部における最高履修制限単位は次のとおりです。各年次でこの表を示す単位数を超えて履修することはできません。なお、各年次において、1科目以上の履修をしなければなりません。

| 学年 | 1～4年次 | 合計 |
|----------|-------|-------|
| 最高履修制限単位 | 各52単位 | 208単位 |

(注意) 教育職員免許状の取得を希望する学生の教職課程科目の単位は、最高履修制限単位に含まれません。

4. 修得単位僅少者

入学後の2年間(休学期間を除く)で修得単位が32単位に満たない者は、成業の見込みのない者として除籍されることがありますので、該当しないよう特に注意してください。

5. 進級条件

3年次生から4年次生に進級するためには、3年次終了時に「卒業研究」の履修条件を満たしている必要があります。

ただし、本学の3年次後期から4年次前期に相当する期間に協定校または認定校に留学する学生に限り、4年次の後期授業開始までに卒業研究の履修条件を満たすことを条件に4年次に進級し、「卒業研究A」(8単位、後期週24時間)を履修することができます。留学前に学科に申し出、学科の指示に従ってください。(自学科の「卒業研究A」のみ履修可)。

6. 卒業研究の履修条件

「卒業研究」の履修条件は以下のとおりです。

- 1) 3年以上在学していること。
- 2) 3年次までに、外国語科目と、学科科目のうちの数学・共通科目、基礎科目、第1科目群、専門実験・実習・演習の必要単位を修得していること。
- 3) 3年次までの必修科目の単位を修得していること。
- 4) 卒業要件内単位のうち118単位以上修得していること。
- 5) 機械創造工学科の審査を受け許可された者は、機械創造工学科の「卒業研究」を履修することができます。
- 6) 情報テクノロジー学科の審査を受け許可された者は、情報テクノロジー学科の「卒業研究」を履修することができます。

【2】 外国語科目 (英語) 配置表および履修方法

1. 外国語科目履修方法

外国語のクラスは指定制なので指定以外のクラスで履修することはできません。
 なお、所要単位を超えて修得した単位は自由選択科目の選択の単位に算入されます。

2. 外国語科目配置表

外国語科目 (英語)

- ◎の2単位 必修
- ★から8単位 選択必修

| 授 業 科 目 | 単 位 | 週 時 間 数 | | | | | | | | 履 修 条 件 | |
|---------------------------|-----|---------|---|-----|---|-----|---|-----|---|---------|-----------------------------------|
| | | 1 年 | | 2 年 | | 3 年 | | 4 年 | | | |
| | | 前 | 後 | 前 | 後 | 前 | 後 | 前 | 後 | | |
| ◎英 作 文 I | 2 | 2 | 2 | | | | | | | | |
| ★英 語 読 解 I | 2 | 2 | 2 | | | | | | | | |
| ★英 語 総 合 演 習 | 2 | | | 2 | 2 | | | | | | |
| ★英 語 読 解 II | 2 | | | 2 | 2 | | | | | | 英作文 I または英語読解 I を修得していること。 |
| ★English Communication I | 2 | | | 2 | 2 | | | | | | |
| ★技 術 英 語 I | 2 | | | 2 | 2 | | | | | | |
| ★英 語 読 解 III | 2 | | | | | 2 | 2 | | | | 英作文 I、英語読解 I、II のうち 4 単位修得していること。 |
| ★English Communication II | 2 | | | | | 2 | 2 | | | | ※下記参照 |
| ★技 術 英 語 II | 2 | | | | | 2 | 2 | | | | |

※ English Communication II の履修について

「English Communication II」の履修に先立ち第1回目の授業時に教室で「履修資格認定試験」を履修希望者全員に実施します。授業開始時間に集合してください。履修希望者は必ず「履修資格認定試験」を受験してください。これは、「English Communication II」を履修するために必要な能力があるか否かを判定するものです。クラスの人数に制限があるため合格者全員が履修できるとは限りません。当該クラスの合格者が人数制限を超えた場合は、そのクラスの得点の上位から順に履修許可をすることになりますので注意してください。

◎外国人留学生の外国語科目（日本語）配置表および履修方法

◎外国人留学生
外国語科目（日本語）
配置表
◎の10単位 必修

| 授 業 科 目 | 単 位 | 週 時 間 数 | | | | | | 履 修 条 件 |
|--------------|-----|---------|---|-----|---|-----|---|--|
| | | 1 年 | | 2 年 | | 3 年 | | |
| | | 前 | 後 | 前 | 後 | 前 | 後 | |
| ◎日 本 語 初 級 A | 2 | 2 | 2 | | | | | |
| ◎日 本 語 初 級 B | 2 | 2 | 2 | | | | | |
| ◎日 本 語 初 級 C | 2 | 2 | 2 | | | | | |
| ◎日 本 語 中 級 A | 2 | | | 2 | 2 | | | 日本語初級A、B、Cのうち4単位修得していること。 |
| ◎日 本 語 中 級 B | 2 | | | 2 | 2 | | | |
| 日 本 語 上 級 | 2 | | | | | 2 | 2 | 青山キャンパス開講科目 日本語中級A、Bのうち2単位修得していること。 |

なお、日本語上級は自由選択科目の選択の単位に算入されます。

外国人留学生
第二外国語科目履修方法

※第二外国語科目配置表は青山スタンダード科目配置表の言葉の技能〔領域F〕・テーマ別科目〔領域F〕を参照してください。

※入学手続き時に申請した科目以外は履修できません。

・言葉の技能〔領域F〕（第二外国語科目）の必要単位
必修（4単位）

フランス語、ドイツ語、スペイン語、中国語、ロシア語、韓国語、英語のうちから1外国語を履修してください。

・テーマ別科目〔領域F〕を修得した場合、その単位は自由選択科目の単位に算入されます。

※本学入学以前に、高等学校あるいは海外等ですでに学習したことのある者が、その学力をⅠ（A）・Ⅰ（B）修了者に準ずると認定された場合、Ⅱの科目で卒業に必要な単位に充当することができます。詳細は、『学年初頭行事』を参照してください。

◎交換留学生の外国語科目配置表および履修方法

交換留学生の履修は別途指導します。

| 授 業 科 目 | 単 位 | 備 考 |
|-------------|-----|-----------|
| 日 本 語 （ Ⅰ ） | 2 | 青山キャンパス開講 |
| 日 本 語 （ Ⅱ ） | 2 | |
| 日 本 語 （ Ⅲ ） | 2 | |
| 日 本 語 （ Ⅳ ） | 2 | |
| 日 本 語 （ Ⅴ ） | 2 | |

【3】 学科科目配置表及び履修方法

1. 学科科目履修方法

学科科目の卒業要件は、「卒業要件単位表」を参照してください。

規定以上に修得した選択必修科目の単位は自由選択科目の選択の単位に算入されます。

2. 学科科目配置表

理工学部生以外の履修は原則として許可しません。

◎は必修 ☆・★・◇・◆・△・▲・▽・▼は選択必修

数学・共通科目

☆の科目の中から
12単位 選択必修

| 授 業 科 目 | 単 位 | 週 時 間 数 | | | | | | | | 備 考 | |
|------------------|-----|---------|---|----|---|----|---|----|---|-----|----|
| | | 1年 | | 2年 | | 3年 | | 4年 | | | |
| | | 前 | 後 | 前 | 後 | 前 | 後 | 前 | 後 | | |
| ☆解 析 I A | 2 | 2 | | | | | | | | | |
| ☆解 析 I B | 2 | | 2 | | | | | | | | |
| ☆解 析 II | 2 | | | 2 | | | | | | | |
| ☆線 形 代 数 I A | 2 | 2 | | | | | | | | | |
| ☆線 形 代 数 I B | 2 | | 2 | | | | | | | | |
| ☆線 形 代 数 II | 2 | | | 2 | | | | | | | |
| ☆線 形 代 数 III | 2 | | | | 2 | | | | | | |
| ☆微 分 方 程 式 I | 2 | | | 2 | | | | | | | |
| ☆幾 何 I | 2 | | | | 2 | | | | | | |
| ☆フ ー リ エ 解 析 | 2 | | | | 2 | | | | | | |
| ☆複 素 解 析 I | 2 | | | | | 2 | | | | | |
| ☆数 学 演 習 A | 2 | 2 | | | | | | | | | |
| ☆数 学 演 習 B | 2 | | 2 | | | | | | | | |
| ☆解 析 II 演 習 | 1 | | | 1 | | | | | | | 隔週 |
| ☆微 分 方 程 式 I 演 習 | 1 | | | 1 | | | | | | | 隔週 |
| ☆幾 何 I 演 習 | 1 | | | | 1 | | | | | | 隔週 |
| ☆フ ー リ エ 解 析 演 習 | 1 | | | | 1 | | | | | | 隔週 |
| ☆複 素 解 析 I 演 習 | 1 | | | | | 1 | | | | | 隔週 |
| ☆物 理 学 I | 2 | 2 | | | | | | | | | |
| ☆物 理 学 II | 2 | | 2 | | | | | | | | |
| ☆物 理 学 III | 2 | | | 2 | | | | | | | |
| ☆化 学 I | 2 | 2 | | | | | | | | | |
| ☆化 学 II | 2 | | 2 | | | | | | | | |
| ☆化 学 III | 2 | | | 2 | | | | | | | |
| ☆現 代 物 理 学 概 論 | 2 | | | | 2 | | | | | | |

基礎科目

★の科目の中から
6単位 選択必修

| | | | | | | | | | | | |
|---------------|---|---|---|--|--|--|--|--|--|--|--|
| ★経営システム工学体験演習 | 2 | 2 | | | | | | | | | |
| ★機械創造工学体験演習 | 2 | 2 | | | | | | | | | |
| ★情報テクノロジー体験演習 | 2 | 2 | | | | | | | | | |
| ★工 業 力 学 | 2 | 2 | | | | | | | | | |
| ★経 営 数 理 基 礎 | 2 | | 2 | | | | | | | | |
| ★情 報 数 学 I | 2 | | 2 | | | | | | | | |

専門実験・実習・演習

◎の科目12単位 必修
 ◇◆の科目を
 合計6単位 選択必修
 (そのうち4単位は必ず
 ◇から履修すること)

| 授 業 科 目 | 単 位 | 週 時 間 数 | | | | | | | | 備 考 | |
|-----------------|-----|-------------|---|-----|---|-------------|---|-----|---|-----|--|
| | | 1 年 | | 2 年 | | 3 年 | | 4 年 | | | |
| | | 前 | 後 | 前 | 後 | 前 | 後 | 前 | 後 | | |
| ◎情報処理実習 | 2 | 4 前期又は後期 | | | | | | | | | |
| ◎物理基礎実験Ⅰ | 1 | 4 | | | | | | | | | |
| ◎物理基礎実験Ⅱ | 1 | 4 | | | | | | | | | |
| ◎化学基礎実験 | 2 | 4 前期又は後期 | | | | | | | | | |
| ◎電気計測実験 | 1 | 4 前期又は後期 | | | | | | | | | |
| ◎ものづくり実習 | 1 | 4 前期又は後期 | | | | | | | | | |
| ◎計算機実習Ⅰ | 2 | | | 4 | | | | | | | |
| ◎計算機実習Ⅱ | 2 | | | 4 | | | | | | | |
| ◇経営システム工学実験 | 2 | | | | | 4 前期又は後期 | | | | | |
| ◇コンピュータ統合生産技術実験 | 2 | | | | | 4 | | | | | |
| ◇問題解決実習 | 2 | | | | | 4 | | | | | |
| ◇計算機実習Ⅲ | 2 | | | | | 4 | | | | | |
| ◆情報テクノロジー実験Ⅰ | 2 | | | | | 4 | | | | | |
| ◆情報テクノロジー実験Ⅱ | 2 | | | | | 4 | | | | | |
| ◆情報テクノロジー実験Ⅲ | 2 | | | | | 4 | | | | | |
| ◆機械創造工学実験Ⅰ | 2 | | | | | 4 | | | | | |
| ◆機械創造工学実験Ⅱ | 2 | | | | | 4 | | | | | |
| インターンシップ | 1 | | | | | 3 | | | | | |

輪講・卒業研究

◎の科目10単位 必修

| | | | | | | | | | | | |
|--------------|---|--|--|--|--|---|--|----|--|---|--|
| ◎経営システム工学輪講Ⅰ | 1 | | | | | 2 | | | | | |
| ◎経営システム工学輪講Ⅱ | 1 | | | | | 2 | | | | | |
| ◎卒業研究Ⅰ | 4 | | | | | | | 12 | | I・IIの単位を分離して修得することができない。I・IIのうちいずれかが不合格となればI・II共に不合格となる。I・IIは同一担当で履修すること。 | |
| ◎卒業研究Ⅱ | 4 | | | | | | | 12 | | | |
| ◎卒業研究A | 8 | | | | | | | 24 | | 協定校留学生と認定校留学生のみ履修できます。留学以前に学科に申し出、学科の指示に従ってください。 | |

第1科目群

△▲の科目を
 合計20単位 選択必修
 (そのうち12単位は必ず
 △から履修すること)

| | | | | | | | | | | | |
|-----------------------|---|--|--|---|---|---|--|--|--|--|--|
| △生産管理技術Ⅰおよび演習 | 2 | | | 2 | | | | | | | |
| △経営管理Ⅰ | 2 | | | 2 | | | | | | | |
| △確率統計Ⅰ | 2 | | | 2 | | | | | | | |
| △確率統計Ⅱ | 2 | | | | 2 | | | | | | |
| △オペレーションズ・リサーチⅠ | 2 | | | 2 | | | | | | | |
| △経営情報システム設計 | 2 | | | | 2 | | | | | | |
| △経営システム工学特別講座 | 2 | | | | 2 | | | | | | |
| △ネットワークアプリケーション設計及び演習 | 2 | | | | 2 | | | | | | |
| △経済性工学 | 2 | | | | | 2 | | | | | |

第1科目群

(前ページの続き)

| 授 業 科 目 | 単 位 | 週 時 間 数 | | | | | | | | 備 考 | |
|----------------------|--------|---------|---|----|---|----|---|----|---|-----|--|
| | | 1年 | | 2年 | | 3年 | | 4年 | | | |
| | | 前 | 後 | 前 | 後 | 前 | 後 | 前 | 後 | | |
| ▲計 算 機 概 論 | 2 | | | 2 | | | | | | | |
| ▲情 報 数 学 II | 2 | | | 2 | | | | | | | |
| ▲数 理 モデル解析法 | 2 | | | 2 | | | | | | | |
| ▲メカトロニクス | 2 | | | 2 | | | | | | | |
| ▲材料力学 I 及び演習 | 4 | | | 4 | | | | | | | |
| ▲熱力学 及び演習 | 4 | | | 4 | | | | | | | |
| ▲データ構造とアルゴリズム | 2 | | | | 2 | | | | | | |
| ▲ソフトウェア設計 | 2 | | | 2 | | | | | | | |
| ▲ヒューマンコンピュータインタラクション | 2 | | | | 2 | | | | | | |
| ▲機械力学 及び演習 | 4 | | | | 4 | | | | | | |
| ▲流体力学 及び演習 | 4 | | | | 4 | | | | | | |
| ▲マーケティング技術 | 2 | | | | | 2 | | | | | |
| ▲企 業 経 済 学 | 2 | | | | | | 2 | | | | |

第2科目群

▽▼の科目から

合計18単位 選択必修
(そのうち8単位は必ず
▽から履修すること)

| | | | | | | | | | | | |
|------------------|---|--|--|---|---|---|---|---|--|--|--|
| ▽会計学 I および演習 | 2 | | | 2 | | | | | | | |
| ▽ I E 技 術 | 2 | | | 2 | | | | | | | |
| ▽オペレーションズ・リサーチII | 2 | | | | 2 | | | | | | |
| ▽生産管理技術IIおよび演習 | 2 | | | | 2 | | | | | | |
| ▽経 営 管 理 II | 2 | | | | 2 | | | | | | |
| ▽品質管理技術および演習 | 2 | | | | | 2 | | | | | |
| ▽多変量統計解析 I | 2 | | | | | 2 | | | | | |
| ▽多変量統計解析II及び演習 | 2 | | | | | | 2 | | | | |
| ▼社会と経営システム工学 | 2 | | | 2 | | | | | | | |
| ▼材 料 科 学 概 論 | 2 | | | | 2 | | | | | | |
| ▼会計学 II および演習 | 2 | | | | 2 | | | | | | |
| ▼図 形 科 学 | 2 | | | 2 | | | | | | | |
| ▼コーポレートファイナンス | 2 | | | | | | 2 | | | | |
| ▼シミュレーションおよび演習 | 2 | | | | | 2 | | | | | |
| ▼研 究 開 発 管 理 | 2 | | | | | 2 | | | | | |
| ▼実 験 計 画 法 | 2 | | | | | 2 | | | | | |
| ▼情報ネットワーク | 2 | | | | | 2 | | | | | |
| ▼ロジスティックス | 2 | | | | | | 2 | | | | |
| ▼情 報 と 社 会 | 2 | | | | | | 2 | | | | |
| ▼機 械 技 術 と 社 会 | 2 | | | | | | 2 | | | | |
| ▼企 業 環 境 管 理 論 | 2 | | | | | | | 2 | | | |

選択科目

| | | | | | | | | | | | |
|-------------|---|--|---|---|--|--|--|--|--|--|--|
| 工 業 動 力 学 | 2 | | 2 | | | | | | | | |
| 一 般 機 械 工 学 | 2 | | | 2 | | | | | | | |
| 情報社会及び情報倫理 | 2 | | | 2 | | | | | | | |

選択科目

(前ページの続き)

| 授 業 科 目 | 単 位 | 週 時 間 数 | | | | | | | | 備 考 | |
|------------|-----|---------|---|-----|---|-----|---|-----|---|------|--|
| | | 1 年 | | 2 年 | | 3 年 | | 4 年 | | | |
| | | 前 | 後 | 前 | 後 | 前 | 後 | 前 | 後 | | |
| 情 報 と 職 業 | 2 | | | 2 | | | | | | | |
| P I D 制 御 | 2 | | | | 2 | | | | | | |
| 情報セキュリティ | 2 | | | | 2 | | | | | | |
| 計測・電子回路 | 2 | | | | 2 | | | | | | |
| 設計情報工学 | 2 | | | | 2 | | | | | | |
| 現代化学概論 | 2 | | | | 2 | | | | | | |
| 一般電気工学 | 2 | | | | 2 | | | | | | |
| サイバネティクス | 2 | | | | 2 | | | | | | |
| 精密加工学 | 2 | | | | | 2 | | | | | |
| 言語理論とコンパイラ | 2 | | | | | 2 | | | | | |
| ロボット工学 | 2 | | | | | 2 | | | | | |
| 人工知能論 | 2 | | | | | | 2 | | | | |
| 知的データベース | 2 | | | | | | 2 | | | | |
| 認知心理学 | 2 | | | | | | 2 | | | | |
| 材料強度学 | 2 | | | | | | 2 | | | | |
| アーゴノミクス | 2 | | | | | | | 2 | | 隔年開講 | |
| 福祉工学 | 2 | | | | | | | 2 | | 隔年開講 | |

下記の (イ) (ロ) (ハ) (ニ) (ホ) のうちから任意に18単位修得しなければなりません。

【4】 自由選択科目履修方法

自由選択科目履修方法

- (イ) 青山スタンダード科目
 - (ロ) 外国語科目
 - (ハ) 学科科目
 - (ニ) 他学科科目
 - (ホ) 他学部科目
- (卒業に必要な単位を超えて修得した単位は、自由選択科目に算入されます)

ただし、卒業要件外科目は除きます。青山スタンダード科目は4単位までを自由選択科目として扱います。他学科・他学部科目のうちには実験科目、「一般経営工学」などの除外科目がありますので当該学科・学部の履修規定に従ってください。

注意：他キャンパス開講科目を履修する際には、キャンパス間の移動時間に注意してください。
 (Ⅲ. 履修について1. 履修計画)を参照)

経営システム工学科 (2011年度生) 履修ガイドライン

これはあくまでも履修の一例です。

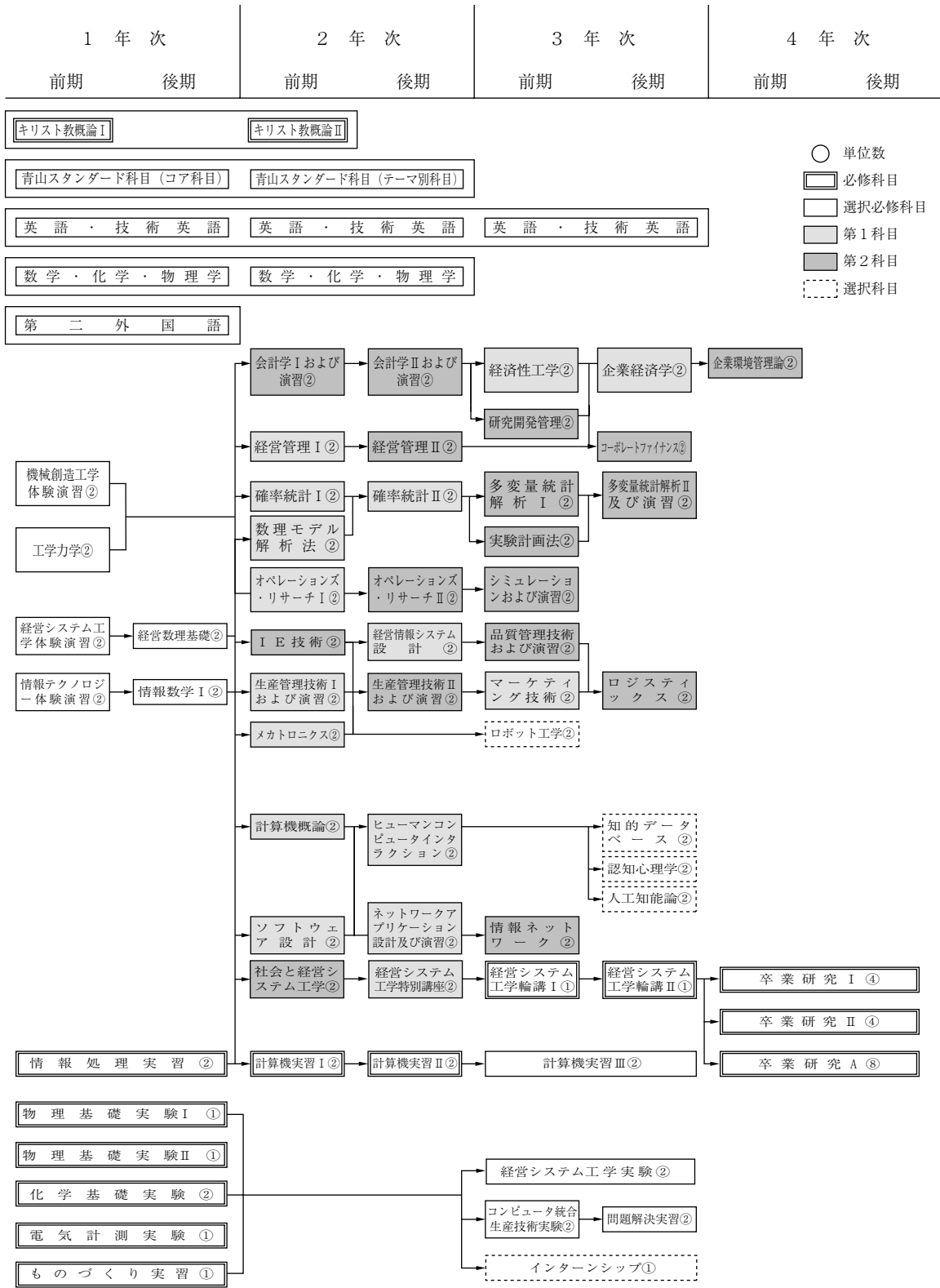

- 単位数
- 必修科目
- 選択必修科目
- 第1科目
- 第2科目
- ⋯ 選択科目

【経営システム工学科履修要項】 (2010年度入学者)

【1】履修について

1. 学位

経営システム工学科に4年以上(ただし8年を限度とします)在学し、卒業に必要な136単位以上を修得した者には、「学士(工学)」の学位が授与されます。

2. 卒業要件

本学科を卒業するためには、卒業要件単位表に示す区分ごとに、それぞれ必要な単位を修得しなければなりません。

卒業要件単位表

| 系 列 | | 必選の別 | 単 位 |
|------------|--|----------|---------|
| 青山スタンダード科目 | | p. 16参照 | 24 |
| 外国語科目 | 英語 | 必 修 | ◎ 2 |
| | | 選択必修 | ★ 8 |
| 学科科目 | 数学・共通科目 | 選択必修 | ☆ 12 |
| | 基礎科目 | 選択必修 | ★ 6 |
| | 専門実験・実習・演習 | 必 修 | ◎ 14 |
| | | 選択必修 | ◇ 2 |
| | | 選択必修 | ◇または◆ 2 |
| | 輪講・卒業研究 | 必 修 | ◎ 10 |
| | 第1科目群 | 選択必修 | △ 12 |
| | | 選択必修 | △または▲ 8 |
| 第2科目群 | 選択必修 | ▽ 8 | |
| | 選択必修 | ▽または▼ 10 | |
| 自由選択科目 | 青山スタンダード科目※ 外国語科目 学科科目 他学科科目 他学部科目 | 選 択 | 18 |
| 合 計 | | | 136 |

※ただし、青山スタンダード科目は4単位までを自由選択科目として扱います。

3. 最高履修制限単位

最高履修制限単位とは、各年度で履修申請できる最高限度の単位数です。

理工学部における最高履修制限単位は次のとおりです。各年次でこの表を示す単位数を超えて履修することはできません。なお、各年次において、1科目以上の履修をしなければなりません。

| 学年 | 1～4年次 | 合計 |
|----------|-------|-------|
| 最高履修制限単位 | 各52単位 | 208単位 |

(注意) 教育職員免許状の取得を希望する学生の教職課程科目の単位は、最高履修制限単位に含まれません。

4. 修得単位僅少者

入学後の2年間(休学期間を除く)で修得単位が32単位に満たない者は、成業の見込みのない者として除籍されることがありますので、該当しないよう特に注意してください。

5. 進級条件

3年次生から4年次生に進級するためには、3年次終了時に「卒業研究」の履修条件を満たしている必要があります。

ただし、本学の3年次後期から4年次前期に相当する期間に協定校または認定校に留学する学生に限り、4年次の後期授業開始までに卒業研究の履修条件を満たすことを条件に4年次に進級し、「卒業研究A」(8単位、後期週24時間)を履修することができます。留学前に学科に申し出、学科の指示に従ってください。(自学科の「卒業研究A」のみ履修可)。

6. 卒業研究の履修条件

「卒業研究」の履修条件は以下のとおりです。

- 1) 3年以上在学していること。
- 2) 3年次までに、外国語科目と、学科科目のうちの数学・共通科目、基礎科目、第1科目群、専門実験・実習・演習の必要単位を修得していること。
- 3) 3年次までの必修科目の単位を修得していること。
- 4) 卒業要件内単位のうち118単位以上修得していること。
- 5) 機械創造工学科の審査を受け許可された者は、機械創造工学科の「卒業研究」を履修することができます。
- 6) 情報テクノロジー学科の審査を受け許可された者は、情報テクノロジー学科の「卒業研究」を履修することができます。

【2】 外国語科目 (英語) 配置表および履修方法

1. 外国語科目履修方法

外国語のクラスは指定制なので指定以外のクラスで履修することはできません。

なお、所要単位を超えて修得した単位は自由選択科目の選択の単位に算入されます。

2. 外国語科目配置表

外国語科目 (英語)

◎の2単位 必修

★から8単位 選択必修

| 授 業 科 目 | 単 位 | 週 時 間 数 | | | | | | | | 履 修 条 件 | |
|---------------------------|-----|---------|---|-----|---|-----|---|-----|---|-----------------------------------|--|
| | | 1 年 | | 2 年 | | 3 年 | | 4 年 | | | |
| | | 前 | 後 | 前 | 後 | 前 | 後 | 前 | 後 | | |
| ◎英 作 文 I | 2 | 2 | 2 | | | | | | | | |
| ★英 語 読 解 I | 2 | 2 | 2 | | | | | | | | |
| ★英 語 総 合 演 習 | 2 | | | 2 | 2 | | | | | | |
| ★英 語 読 解 II | 2 | | | 2 | 2 | | | | | 英作文 I または英語読解 I を修得していること。 | |
| ★English Communication I | 2 | | | 2 | 2 | | | | | | |
| ★技 術 英 語 I | 2 | | | 2 | 2 | | | | | | |
| ★英 語 読 解 III | 2 | | | | | 2 | 2 | | | 英作文 I、英語読解 I、II のうち 4 単位修得していること。 | |
| ★English Communication II | 2 | | | | | 2 | 2 | | | ※下記参照 | |
| ★技 術 英 語 II | 2 | | | | | 2 | 2 | | | | |

※ English Communication II の履修について

「English Communication II」の履修に先立ち第1回目の授業時に教室で「履修資格認定試験」を履修希望者全員に実施します。授業開始時間に集合してください。履修希望者は必ず「履修資格認定試験」を受験してください。これは、「English Communication II」を履修するために必要な能力があるか否かを判定するものです。クラスの人数に制限があるため合格者全員が履修できるとは限りません。当該クラスの合格者が人数制限を超えた場合は、そのクラスの得点の上位から順に履修許可をすることになりますので注意してください。

【3】 学科科目配置表及び履修方法

1. 学科科目履修方法

学科科目の卒業要件は、「卒業要件単位表」を参照してください。

規定以上に修得した選択必修科目の単位は自由選択科目の選択の単位に算入されます。

2. 学科科目配置表

理工学部生以外の履修は原則として許可しません。

◎は必修 ☆・★・◇・◆・△・▲・▽・▼は選択必修

数学・共通科目

☆の科目の中から
12単位 選択必修

| 授 業 科 目 | 単 位 | 週 時 間 数 | | | | | | | | 備 考 | |
|------------------|-----|---------|---|----|---|----|---|----|---|-----|--|
| | | 1年 | | 2年 | | 3年 | | 4年 | | | |
| | | 前 | 後 | 前 | 後 | 前 | 後 | 前 | 後 | | |
| ☆解 析 I A | 2 | 2 | | | | | | | | | |
| ☆解 析 I B | 2 | | 2 | | | | | | | | |
| ☆解 析 II | 2 | | | 2 | | | | | | | |
| ☆線 形 代 数 I A | 2 | 2 | | | | | | | | | |
| ☆線 形 代 数 I B | 2 | | 2 | | | | | | | | |
| ☆線 形 代 数 II | 2 | | | 2 | | | | | | | |
| ☆線 形 代 数 III | 2 | | | | 2 | | | | | | |
| ☆微 分 方 程 式 I | 2 | | | 2 | | | | | | | |
| ☆幾 何 I | 2 | | | | 2 | | | | | | |
| ☆フ ー リ エ 解 析 | 2 | | | | 2 | | | | | | |
| ☆複 素 解 析 I | 2 | | | | | 2 | | | | | |
| ☆数 学 演 習 A | 2 | 2 | | | | | | | | | |
| ☆数 学 演 習 B | 2 | | 2 | | | | | | | | |
| ☆解 析 II 演 習 | 1 | | | 1 | | | | | | 隔週 | |
| ☆微 分 方 程 式 I 演 習 | 1 | | | 1 | | | | | | 隔週 | |
| ☆幾 何 I 演 習 | 1 | | | | 1 | | | | | 隔週 | |
| ☆フ ー リ エ 解 析 演 習 | 1 | | | | 1 | | | | | 隔週 | |
| ☆複 素 解 析 I 演 習 | 1 | | | | | 1 | | | | 隔週 | |
| ☆物 理 学 I | 2 | 2 | | | | | | | | | |
| ☆物 理 学 II | 2 | | 2 | | | | | | | | |
| ☆物 理 学 III | 2 | | | 2 | | | | | | | |
| ☆化 学 I | 2 | 2 | | | | | | | | | |
| ☆化 学 II | 2 | | 2 | | | | | | | | |
| ☆化 学 III | 2 | | | 2 | | | | | | | |
| ☆現 代 物 理 学 概 論 | 2 | | | | 2 | | | | | | |

基礎科目

★の科目の中から
6単位 選択必修

| | | | | | | | | | | | |
|---------------|---|---|---|--|--|--|--|--|--|--|--|
| ★経営システム工学体験演習 | 2 | 2 | | | | | | | | | |
| ★機械創造工学体験演習 | 2 | 2 | | | | | | | | | |
| ★情報テクノロジー体験演習 | 2 | 2 | | | | | | | | | |
| ★工 業 力 学 | 2 | 2 | | | | | | | | | |
| ★経 営 数 理 基 礎 | 2 | | 2 | | | | | | | | |
| ★情 報 数 学 I | 2 | | 2 | | | | | | | | |

専門実験・実習・演習

◎の科目14単位 必修
 ◇◆の科目を
 合計4単位 選択必修
 (そのうち2単位は必ず
 ◇から履修すること)

| 授 業 科 目 | 単 位 | 週 時 間 数 | | | | | | | | 備 考 | |
|-----------------|-----|-------------|---|-----|---|-------------|---|-----|---|-----|--|
| | | 1 年 | | 2 年 | | 3 年 | | 4 年 | | | |
| | | 前 | 後 | 前 | 後 | 前 | 後 | 前 | 後 | | |
| ◎情報処理実習 | 2 | 4 前期又は後期 | | | | | | | | | |
| ◎物理基礎実験 | 2 | 4 | | | | | | | | | |
| ◎化学基礎実験 | 2 | 4 前期又は後期 | | | | | | | | | |
| ◎電気計測実験 | 1 | 4 前期又は後期 | | | | | | | | | |
| ◎ものづくり実習 | 1 | 4 前期又は後期 | | | | | | | | | |
| ◎計算機実習Ⅰ | 2 | | | 4 | | | | | | | |
| ◎計算機実習Ⅱ | 2 | | | | 4 | | | | | | |
| ◎経営システム工学実験 | 2 | | | | | 4 前期又は後期 | | | | | |
| ◇コンピュータ統合生産技術実験 | 2 | | | | | 4 | | | | | |
| ◇問題解決実習 | 2 | | | | | | 4 | | | | |
| ◇計算機実習Ⅲ | 2 | | | | | 4 | | | | | |
| ◆情報テクノロジー実験Ⅰ | 2 | | | | | 4 | | | | | |
| ◆情報テクノロジー実験Ⅱ | 2 | | | | | | 4 | | | | |
| ◆情報テクノロジー実験Ⅲ | 2 | | | | | 4 | | | | | |
| ◆機械創造工学実験Ⅰ | 2 | | | | | 4 | | | | | |
| ◆機械創造工学実験Ⅱ | 2 | | | | | | 4 | | | | |
| インターンシップ | 1 | | | | | 3 | | | | | |

輪講・卒業研究

◎の科目10単位 必修

| | | | | | | | | | | | |
|--------------|---|--|--|--|---|---|--|----|----|--|--|
| ◎経営システム工学輪講Ⅰ | 1 | | | | 2 | | | | | | |
| ◎経営システム工学輪講Ⅱ | 1 | | | | | 2 | | | | | |
| ◎卒業研究 | 8 | | | | | | | 12 | 12 | | |
| ◎卒業研究A | 8 | | | | | | | | 24 | | 協定校留学生と認定校留学生のみ履修 できます。留学以前に学科に申し出、 学科の指示に従ってください。 |

第1科目群

△▲の科目を
 合計20単位 選択必修
 (そのうち12単位は必ず
 △から履修すること)

| | | | | | | | | | | | |
|-----------------------|---|--|--|---|---|---|--|--|---|--|--|
| △生産管理技術Ⅰおよび演習 | 2 | | | 2 | | | | | | | |
| △経営管理Ⅰ | 2 | | | 2 | | | | | | | |
| △確率統計Ⅰ | 2 | | | 2 | | | | | | | |
| △確率統計Ⅱ | 2 | | | | 2 | | | | | | |
| △オペレーションズ・リサーチⅠ | 2 | | | 2 | | | | | | | |
| △経営情報システム設計 | 2 | | | | 2 | | | | | | |
| △経営システム工学特別講座 | 2 | | | | 2 | | | | | | |
| △経済性工学Ⅰおよび演習 | 2 | | | | 2 | | | | | | |
| △経済性工学Ⅱおよび演習 | 2 | | | | | 2 | | | | | |
| △ネットワークアプリケーション設計及び演習 | 2 | | | | | | | | 2 | | |
| ▲計算機概論 | 2 | | | 2 | | | | | | | |
| ▲情報数学Ⅱ | 2 | | | 2 | | | | | | | |

第 1 科目群

(前ページの続き)

| 授 業 科 目 | 単 位 | 週 時 間 数 | | | | | | | | 備 考 | |
|----------------------|--------|---------|---|-----|---|-----|---|-----|---|-----|--|
| | | 1 年 | | 2 年 | | 3 年 | | 4 年 | | | |
| | | 前 | 後 | 前 | 後 | 前 | 後 | 前 | 後 | | |
| ▲数理モデル解析法 I | 2 | | | 2 | | | | | | | |
| ▲メカトロニクス | 2 | | | 2 | | | | | | | |
| ▲材料力学 I 及び演習 | 4 | | | 4 | | | | | | | |
| ▲熱力学 及び演習 | 4 | | | 4 | | | | | | | |
| ▲データ構造とアルゴリズム | 2 | | | | 2 | | | | | | |
| ▲ソフトウェア設計 | 2 | | | 2 | | | | | | | |
| ▲ヒューマンコンピュータインタラクション | 2 | | | | 2 | | | | | | |
| ▲機械力学 及び演習 | 4 | | | | 4 | | | | | | |
| ▲流体力学 及び演習 | 4 | | | | 4 | | | | | | |

第 2 科目群

▽▼の科目から

合計18単位 選択必修
(そのうち 8 単位は必ず
▽から履修すること)

| | | | | | | | | | | | |
|-------------------|---|--|--|---|---|---|---|---|--|--|--|
| ▽会計学 I および演習 | 2 | | | 2 | | | | | | | |
| ▽会計学 II および演習 | 2 | | | | 2 | | | | | | |
| ▽ I E 技 術 | 2 | | | 2 | | | | | | | |
| ▽オペレーションズ・リサーチ II | 2 | | | | 2 | | | | | | |
| ▽生産管理技術 II および演習 | 2 | | | | 2 | | | | | | |
| ▽経 営 管 理 II | 2 | | | | 2 | | | | | | |
| ▽品質管理技術および演習 | 2 | | | | | 2 | | | | | |
| ▽多変量統計解析 I | 2 | | | | | 2 | | | | | |
| ▽多変量統計解析 II 及び演習 | 2 | | | | | | 2 | | | | |
| ▼社会と経営システム工学 | 2 | | | 2 | | | | | | | |
| ▼材 料 科 学 概 論 | 2 | | | | 2 | | | | | | |
| ▼図 形 科 学 | 2 | | | 2 | | | | | | | |
| ▼ビ ジ ネ ス ゲ ー ム | 2 | | | | | | 2 | | | | |
| ▼シミュレーションおよび演習 | 2 | | | | | 2 | | | | | |
| ▼マーケティング技術 | 2 | | | | | 2 | | | | | |
| ▼研 究 開 発 管 理 | 2 | | | | | 2 | | | | | |
| ▼実 験 計 画 法 | 2 | | | | | 2 | | | | | |
| ▼情報ネットワーク | 2 | | | | | 2 | | | | | |
| ▼ロジスティックス | 2 | | | | | | 2 | | | | |
| ▼情 報 と 社 会 | 2 | | | | | | 2 | | | | |
| ▼機 械 技 術 と 社 会 | 2 | | | | | | 2 | | | | |
| ▼企 業 環 境 管 理 論 | 2 | | | | | | | 2 | | | |

選択科目

| | | | | | | | | | | | |
|-------------|---|--|---|---|---|--|--|--|--|--|--|
| 工 業 動 力 学 | 2 | | 2 | | | | | | | | |
| 一 般 機 械 工 学 | 2 | | | 2 | | | | | | | |
| 情報社会及び情報倫理 | 2 | | | 2 | | | | | | | |
| 情 報 と 職 業 | 2 | | | 2 | | | | | | | |
| P I D 制 御 | 2 | | | | 2 | | | | | | |
| 数理モデル解析法 II | 2 | | | | 2 | | | | | | |

選択科目

(前ページの続き)

| 授 業 科 目 | 単 位 | 週 時 間 数 | | | | | | | | 備 考 | |
|---------------------|-----|---------|---|-----|---|-----|---|-----|---|------|--|
| | | 1 年 | | 2 年 | | 3 年 | | 4 年 | | | |
| | | 前 | 後 | 前 | 後 | 前 | 後 | 前 | 後 | | |
| 計 測 ・ 電 子 回 路 | 2 | | | 2 | | | | | | | |
| 設 計 情 報 工 学 | 2 | | | 2 | | | | | | | |
| 現 代 化 学 概 論 | 2 | | | 2 | | | | | | | |
| 一 般 電 気 工 学 | 2 | | | 2 | | | | | | | |
| サ イ バ ネ テ ィ ク ス | 2 | | | 2 | | | | | | | |
| 精 密 加 工 学 | 2 | | | | 2 | | | | | | |
| 言 語 理 論 と コ ン パ イ ラ | 2 | | | | 2 | | | | | | |
| ロ ボ ッ ト 工 学 | 2 | | | | 2 | | | | | | |
| 人 工 知 能 論 | 2 | | | | | 2 | | | | | |
| 知 的 デ ー タ ベ ー ス | 2 | | | | | 2 | | | | | |
| 認 知 心 理 学 | 2 | | | | | 2 | | | | | |
| 材 料 強 度 学 | 2 | | | | | 2 | | | | | |
| ア ー ゴ ノ ミ ク ス | 2 | | | | | | | 2 | | 隔年開講 | |
| 福 祉 工 学 | 2 | | | | | | | 2 | | 隔年開講 | |

下記の (イ) (ロ) (ハ) (ニ) (ホ) のうちから任意に18単位修得しなければなりません。

【4】 自由選択科目履修方法

自由選択科目履修方法

- (イ) 青山スタンダード科目
 - (ロ) 外国語科目
 - (ハ) 学科科目
 - (ニ) 他学科科目
 - (ホ) 他学部科目
- (卒業に必要な単位を超えて修得した単位は、自由選択科目に算入されます)

ただし、卒業要件外科目は除きます。青山スタンダード科目は4単位までを自由選択科目として扱います。他学科・他学部科目のうちには実験科目、「一般経営工学」などの除外科目がありますので当該学科・学部の履修規定に従ってください。

注意：他キャンパス開講科目を履修する際には、キャンパス間の移動時間に注意してください。
 (Ⅲ. 履修について1. 履修計画)を参照)

経営システム工学科 (2010年度生) 履修ガイドライン

これはあくまでも履修の一例です。

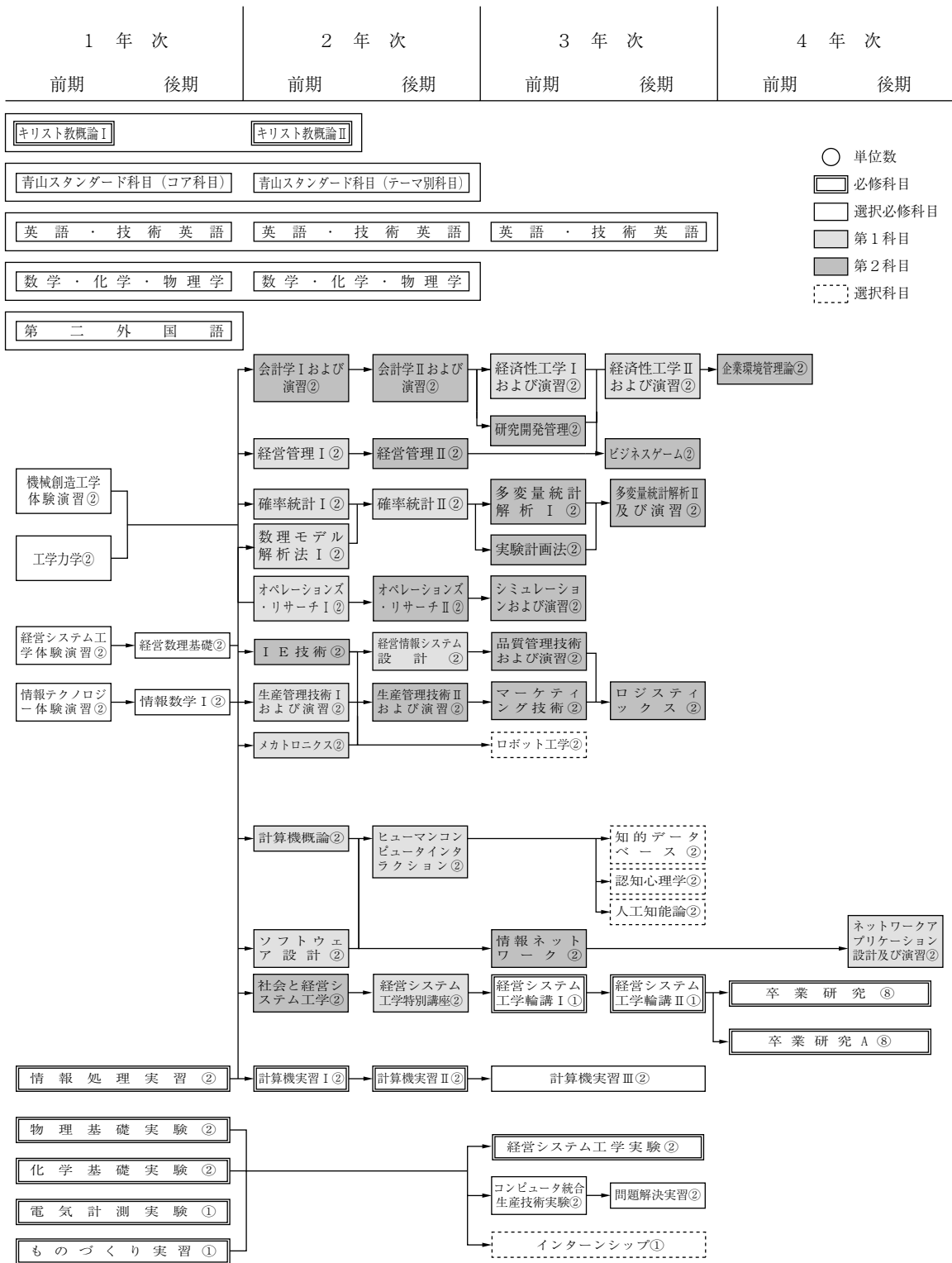

【経営システム工学科履修要項】 (2009年度入学者)

【1】履修について

1. 学位

経営システム工学科に4年以上(ただし8年を限度とします)在学し、卒業に必要な136単位以上を修得した者には、「学士(工学)」の学位が授与されます。

2. 卒業要件

本学科を卒業するためには、卒業要件単位表に示す区分ごとに、それぞれ必要な単位を修得しなければなりません。

卒業要件単位表

| 系 列 | | 必選の別 | 単 位 |
|------------|--|----------|---------|
| 青山スタンダード科目 | | p. 16参照 | 24 |
| 外国語科目 | 英語 | 必 修 | ◎ 2 |
| | | 選択必修 | ★ 8 |
| 学科科目 | 数学・共通科目 | 選択必修 | ☆ 12 |
| | 基礎科目 | 選択必修 | ★ 6 |
| | 専門実験・実習・演習 | 必 修 | ◎ 14 |
| | | 選択必修 | ◇ 2 |
| | | 選択必修 | ◇または◆ 2 |
| | 輪講・卒業研究 | 必 修 | ◎ 10 |
| | 第1科目群 | 選択必修 | △ 12 |
| | | 選択必修 | △または▲ 8 |
| 第2科目群 | 選択必修 | ▽ 8 | |
| | 選択必修 | ▽または▼ 10 | |
| 自由選択科目 | 青山スタンダード科目※ 外国語科目 学科科目 他学科科目 他学部科目 | 選 択 | 18 |
| 合 計 | | | 136 |

※ただし、青山スタンダード科目は4単位までを自由選択科目として扱います。

3. 最高履修制限単位

最高履修制限単位とは、各年度で履修申請できる最高限度の単位数です。

理工学部における最高履修制限単位は次のとおりです。各年次でこの表を示す単位数を超えて履修することはできません。なお、各年次において、1科目以上の履修をしなければなりません。

| 学年 | 1～4年次 | 合計 |
|----------|-------|-------|
| 最高履修制限単位 | 各52単位 | 208単位 |

(注意) 教育職員免許状の取得を希望する学生の教職課程科目の単位は、最高履修制限単位に含まれません。

4. 修得単位僅少者

入学後の2年間(休学期間を除く)で修得単位が32単位に満たない者は、成業の見込みのない者として除籍されることがありますので、該当しないよう特に注意してください。

5. 進級条件

3年次生から4年次生に進級するためには、3年次終了時に「卒業研究」の履修条件を満たしている必要があります。

ただし、本学の3年次後期から4年次前期に相当する期間に協定校または認定校に留学する学生に限り、4年次の後期授業開始までに卒業研究の履修条件を満たすことを条件に4年次に進級し、「卒業研究A」(8単位、後期週24時間)を履修することができます。留学前に学科に申し出、学科の指示に従ってください。(自学科の「卒業研究A」のみ履修可)。

6. 卒業研究の履修条件

「卒業研究」の履修条件は以下のとおりです。

- 1) 3年以上在学していること。
- 2) 3年次までに、外国語科目と、学科科目のうちの数学・共通科目、基礎科目、第1科目群、専門実験・実習・演習の必要単位を修得していること。
- 3) 3年次までの必修科目の単位を修得していること。
- 4) 卒業要件内単位のうち118単位以上修得していること。
- 5) 機械創造工学科の審査を受け許可された者は、機械創造工学科の「卒業研究」を履修することができます。
- 6) 情報テクノロジー学科の審査を受け許可された者は、情報テクノロジー学科の「卒業研究」を履修することができます。

【2】 外国語科目 (英語) 配置表および履修方法

1. 外国語科目履修方法

外国語のクラスは指定制なので指定以外のクラスで履修することはできません。

なお、所要単位を超えて修得した単位は自由選択科目の選択の単位に算入されます。

2. 外国語科目配置表

外国語科目 (英語)

◎の2単位 必修

★から8単位 選択必修

| 授 業 科 目 | 単 位 | 週 時 間 数 | | | | | | | | 履 修 条 件 | |
|---------------------------|-----|---------|---|-----|---|-----|---|-----|---|-----------------------------------|--|
| | | 1 年 | | 2 年 | | 3 年 | | 4 年 | | | |
| | | 前 | 後 | 前 | 後 | 前 | 後 | 前 | 後 | | |
| ◎英 作 文 I | 2 | 2 | 2 | | | | | | | | |
| ★英 語 読 解 I | 2 | 2 | 2 | | | | | | | | |
| ★英 語 総 合 演 習 | 2 | | | 2 | 2 | | | | | | |
| ★英 語 読 解 II | 2 | | | 2 | 2 | | | | | 英作文 I または英語読解 I を修得していること。 | |
| ★English Communication I | 2 | | | 2 | 2 | | | | | | |
| ★技 術 英 語 I | 2 | | | 2 | 2 | | | | | | |
| ★英 語 読 解 III | 2 | | | | | 2 | 2 | | | 英作文 I、英語読解 I、II のうち 4 単位修得していること。 | |
| ★English Communication II | 2 | | | | | 2 | 2 | | | ※下記参照 | |
| ★技 術 英 語 II | 2 | | | | | 2 | 2 | | | | |

※ English Communication II の履修について

「English Communication II」の履修に先立ち第1回目の授業時に教室で「履修資格認定試験」を履修希望者全員に実施します。授業開始時間に集合してください。履修希望者は必ず「履修資格認定試験」を受験してください。これは、「English Communication II」を履修するために必要な能力があるか否かを判定するものです。クラスの人数に制限があるため合格者全員が履修できるとは限りません。当該クラスの合格者が人数制限を超えた場合は、そのクラスの得点の上位から順に履修許可をすることになりますので注意してください。

【3】 学科科目配置表及び履修方法

1. 学科科目履修方法

学科科目の卒業要件は、「卒業要件単位表」を参照してください。

規定以上に修得した選択必修科目の単位は自由選択科目の選択の単位に算入されます。

2. 学科科目配置表

理工学部生以外の履修は原則として許可しません。

◎は必修 ☆・★・◇・◆・△・▲・▽・▼は選択必修

数学・共通科目

☆の科目の中から
12単位 選択必修

| 授 業 科 目 | 単 位 | 週 時 間 数 | | | | | | | | 備 考 | |
|------------------|-----|---------|---|----|---|----|---|----|---|-----|----|
| | | 1年 | | 2年 | | 3年 | | 4年 | | | |
| | | 前 | 後 | 前 | 後 | 前 | 後 | 前 | 後 | | |
| ☆解 析 I A | 2 | 2 | | | | | | | | | |
| ☆解 析 I B | 2 | | 2 | | | | | | | | |
| ☆解 析 II | 2 | | | 2 | | | | | | | |
| ☆線 形 代 数 I A | 2 | 2 | | | | | | | | | |
| ☆線 形 代 数 I B | 2 | | 2 | | | | | | | | |
| ☆線 形 代 数 II | 2 | | | 2 | | | | | | | |
| ☆線 形 代 数 III | 2 | | | | 2 | | | | | | |
| ☆微 分 方 程 式 I | 2 | | | 2 | | | | | | | |
| ☆幾 何 I | 2 | | | | 2 | | | | | | |
| ☆フ ー リ エ 解 析 | 2 | | | | 2 | | | | | | |
| ☆複 素 解 析 I | 2 | | | | | 2 | | | | | |
| ☆数 学 演 習 A | 2 | 2 | | | | | | | | | |
| ☆数 学 演 習 B | 2 | | 2 | | | | | | | | |
| ☆解 析 II 演 習 | 1 | | | 1 | | | | | | | 隔週 |
| ☆微 分 方 程 式 I 演 習 | 1 | | | 1 | | | | | | | 隔週 |
| ☆幾 何 I 演 習 | 1 | | | | 1 | | | | | | 隔週 |
| ☆フ ー リ エ 解 析 演 習 | 1 | | | | 1 | | | | | | 隔週 |
| ☆複 素 解 析 I 演 習 | 1 | | | | | 1 | | | | | 隔週 |
| ☆物 理 学 I | 2 | 2 | | | | | | | | | |
| ☆物 理 学 II | 2 | | 2 | | | | | | | | |
| ☆物 理 学 III | 2 | | | 2 | | | | | | | |
| ☆化 学 I | 2 | 2 | | | | | | | | | |
| ☆化 学 II | 2 | | 2 | | | | | | | | |
| ☆化 学 III | 2 | | | 2 | | | | | | | |
| ☆現 代 物 理 学 概 論 | 2 | | | | 2 | | | | | | |

基礎科目

★の科目の中から
6単位 選択必修

| | | | | | | | | | | | |
|---------------|---|---|---|--|--|--|--|--|--|--|--|
| ★経営システム工学体験演習 | 2 | 2 | | | | | | | | | |
| ★機械創造工学体験演習 | 2 | 2 | | | | | | | | | |
| ★情報テクノロジー体験演習 | 2 | 2 | | | | | | | | | |
| ★工 業 力 学 | 2 | 2 | | | | | | | | | |
| ★経 営 数 理 基 礎 | 2 | | 2 | | | | | | | | |
| ★情 報 数 学 I | 2 | | 2 | | | | | | | | |

専門実験・実習・演習

◎の科目14単位 必修
 ◇◆の科目を
 合計4単位 選択必修
 (そのうち2単位は必ず
 ◇から履修すること)

| 授 業 科 目 | 単 位 | 週 時 間 数 | | | | | | | | 備 考 | |
|-----------------|-----|-------------|---|-----|---|-------------|---|-----|---|-----|--|
| | | 1 年 | | 2 年 | | 3 年 | | 4 年 | | | |
| | | 前 | 後 | 前 | 後 | 前 | 後 | 前 | 後 | | |
| ◎情報処理実習 | 2 | 4 前期又は後期 | | | | | | | | | |
| ◎物理基礎実験 | 2 | 4 | | | | | | | | | |
| ◎化学基礎実験 | 2 | 4 前期又は後期 | | | | | | | | | |
| ◎電気・機械計測実験 | 2 | 4 | | | | | | | | | |
| ◎計算機実習Ⅰ | 2 | | | 4 | | | | | | | |
| ◎計算機実習Ⅱ | 2 | | | | 4 | | | | | | |
| ◎経営システム工学実験 | 2 | | | | | 4 前期又は後期 | | | | | |
| ◇コンピュータ統合生産技術実験 | 2 | | | | | 4 | | | | | |
| ◇問題解決実習 | 2 | | | | | | 4 | | | | |
| ◇計算機実習Ⅲ | 2 | | | | | 4 | | | | | |
| ◆情報テクノロジー実験Ⅰ | 2 | | | | | 4 | | | | | |
| ◆情報テクノロジー実験Ⅱ | 2 | | | | | | 4 | | | | |
| ◆情報テクノロジー実験Ⅲ | 2 | | | | | 4 | | | | | |
| ◆機械創造工学実験Ⅰ | 2 | | | | | 4 | | | | | |
| ◆機械創造工学実験Ⅱ | 2 | | | | | | 4 | | | | |
| インターンシップ | 1 | | | | | 3 | | | | | |

輪講・卒業研究

◎の科目10単位 必修

| | | | | | | | | | | | |
|--------------|---|--|--|--|---|---|--|----|----|--|--|
| ◎経営システム工学輪講Ⅰ | 1 | | | | 2 | | | | | | |
| ◎経営システム工学輪講Ⅱ | 1 | | | | | 2 | | | | | |
| ◎卒業研究 | 8 | | | | | | | 12 | 12 | | |
| ◎卒業研究 A | 8 | | | | | | | | 24 | | 協定校留学生と認定校留学生のみ履修 できます。留学以前に学科に申し出、 学科の指示に従ってください。 |

第1科目群

△▲の科目を
 合計20単位 選択必修
 (そのうち12単位は必ず
 △から履修すること)

| | | | | | | | | | | | |
|-----------------------|---|--|--|---|---|---|---|--|---|--|--|
| △生産管理技術Ⅰおよび演習 | 2 | | | 2 | | | | | | | |
| △経営管理Ⅰ | 2 | | | 2 | | | | | | | |
| △確率統計Ⅰ | 2 | | | 2 | | | | | | | |
| △確率統計Ⅱ | 2 | | | | 2 | | | | | | |
| △オペレーションズ・リサーチⅠ | 2 | | | 2 | | | | | | | |
| △経営情報システム設計 | 2 | | | | 2 | | | | | | |
| △経営システム工学特別講座 | 2 | | | | 2 | | | | | | |
| △経済性工学Ⅰおよび演習 | 2 | | | | | 2 | | | | | |
| △経済性工学Ⅱおよび演習 | 2 | | | | | | 2 | | | | |
| △ネットワークアプリケーション設計及び演習 | 2 | | | | | | | | 2 | | |
| ▲計算機概論 | 2 | | | 2 | | | | | | | |
| ▲情報数学Ⅱ | 2 | | | 2 | | | | | | | |
| ▲数理モデル解析法Ⅰ | 2 | | | 2 | | | | | | | |
| ▲メカトロニクス | 2 | | | 2 | | | | | | | |

第1科目群

(前ページの続き)

| 授 業 科 目 | 単 位 | 週 時 間 数 | | | | | | | | 備 考 | |
|----------------------|--------|---------|---|----|---|----|---|----|---|-----|--|
| | | 1年 | | 2年 | | 3年 | | 4年 | | | |
| | | 前 | 後 | 前 | 後 | 前 | 後 | 前 | 後 | | |
| ▲材料力学Ⅰ及び演習 | 4 | | | 4 | | | | | | | |
| ▲熱力学及び演習 | 4 | | | 4 | | | | | | | |
| ▲データ構造とアルゴリズム | 2 | | | | 2 | | | | | | |
| ▲ソフトウェア設計 | 2 | | | 2 | | | | | | | |
| ▲ヒューマンコンピュータインタラクション | 2 | | | | 2 | | | | | | |
| ▲機械力学及び演習 | 4 | | | | 4 | | | | | | |
| ▲流体力学及び演習 | 4 | | | | 4 | | | | | | |

第2科目群

▽▼の科目から
合計18単位 選択必修
(そのうち8単位は必ず
▽から履修すること)

| | | | | | | | | | | | |
|-----------------|---|--|--|---|---|---|---|---|--|--|--|
| ▽会計学Ⅰおよび演習 | 2 | | | 2 | | | | | | | |
| ▽会計学Ⅱおよび演習 | 2 | | | | 2 | | | | | | |
| ▽I E 技 術 | 2 | | | 2 | | | | | | | |
| ▽オペレーションズ・リサーチⅡ | 2 | | | | 2 | | | | | | |
| ▽生産管理技術Ⅱおよび演習 | 2 | | | | 2 | | | | | | |
| ▽経 営 管 理 Ⅱ | 2 | | | | 2 | | | | | | |
| ▽品質管理技術および演習 | 2 | | | | | 2 | | | | | |
| ▽多変量統計解析Ⅰ | 2 | | | | | 2 | | | | | |
| ▽多変量統計解析Ⅱ及び演習 | 2 | | | | | | 2 | | | | |
| ▼社会と経営システム工学 | 2 | | | 2 | | | | | | | |
| ▼材 料 科 学 概 論 | 2 | | | | 2 | | | | | | |
| ▼図 形 科 学 | 2 | | | 2 | | | | | | | |
| ▼ビ ジ ネ ス ゲ ー ム | 2 | | | | | | 2 | | | | |
| ▼シミュレーションおよび演習 | 2 | | | | | 2 | | | | | |
| ▼マーケティング技術 | 2 | | | | | 2 | | | | | |
| ▼研 究 開 発 管 理 | 2 | | | | | 2 | | | | | |
| ▼実 験 計 画 法 | 2 | | | | | 2 | | | | | |
| ▼情 報 ネットワーク | 2 | | | | | 2 | | | | | |
| ▼ロジスティックス | 2 | | | | | | 2 | | | | |
| ▼情 報 と 社 会 | 2 | | | | | | 2 | | | | |
| ▼機 械 技 術 と 社 会 | 2 | | | | | | 2 | | | | |
| ▼企 業 環 境 管 理 論 | 2 | | | | | | | 2 | | | |

選択科目

| | | | | | | | | | | | |
|---------------------|---|--|---|---|---|--|--|--|--|--|--|
| 工 業 動 力 学 | 2 | | 2 | | | | | | | | |
| 一 般 機 械 工 学 | 2 | | | 2 | | | | | | | |
| 情 報 社 会 及 び 情 報 倫 理 | 2 | | | 2 | | | | | | | |
| 情 報 と 職 業 | 2 | | | 2 | | | | | | | |
| P I D 制 御 | 2 | | | | 2 | | | | | | |
| 数 理 モ デ ル 解 析 法 Ⅱ | 2 | | | | 2 | | | | | | |
| 計 測 ・ 電 子 回 路 | 2 | | | | 2 | | | | | | |
| 設 計 情 報 工 学 | 2 | | | | 2 | | | | | | |

選択科目

(前ページの続き)

| 授 業 科 目 | 単 位 | 週 時 間 数 | | | | | | | | 備 考 | |
|---------------|-----|---------|---|-----|---|-----|---|-----|---|------|--|
| | | 1 年 | | 2 年 | | 3 年 | | 4 年 | | | |
| | | 前 | 後 | 前 | 後 | 前 | 後 | 前 | 後 | | |
| 現 代 化 学 概 論 | 2 | | | 2 | | | | | | | |
| 一 般 電 気 工 学 | 2 | | | 2 | | | | | | | |
| サイバネティクス | 2 | | | 2 | | | | | | | |
| 精 密 加 工 学 | 2 | | | | 2 | | | | | | |
| 言語理論とコンパイラ | 2 | | | | 2 | | | | | | |
| ロ ボ ッ ト 工 学 | 2 | | | | 2 | | | | | | |
| 人 工 知 能 論 | 2 | | | | | 2 | | | | | |
| 知的データベース | 2 | | | | | 2 | | | | | |
| 認 知 心 理 学 | 2 | | | | | 2 | | | | | |
| 材 料 強 度 学 | 2 | | | | | 2 | | | | | |
| ア ー ゴ ノ ミ ク ス | 2 | | | | | | | 2 | | 隔年開講 | |
| 福 祉 工 学 | 2 | | | | | | | 2 | | 隔年開講 | |

下記の(イ)(ロ)(ハ)(ニ)(ホ)のうちから任意に18単位修得しなければなりません。

【4】 自由選択科目履修方法

自由選択科目履修方法

- (イ) 青山スタンダード科目
 - (ロ) 外国語科目
 - (ハ) 学科科目
 - (ニ) 他学科科目
 - (ホ) 他学部科目
- (卒業に必要な単位を超えて修得した単位は、自由選択科目に算入されます)

ただし、卒業要件外科目は除きます。青山スタンダード科目は4単位までを自由選択科目として扱います。他学科・他学部科目のうちには実験科目、「一般経営工学」などの除外科目がありますので当該学科・学部の履修規定に従ってください。

注意：他キャンパス開講科目を履修する際には、キャンパス間の移動時間に注意してください。
 (Ⅲ. 履修について1. 履修計画)を参照)

経営システム工学科 (2009年度生) 履修ガイドライン

これはあくまでも履修の一例です。

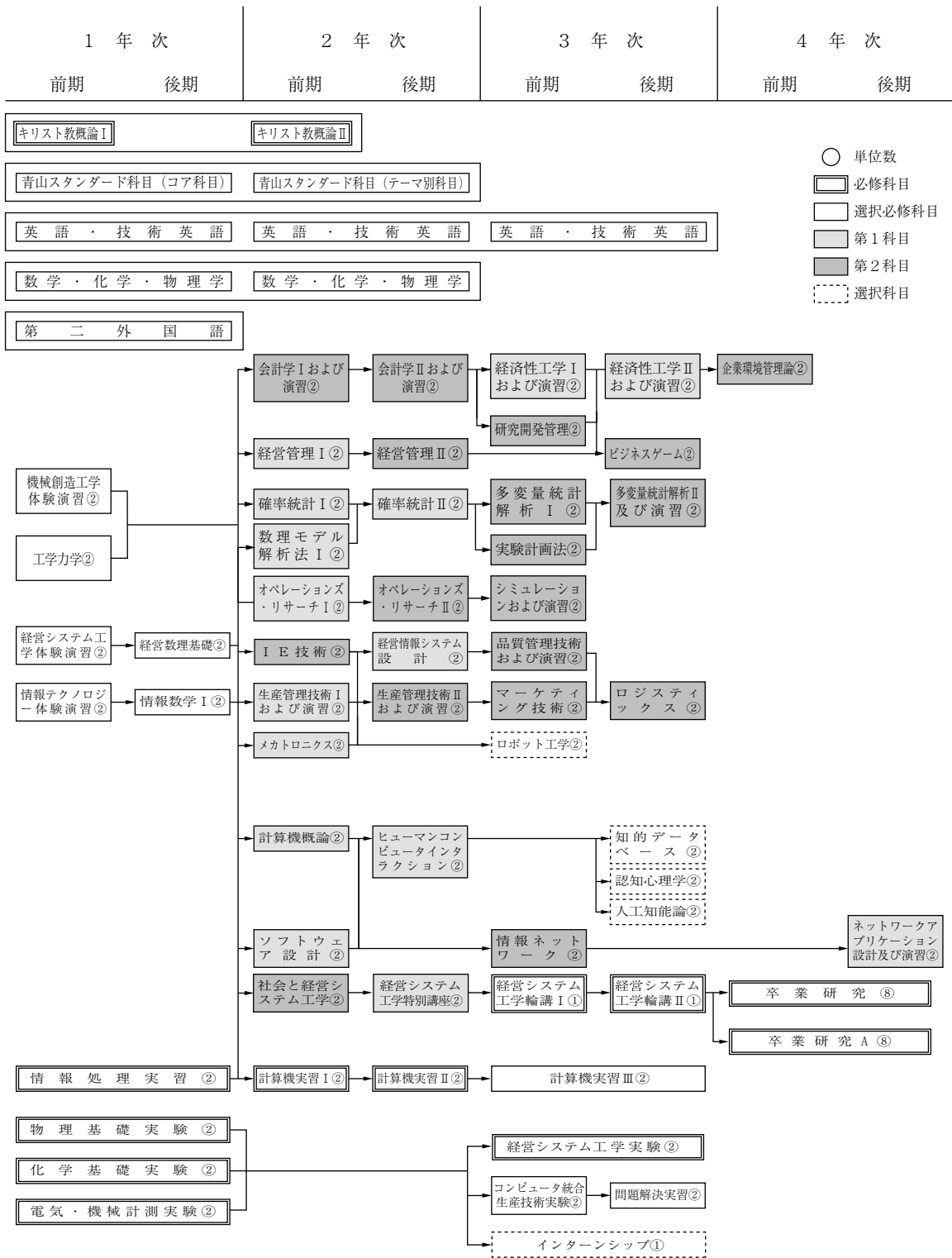

【経営システム工学科履修要項】 (2008～2007年度入学者)

【1】履修について

1. 学位

経営システム工学科に4年以上(ただし8年を限度とします)在学し、卒業に必要な136単位以上を修得した者には、「学士(工学)」の学位が授与されます。

2. 卒業要件

本学科を卒業するためには、卒業要件単位表に示す区分ごとに、それぞれ必要な単位を修得しなければなりません。

卒業要件単位表

| 系 列 | | 必選の別 | 単 位 |
|------------|--|----------|---------|
| 青山スタンダード科目 | | p. 16参照 | 24 |
| 外国語科目 | 英語 | 必 修 | ◎ 2 |
| | | 選択必修 | ★ 8 |
| 学科科目 | 数学・共通科目 | 選択必修 | ☆ 12 |
| | 基礎科目 | 選択必修 | ★ 6 |
| | 専門実験・実習・演習 | 必 修 | ◎ 14 |
| | | 選択必修 | ◇ 2 |
| | | 選択必修 | ◇または◆ 2 |
| | 輪講・卒業研究 | 必 修 | ◎ 10 |
| | 第1科目群 | 選択必修 | △ 12 |
| | | 選択必修 | △または▲ 8 |
| 第2科目群 | 選択必修 | ▽ 8 | |
| | 選択必修 | ▽または▼ 10 | |
| 自由選択科目 | 青山スタンダード科目※ 外国語科目 学科科目 他学科科目 他学部科目 | 選 択 | 18 |
| 合 計 | | | 136 |

※ただし、青山スタンダード科目は4単位までを自由選択科目として扱います。

外国人留学生
卒業要件単位表

| 系 列 | | 必選の別 | 単 位 |
|------------|--|----------|---------|
| 青山スタンダード科目 | | p. 16参照 | 24 |
| 外国語科目 | 日本語 | 必 修 | ◎ 10 |
| 学科科目 | 数学・共通科目 | 選択必修 | ☆ 12 |
| | 基礎科目 | 選択必修 | ★ 6 |
| | 専門実験・実習・演習 | 必 修 | ◎ 14 |
| | | 選択必修 | ◇ 2 |
| | | 選択必修 | ◇または◆ 2 |
| | 輪講・卒業研究 | 必 修 | ◎ 10 |
| | 第1科目群 | 選択必修 | △ 12 |
| | | 選択必修 | △または▲ 8 |
| 第2科目群 | 選択必修 | ▽ 8 | |
| | 選択必修 | ▽または▼ 10 | |
| 自由選択科目 | 青山スタンダード科目※ 外国語科目 学科科目 他学科科目 他学部科目 | 選 択 | 18 |
| 合 計 | | | 136 |

※ただし、青山スタンダード科目は4単位までを自由選択科目として扱います。

3. 最高履修制限単位

最高履修制限単位とは、各年度で履修申請できる最高限度の単位数です。

理工学部における最高履修制限単位は次のとおりです。各年次でこの表を示す単位数を超えて履修することはできません。なお、各年次において、1科目以上の履修をしなければなりません。

| 学年 | 1～4年次 | 合計 |
|----------|-------|-------|
| 最高履修制限単位 | 各60単位 | 240単位 |

(注意) 教育職員免許状の取得を希望する学生の教職課程科目の単位は、最高履修制限単位に含まれません。

4. 修得単位僅少者

入学後の2年間(休学期間を除く)で修得単位が32単位に満たない者は、成業の見込みのない者として除籍されることがありますので、該当しないよう特に注意してください。

5. 進級条件

3年次生から4年次生に進級するためには、3年次終了時に「卒業研究」の履修条件を満たしている必要があります。

ただし、本学の3年次後期から4年次前期に相当する期間に協定校または認定校に留学する学生に限り、4年次の後期授業開始までに卒業研究の履修条件を満たすことを条件に4年次に進級し、「卒業研究A」(8単位、後期週24時間)を履修することができます。留学前に学科に申し出、学科の指示に従ってください。(自学科の「卒業研究A」のみ履修可)。

6. 卒業研究の履修条件

「卒業研究」の履修条件は以下のとおりです。

- 1) 3年以上在学していること。
- 2) 3年次までに、外国語科目と、学科科目のうちの数学・共通科目、基礎科目、第1科目群、専門実験・実習・演習の必要単位を修得していること。
- 3) 3年次までの必修科目の単位を修得していること。
- 4) 卒業要件内単位のうち118単位以上修得していること。
- 5) 機械創造工学科の審査を受け許可された者は、機械創造工学科の「卒業研究」を履修することができます。
- 6) 情報テクノロジー学科の審査を受け許可された者は、情報テクノロジー学科の「卒業研究」を履修することができます。

【2】 外国語科目 (英語) 配置表および履修方法

1. 外国語科目履修方法

外国語のクラスは指定制なので指定以外のクラスで履修することはできません。
 なお、所要単位を超えて修得した単位は自由選択科目の選択の単位に算入されます。

2. 外国語科目配置表

外国語科目 (英語)

- ◎の2単位 必修
- ★から8単位 選択必修

| 授 業 科 目 | 単 位 | 週 時 間 数 | | | | | | | | 履 修 条 件 | |
|---------------------------|-----|---------|---|-----|---|-----|---|-----|---|---------|-----------------------------------|
| | | 1 年 | | 2 年 | | 3 年 | | 4 年 | | | |
| | | 前 | 後 | 前 | 後 | 前 | 後 | 前 | 後 | | |
| ◎英 作 文 I | 2 | 2 | 2 | | | | | | | | |
| ★英 語 読 解 I | 2 | 2 | 2 | | | | | | | | |
| ★英 語 総 合 演 習 | 2 | | | 2 | 2 | | | | | | |
| ★英 語 読 解 II | 2 | | | 2 | 2 | | | | | | 英作文 I または英語読解 I を修得していること。 |
| ★English Communication I | 2 | | | 2 | 2 | | | | | | |
| ★技 術 英 語 I | 2 | | | 2 | 2 | | | | | | |
| ★英 語 読 解 III | 2 | | | | | 2 | 2 | | | | 英作文 I、英語読解 I、II のうち 4 単位修得していること。 |
| ★English Communication II | 2 | | | | | 2 | 2 | | | | ※下記参照 |
| ★技 術 英 語 II | 2 | | | | | 2 | 2 | | | | |

※ English Communication II の履修について

「English Communication II」の履修に先立ち第1回目の授業時に教室で「履修資格認定試験」を履修希望者全員に実施します。授業開始時間に集合してください。履修希望者は必ず「履修資格認定試験」を受験してください。これは、「English Communication II」を履修するために必要な能力があるか否かを判定するものです。クラスの人数に制限があるため合格者全員が履修できるとは限りません。当該クラスの合格者が人数制限を超えた場合は、そのクラスの得点の上位から順に履修許可をすることになりますので注意してください。

◎外国人留学生の外国語科目 (日本語) 配置表および履修方法

◎外国人留学生
 外国語科目 (日本語)
 配置表
 ◎の10単位 必修

| 授 業 科 目 | 単 位 | 週 時 間 数 | | | | | | 履 修 条 件 |
|--------------|-----|---------|---|-----|---|-----|---|--|
| | | 1 年 | | 2 年 | | 3 年 | | |
| | | 前 | 後 | 前 | 後 | 前 | 後 | |
| ◎日 本 語 初 級 A | 2 | 2 | 2 | | | | | |
| ◎日 本 語 初 級 B | 2 | 2 | 2 | | | | | |
| ◎日 本 語 初 級 C | 2 | 2 | 2 | | | | | |
| ◎日 本 語 中 級 A | 2 | | | 2 | 2 | | | 日本語初級A、B、Cのうち4単位修得していること。 |
| ◎日 本 語 中 級 B | 2 | | | 2 | 2 | | | |
| 日 本 語 上 級 | 2 | | | | | 2 | 2 | 青山キャンパス開講科目 日本語中級A、Bのうち2単位修得していること。 |

なお、日本語上級は自由選択科目の選択の単位に算入されます。

外国人留学生
 第二外国語科目履修方法

※第二外国語科目配置表は青山スタンダード科目配置表の言葉の技能〔領域F〕・テーマ別科目〔領域F〕を参照してください。

※入学手続き時に申請した科目以外は履修できません。

・言葉の技能〔領域F〕(第二外国語科目)の必要単位
 必修(4単位)

フランス語、ドイツ語、スペイン語、中国語、ロシア語、韓国語、英語のうちから1外国語を履修してください。

・テーマ別科目〔領域F〕を修得した場合、その単位は自由選択科目の単位に算入されます。

※本学入学以前に、高等学校あるいは海外等ですでに学習したことのある者が、その学力をI(A)・I(B)修了者に準ずると認定された場合、IIの科目で卒業に必要な単位に充当することができます。詳細は、『学年初頭行事』を参照してください。

【3】 学科科目配置表及び履修方法

1. 学科科目履修方法

学科科目の卒業要件は、「卒業要件単位表」を参照してください。

規定以上に修得した選択必修科目の単位は自由選択科目の選択の単位に算入されます。

2. 学科科目配置表

理工学部生以外の履修は原則として許可しません。

◎は必修 ☆・★・◇・◆・△・▲・▽・▼は選択必修

数学・共通科目

☆の科目の中から
12単位 選択必修

| 授 業 科 目 | 単 位 | 週 時 間 数 | | | | | | | | 備 考 | |
|------------------|-----|---------|---|----|---|----|---|----|---|-----|----|
| | | 1年 | | 2年 | | 3年 | | 4年 | | | |
| | | 前 | 後 | 前 | 後 | 前 | 後 | 前 | 後 | | |
| ☆解 析 I A | 2 | 2 | | | | | | | | | |
| ☆解 析 I B | 2 | | 2 | | | | | | | | |
| ☆解 析 II | 2 | | | 2 | | | | | | | |
| ☆線 形 代 数 I A | 2 | 2 | | | | | | | | | |
| ☆線 形 代 数 I B | 2 | | 2 | | | | | | | | |
| ☆線 形 代 数 II | 2 | | | 2 | | | | | | | |
| ☆線 形 代 数 III | 2 | | | | 2 | | | | | | |
| ☆微 分 方 程 式 I | 2 | | | 2 | | | | | | | |
| ☆幾 何 I | 2 | | | | 2 | | | | | | |
| ☆フ ー リ エ 解 析 | 2 | | | | 2 | | | | | | |
| ☆複 素 解 析 I | 2 | | | | | 2 | | | | | |
| ☆数 学 演 習 A | 2 | 2 | | | | | | | | | |
| ☆数 学 演 習 B | 2 | | 2 | | | | | | | | |
| ☆解 析 II 演 習 | 1 | | | 1 | | | | | | | 隔週 |
| ☆微 分 方 程 式 I 演 習 | 1 | | | 1 | | | | | | | 隔週 |
| ☆幾 何 I 演 習 | 1 | | | | 1 | | | | | | 隔週 |
| ☆フ ー リ エ 解 析 演 習 | 1 | | | | 1 | | | | | | 隔週 |
| ☆複 素 解 析 I 演 習 | 1 | | | | | 1 | | | | | 隔週 |
| ☆物 理 学 I | 2 | 2 | | | | | | | | | |
| ☆物 理 学 II | 2 | | 2 | | | | | | | | |
| ☆物 理 学 III | 2 | | | 2 | | | | | | | |
| ☆化 学 I | 2 | 2 | | | | | | | | | |
| ☆化 学 II | 2 | | 2 | | | | | | | | |
| ☆化 学 III | 2 | | | 2 | | | | | | | |
| ☆現 代 物 理 学 概 論 | 2 | | | | 2 | | | | | | |

基礎科目

★の科目の中から
6単位 選択必修

| | | | | | | | | | | | |
|---------------|---|---|---|--|--|--|--|--|--|--|--|
| ★経営システム工学体験演習 | 2 | 2 | | | | | | | | | |
| ★機械創造工学体験演習 | 2 | 2 | | | | | | | | | |
| ★情報テクノロジー体験演習 | 2 | 2 | | | | | | | | | |
| ★工 業 力 学 | 2 | 2 | | | | | | | | | |
| ★経 営 数 理 基 礎 | 2 | | 2 | | | | | | | | |
| ★情 報 数 学 I | 2 | | 2 | | | | | | | | |

専門実験・実習・演習

◎の科目14単位 必修
 ◇◆の科目を
 合計4単位 選択必修
 (そのうち2単位は必ず
 ◇から履修すること)

| 授 業 科 目 | 単 位 | 週 時 間 数 | | | | | | | | 備 考 | |
|-----------------|-----|-------------|---|-----|---|-------------|---|-----|---|-----|--|
| | | 1 年 | | 2 年 | | 3 年 | | 4 年 | | | |
| | | 前 | 後 | 前 | 後 | 前 | 後 | 前 | 後 | | |
| ◎情報処理実習 | 2 | 4 前期又は後期 | | | | | | | | | |
| ◎物理基礎実験 | 2 | 4 | | | | | | | | | |
| ◎化学基礎実験 | 2 | 4 前期又は後期 | | | | | | | | | |
| ◎電気・機械計測実験 | 2 | 4 | | | | | | | | | |
| ◎計算機実習Ⅰ | 2 | | | 4 | | | | | | | |
| ◎計算機実習Ⅱ | 2 | | | | 4 | | | | | | |
| ◎経営システム工学実験 | 2 | | | | | 4 前期又は後期 | | | | | |
| ◇コンピュータ統合生産技術実験 | 2 | | | | | 4 | | | | | |
| ◇問題解決実習 | 2 | | | | | | 4 | | | | |
| ◇計算機実習Ⅲ | 2 | | | | | 4 | | | | | |
| ◆情報テクノロジー実験Ⅰ | 2 | | | | | 4 | | | | | |
| ◆情報テクノロジー実験Ⅱ | 2 | | | | | | 4 | | | | |
| ◆情報テクノロジー実験Ⅲ | 2 | | | | | 4 | | | | | |
| ◆機械創造工学実験Ⅰ | 2 | | | | | 4 | | | | | |
| ◆機械創造工学実験Ⅱ | 2 | | | | | | 4 | | | | |
| インターンシップ | 1 | | | | | 3 | | | | | |

輪講・卒業研究

◎の科目10単位 必修

| | | | | | | | | | | | |
|--------------|---|--|--|--|--|---|---|----|----|--|--|
| ◎経営システム工学輪講Ⅰ | 1 | | | | | 2 | | | | | |
| ◎経営システム工学輪講Ⅱ | 1 | | | | | | 2 | | | | |
| ◎卒業研究 | 8 | | | | | | | 12 | 12 | | |
| ◎卒業研究A | 8 | | | | | | | | 24 | | 協定校留学生と認定校留学生のみ履修 できます。留学以前に学科に申し出、 学科の指示に従ってください。 |

第1科目群

△▲の科目を
 合計20単位 選択必修
 (そのうち12単位は必ず
 △から履修すること)

| | | | | | | | | | | | |
|-----------------------|---|--|--|---|---|-----|--|--|---|--|--|
| △生産管理技術Ⅰおよび演習 | 2 | | | 2 | | | | | | | |
| △経営管理Ⅰ | 2 | | | 2 | | | | | | | |
| △確率統計Ⅰ | 2 | | | 2 | | | | | | | |
| △確率統計Ⅱ | 2 | | | | 2 | | | | | | |
| △オペレーションズ・リサーチⅠ | 2 | | | 2 | | | | | | | |
| △経営情報システム設計 | 2 | | | | 2 | | | | | | |
| △経営システム工学特別講座 | 2 | | | | 2 | | | | | | |
| △経済性工学および演習 | 4 | | | | | 2 2 | | | | | |
| △ネットワークアプリケーション設計及び演習 | 2 | | | | | | | | 2 | | |
| ▲計算機概論 | 2 | | | 2 | | | | | | | |
| ▲情報数学Ⅱ | 2 | | | 2 | | | | | | | |
| ▲数理モデル解析法Ⅰ | 2 | | | 2 | | | | | | | |
| ▲メカトロニクス | 2 | | | 2 | | | | | | | |

第1科目群

(前ページの続き)

| 授 業 科 目 | 単 位 | 週 時 間 数 | | | | | | | | 備 考 | |
|----------------------|-----|---------|---|----|---|----|---|----|---|-----|--|
| | | 1年 | | 2年 | | 3年 | | 4年 | | | |
| | | 前 | 後 | 前 | 後 | 前 | 後 | 前 | 後 | | |
| ▲材料力学 I 及び演習 | 4 | | | 4 | | | | | | | |
| ▲熱力学 及び演習 | 4 | | | 4 | | | | | | | |
| ▲データ構造とアルゴリズム | 2 | | | | 2 | | | | | | |
| ▲ソフトウェア設計 | 2 | | | 2 | | | | | | | |
| ▲ヒューマンコンピュータインタラクション | 2 | | | | 2 | | | | | | |
| ▲機械力学 及び演習 | 4 | | | | 4 | | | | | | |
| ▲流体力学 及び演習 | 4 | | | | 4 | | | | | | |

第2科目群

▽▼の科目から
合計18単位 選択必修
(そのうち8単位は必ず
▽から履修すること)

| | | | | | | | | | | | |
|------------------|---|--|--|---|---|---|---|---|--|--|--|
| ▽会計学 および演習 | 4 | | | 2 | 2 | | | | | | |
| ▽I E 技 術 | 2 | | | 2 | | | | | | | |
| ▽オペレーションズ・リサーチII | 2 | | | | 2 | | | | | | |
| ▽生産管理技術IIおよび演習 | 2 | | | | 2 | | | | | | |
| ▽経 営 管 理 II | 2 | | | | 2 | | | | | | |
| ▽品質管理技術および演習 | 2 | | | | | 2 | | | | | |
| ▽多変量統計解析 I | 2 | | | | | 2 | | | | | |
| ▽多変量統計解析II及び演習 | 2 | | | | | | 2 | | | | |
| ▼社会と経営システム工学 | 2 | | | 2 | | | | | | | |
| ▼材 料 科 学 概 論 | 2 | | | | 2 | | | | | | |
| ▼図 形 科 学 | 2 | | | 2 | | | | | | | |
| ▼ビ ジ ネ ス ゲ ー ム | 2 | | | | | | 2 | | | | |
| ▼シミュレーションおよび演習 | 2 | | | | | 2 | | | | | |
| ▼マーケティング技術 | 2 | | | | | 2 | | | | | |
| ▼研 究 開 発 管 理 | 2 | | | | | 2 | | | | | |
| ▼実 験 計 画 法 | 2 | | | | | 2 | | | | | |
| ▼情 報 ネットワーク | 2 | | | | | 2 | | | | | |
| ▼ロジスティックス | 2 | | | | | | 2 | | | | |
| ▼情 報 と 社 会 | 2 | | | | | | 2 | | | | |
| ▼機 械 技 術 と 社 会 | 2 | | | | | | 2 | | | | |
| ▼企 業 環 境 管 理 論 | 2 | | | | | | | 2 | | | |

選択科目

| | | | | | | | | | | | |
|-------------|---|--|---|---|---|--|--|--|--|--|--|
| 工 業 動 力 学 | 2 | | 2 | | | | | | | | |
| 一 般 機 械 工 学 | 2 | | | 2 | | | | | | | |
| 情報社会及び情報倫理 | 2 | | | 2 | | | | | | | |
| 情 報 と 職 業 | 2 | | | 2 | | | | | | | |
| P I D 制 御 | 2 | | | | 2 | | | | | | |
| 数理モデル解析法II | 2 | | | | 2 | | | | | | |
| 計測・電子回路 | 2 | | | | 2 | | | | | | |
| 設計情報工学 | 2 | | | | 2 | | | | | | |
| 現代化学概論 | 2 | | | | 2 | | | | | | |

選択科目

(前ページの続き)

| 授 業 科 目 | 単 位 | 週 時 間 数 | | | | | | | | 備 考 | |
|---------------|--------|---------|---|----|---|----|---|----|---|------|--|
| | | 1年 | | 2年 | | 3年 | | 4年 | | | |
| | | 前 | 後 | 前 | 後 | 前 | 後 | 前 | 後 | | |
| 一 般 電 気 工 学 | 2 | | | 2 | | | | | | | |
| サイバネティクス | 2 | | | 2 | | | | | | | |
| 精 密 加 工 学 | 2 | | | | 2 | | | | | | |
| 言語理論とコンパイラ | 2 | | | | 2 | | | | | | |
| ロ ボ ッ ト 工 学 | 2 | | | | 2 | | | | | | |
| 人 工 知 能 論 | 2 | | | | | 2 | | | | | |
| 知的データベース | 2 | | | | | 2 | | | | | |
| 認 知 心 理 学 | 2 | | | | | 2 | | | | | |
| 材 料 強 度 学 | 2 | | | | | 2 | | | | | |
| ア ー ゴ ノ ミ ク ス | 2 | | | | | | | 2 | | 隔年開講 | |
| 福 祉 工 学 | 2 | | | | | | | 2 | | 隔年開講 | |

下記の(イ)(ロ)(ハ)(ニ)(ホ)のうちから任意に18単位修得しなければなりません。

【4】自由選択科目履修方法

自由選択科目履修方法

- | | | |
|---|---|-------------------------------------|
| (イ) 青山スタンダード科目 (ロ) 外国語科目 (ハ) 学科科目 (ニ) 他学科科目 (ホ) 他学部科目 | } | (卒業に必要な単位を超えて修得した単位は、自由選択科目に算入されます) |
|---|---|-------------------------------------|

ただし、卒業要件外科目は除きます。青山スタンダード科目は4単位までを自由選択科目として扱います。他学科・他学部科目のうちには実験科目、「一般経営工学」などの除外科目がありますので当該学科・学部の履修規定に従ってください。

注意：他キャンパス開講科目を履修する際には、キャンパス間の移動時間に注意してください。
 (Ⅲ. 履修について1. 履修計画)を参照)

経営システム工学科 (2008~2007年度生) 履修ガイドライン

これはあくまでも履修の一例です。

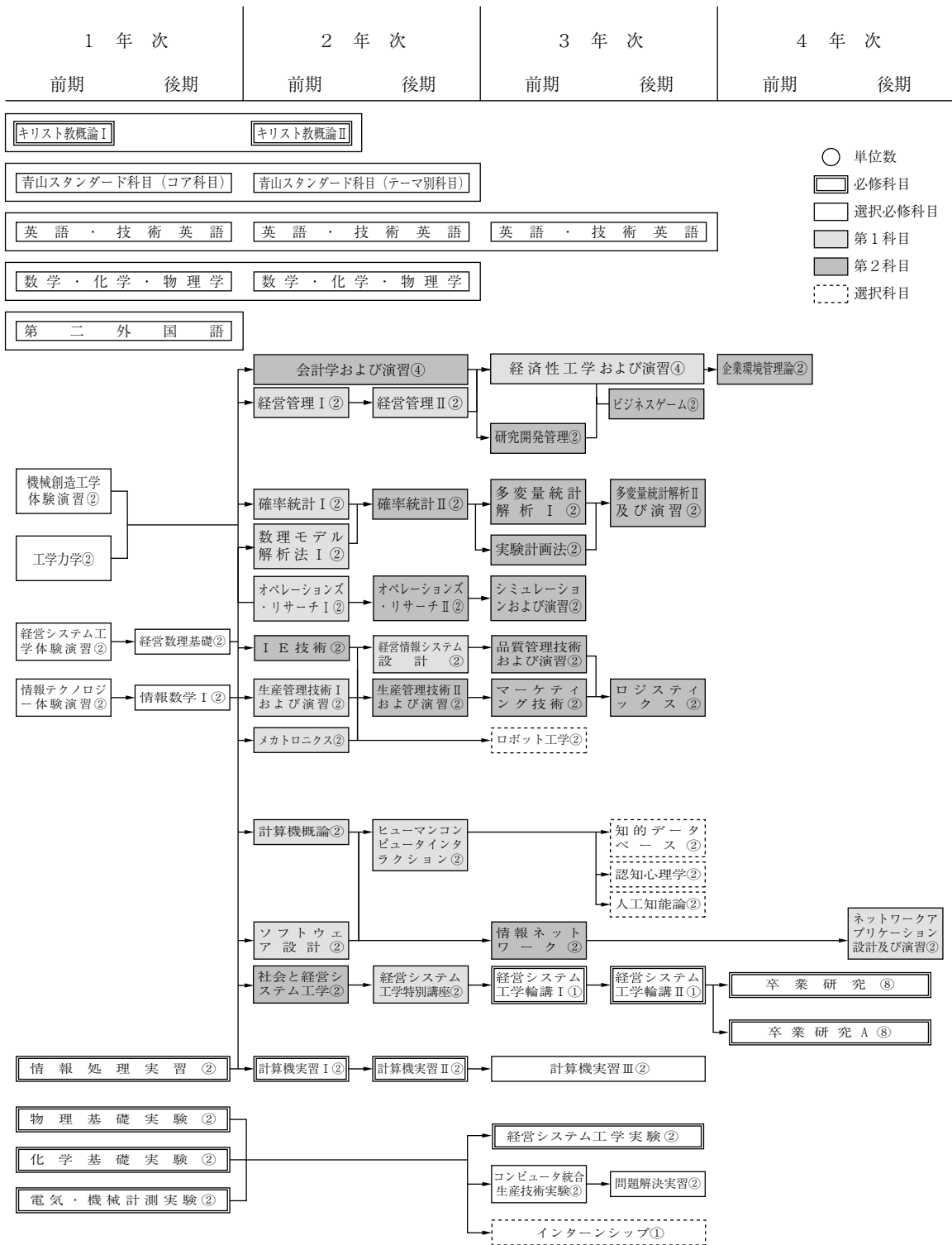

【経営システム工学科履修要項】 (2006年度入学者)

【1】履修について

1. 学位

経営システム工学科に4年以上(ただし8年を限度とします)在学し、卒業に必要な136単位以上を修得した者には、「学士(工学)」の学位が授与されます。

2. 卒業要件

本学科を卒業するためには、卒業要件単位表に示す区分ごとに、それぞれ必要な単位を修得しなければなりません。

卒業要件単位表

| 系 列 | | 必選の別 | 単 位 |
|------------|--|----------|---------|
| 青山スタンダード科目 | | p. 24参照 | 26 |
| 外国語科目 | 英語 | 選択必修 | ★ 8 |
| 学科科目 | 数学・共通科目 | 選択必修 | ☆ 12 |
| | 基礎科目 | 選択必修 | ★ 6 |
| | 専門実験・実習・演習 | 必 修 | ◎ 14 |
| | | 選択必修 | ◇ 2 |
| | | 選択必修 | ◇または◆ 2 |
| | 輪講・卒業研究 | 必 修 | ◎ 10 |
| | 第1科目群 | 選択必修 | △ 12 |
| | | 選択必修 | △または▲ 8 |
| 第2科目群 | 選択必修 | ▽ 8 | |
| | 選択必修 | ▽または▼ 10 | |
| 自由選択科目 | 青山スタンダード科目※ 外国語科目 学科科目 他学科科目 他学部科目 | 選 択 | 18 |
| 合 計 | | | 136 |

※ただし、青山スタンダード科目は4単位までを自由選択科目として扱います。

3. 最高履修制限単位

最高履修制限単位とは、各年度で履修申請できる最高限度の単位数です。

理工学部における最高履修制限単位は次のとおりです。各年次でこの表に示す単位数を超えて履修することはできません。なお、各年次において、1科目以上の履修をしなければなりません。

| 学年 | 1～4年次 | 合計 |
|----------|-------|-------|
| 最高履修制限単位 | 各60単位 | 240単位 |

(注意) 教育職員免許状の取得を希望する学生の教職課程科目の単位は、最高履修制限単位に含まれません。

4. 修得単位僅少者

入学後の2年間(休学期間を除く)で修得単位が32単位に満たない者は、成業の見込みのない者として除籍されることがありますので、該当しないよう特に注意してください。

3年次生から4年次生に進級するためには、3年次終了時に「卒業研究」の履修条件を満たしている必要があります。

ただし、本学の3年次後期から4年次前期に相当する期間に協定校または認定校に留学する学生に限り、4年次の後期授業開始までに卒業研究の履修条件を満たすことを条件に4年次に進級し、「卒業研究A」(8単位、後期週24時間)を履修することができます。留学前に学科に申し出、学科の指示に従ってください。(自学科の「卒業研究A」のみ履修可)。

5. 進級条件

6. 卒業研究の履修条件

「卒業研究」の履修条件は以下のとおりです。

- 1) 3年以上在学していること。
- 2) 3年次までに、外国語科目と、学科科目のうちの数学・共通科目、基礎科目、第1科目群、専門実験・実習・演習の必要単位を修得していること。
- 3) 3年次までの必修科目の単位を修得していること。
- 4) 卒業要件内単位のうち118単位以上修得していること。
- 5) 機械創造工学科の審査を受け許可された者は、機械創造工学科の「卒業研究」を履修することができます。
- 6) 情報テクノロジー学科の審査を受け許可された者は、情報テクノロジー学科の「卒業研究」を履修することができます。

【2】 外国語科目 (英語) 配置表および履修方法

1. 外国語科目履修方法

外国語のクラスは指定制なので指定以外のクラスで履修することはできません。
 なお、所要単位を超えて修得した単位は自由選択科目の選択の単位に算入されます。

2. 外国語科目配置表

外国語科目 (英語)

★から 8 単位 選択必修

| 授 業 科 目 | 単 位 | 週 時 間 数 | | | | | | | | 履 修 条 件 |
|---------------------------|-----|---------|---|-----|---|-----|---|-----|---|--|
| | | 1 年 | | 2 年 | | 3 年 | | 4 年 | | |
| | | 前 | 後 | 前 | 後 | 前 | 後 | 前 | 後 | |
| ★英 語 読 解 I | 2 | 2 | 2 | | | | | | | |
| ★英 語 総 合 演 習 | 2 | | | 2 | 2 | | | | | |
| ★英 語 読 解 II | 2 | | | 2 | 2 | | | | | Essential English または 英語読解 I を修得していること。 |
| ★English Communication I | 2 | | | 2 | 2 | | | | | |
| ★技 術 英 語 I | 2 | | | 2 | 2 | | | | | |
| ★英 語 読 解 III | 2 | | | | | 2 | 2 | | | Essential English、英 語 読解 I、II のうち 4 単位 修得していること。 |
| ★English Communication II | 2 | | | | | 2 | 2 | | | ※下記参照 |
| ★技 術 英 語 II | 2 | | | | | 2 | 2 | | | |

※ English Communication II の
履修について

「English Communication II」の履修に先立ち第 1 回目の授業時に教室で「履修資格認定試験」を履修希望者全員に実施します。授業開始時間に集合してください。履修希望者は必ず「履修資格認定試験」を受験してください。これは、「English Communication II」を履修するために必要な能力があるか否かを判定するものです。クラスの人数に制限があるため合格者全員が履修できるとは限りません。当該クラスの合格者が人数制限を超えた場合は、そのクラスの得点の上位から順に履修許可をすることになりますので注意してください。

【3】 学科科目配置表及び履修方法

1. 学科科目履修方法

学科科目の卒業要件は、「卒業要件単位表」を参照してください。

規定以上に修得した選択必修科目の単位は自由選択科目の選択の単位に算入されます。

2. 学科科目配置表

理工学部生以外の履修は原則として許可しません。

◎は必修 ☆・★・◇・◆・△・▲・▽・▼は選択必修

数学・共通科目

☆の科目の中から
12単位 選択必修

| 授 業 科 目 | 単 位 | 週 時 間 数 | | | | | | | | 備 考 | |
|------------------|-----|---------|---|-----|---|-----|---|-----|---|-----|----|
| | | 1 年 | | 2 年 | | 3 年 | | 4 年 | | | |
| | | 前 | 後 | 前 | 後 | 前 | 後 | 前 | 後 | | |
| ☆解 析 I A | 2 | 2 | | | | | | | | | |
| ☆解 析 I B | 2 | | 2 | | | | | | | | |
| ☆解 析 II | 2 | | | 2 | | | | | | | |
| ☆線 形 代 数 I A | 2 | 2 | | | | | | | | | |
| ☆線 形 代 数 I B | 2 | | 2 | | | | | | | | |
| ☆線 形 代 数 II | 2 | | | 2 | | | | | | | |
| ☆線 形 代 数 III | 2 | | | | 2 | | | | | | |
| ☆微 分 方 程 式 I | 2 | | | 2 | | | | | | | |
| ☆フ ー リ エ 解 析 | 2 | | | | 2 | | | | | | |
| ☆幾 何 I | 2 | | | | 2 | | | | | | |
| ☆複 素 解 析 I | 2 | | | | | 2 | | | | | |
| ☆数 学 演 習 A | 2 | 2 | | | | | | | | | |
| ☆数 学 演 習 B | 2 | | 2 | | | | | | | | |
| ☆解 析 II 演 習 | 1 | | | 1 | | | | | | | 隔週 |
| ☆微 分 方 程 式 I 演 習 | 1 | | | 1 | | | | | | | 隔週 |
| ☆幾 何 I 演 習 | 1 | | | | 1 | | | | | | 隔週 |
| ☆フ ー リ エ 解 析 演 習 | 1 | | | | 1 | | | | | | 隔週 |
| ☆複 素 解 析 I 演 習 | 1 | | | | | 1 | | | | | 隔週 |
| ☆物 理 学 I | 2 | 2 | | | | | | | | | |
| ☆物 理 学 II | 2 | | 2 | | | | | | | | |
| ☆物 理 学 III | 2 | | | 2 | | | | | | | |
| ☆化 学 I | 2 | 2 | | | | | | | | | |
| ☆化 学 II | 2 | | 2 | | | | | | | | |
| ☆化 学 III | 2 | | | 2 | | | | | | | |
| ☆現 代 物 理 学 概 論 | 2 | | | | 2 | | | | | | |

基礎科目

★の科目の中から
6 単位 選択必修

| | | | | | | | | | | | |
|---------------|---|---|---|--|--|--|--|--|--|--|--|
| ★経営システム工学体験演習 | 2 | 2 | | | | | | | | | |
| ★機械創造工学体験演習 | 2 | 2 | | | | | | | | | |
| ★情報テクノロジー体験演習 | 2 | 2 | | | | | | | | | |
| ★工 業 力 学 | 2 | 2 | | | | | | | | | |
| ★経 営 数 理 基 礎 | 2 | | 2 | | | | | | | | |
| ★情 報 数 学 I | 2 | | 2 | | | | | | | | |

専門実験・実習・演習

◎の科目14単位 必修
 ◇◆の科目を
 合計4単位 選択必修
 (そのうち2単位は必ず
 ◇から履修すること)

| 授 業 科 目 | 単 位 | 週 時 間 数 | | | | | | | | 備 考 | |
|-----------------|-----|-------------|---|-----|---|-------------|---|-----|---|-----|--|
| | | 1 年 | | 2 年 | | 3 年 | | 4 年 | | | |
| | | 前 | 後 | 前 | 後 | 前 | 後 | 前 | 後 | | |
| ◎情報処理実習 | 2 | 4 前期又は後期 | | | | | | | | | |
| ◎物理基礎実験 | 2 | 4 | | | | | | | | | |
| ◎化学基礎実験 | 2 | 4 前期又は後期 | | | | | | | | | |
| ◎電気・機械計測実験 | 2 | 4 | | | | | | | | | |
| ◎計算機実習Ⅰ | 2 | | | 4 | | | | | | | |
| ◎計算機実習Ⅱ | 2 | | | | 4 | | | | | | |
| ◎経営システム工学実験 | 2 | | | | | 4 前期又は後期 | | | | | |
| ◇コンピュータ統合生産技術実験 | 2 | | | | 4 | | | | | | |
| ◇問題解決実習 | 2 | | | | | 4 | | | | | |
| ◇計算機実習Ⅲ | 2 | | | | 4 | | | | | | |
| ◆情報テクノロジー実験Ⅰ | 2 | | | | 4 | | | | | | |
| ◆情報テクノロジー実験Ⅱ | 2 | | | | | 4 | | | | | |
| ◆情報テクノロジー実験Ⅲ | 2 | | | | 4 | | | | | | |
| ◆機械創造工学実験Ⅰ | 2 | | | | 4 | | | | | | |
| ◆機械創造工学実験Ⅱ | 2 | | | | | 4 | | | | | |

輪講・卒業研究

◎の科目10単位 必修

| | | | | | | | | | | | |
|--------------|---|--|--|--|---|---|--|----|----|--|--|
| ◎経営システム工学輪講Ⅰ | 1 | | | | 2 | | | | | | |
| ◎経営システム工学輪講Ⅱ | 1 | | | | | 2 | | | | | |
| ◎卒業研究 | 8 | | | | | | | 12 | 12 | | |
| ◎卒業研究 A | 8 | | | | | | | | 24 | | 協定校留学生と認定校留学生のみ履修 できます。留学以前に学科に申し出、 学科の指示に従ってください。 |

第1科目群

△▲の科目を
 合計20単位 選択必修
 (そのうち12単位は必ず
 △から履修すること)

| | | | | | | | | | | | |
|-----------------------|---|--|--|---|---|-----|--|--|---|--|--|
| △生産管理技術Ⅰおよび演習 | 2 | | | 2 | | | | | | | |
| △経営管理Ⅰ | 2 | | | 2 | | | | | | | |
| △確率統計Ⅰ | 2 | | | 2 | | | | | | | |
| △確率統計Ⅱ | 2 | | | | 2 | | | | | | |
| △オペレーションズ・リサーチⅠ | 2 | | | 2 | | | | | | | |
| △経営情報システム設計 | 2 | | | | 2 | | | | | | |
| △経営システム工学特別講座 | 2 | | | | 2 | | | | | | |
| △経済性工学および演習 | 4 | | | | | 2 2 | | | | | |
| △ネットワークアプリケーション設計及び演習 | 2 | | | | | | | | 2 | | |
| ▲計算機概論 | 2 | | | 2 | | | | | | | |
| ▲情報数学Ⅱ | 2 | | | 2 | | | | | | | |
| ▲数理モデル解析法Ⅰ | 2 | | | 2 | | | | | | | |
| ▲メカトロニクス | 2 | | | 2 | | | | | | | |

第1科目群

(前ページの続き)

| 授 業 科 目 | 単 位 | 週 時 間 数 | | | | | | | | 備 考 | |
|----------------------|-----|---------|---|----|---|----|---|----|---|-----|--|
| | | 1年 | | 2年 | | 3年 | | 4年 | | | |
| | | 前 | 後 | 前 | 後 | 前 | 後 | 前 | 後 | | |
| ▲材料力学Ⅰ及び演習 | 4 | | | 4 | | | | | | | |
| ▲熱力学及び演習 | 4 | | | 4 | | | | | | | |
| ▲データ構造とアルゴリズム | 2 | | | | 2 | | | | | | |
| ▲ソフトウェア設計 | 2 | | | 2 | | | | | | | |
| ▲ヒューマンコンピュータインタラクション | 2 | | | | 2 | | | | | | |
| ▲機械力学及び演習 | 4 | | | | 4 | | | | | | |
| ▲流体力学及び演習 | 4 | | | | 4 | | | | | | |

第2科目群

▽▼の科目から
合計18単位 選択必修
(そのうち8単位は必ず
▽から履修すること)

| | | | | | | | | | | | |
|-----------------|---|--|--|---|---|---|---|---|--|--|--|
| ▽会計学および演習 | 4 | | | 2 | 2 | | | | | | |
| ▽I E 技術 | 2 | | | 2 | | | | | | | |
| ▽オペレーションズ・リサーチⅡ | 2 | | | | 2 | | | | | | |
| ▽生産管理技術Ⅱおよび演習 | 2 | | | | 2 | | | | | | |
| ▽経営管理Ⅱ | 2 | | | | 2 | | | | | | |
| ▽品質管理技術および演習 | 2 | | | | | 2 | | | | | |
| ▽多変量統計解析Ⅰ | 2 | | | | | 2 | | | | | |
| ▽多変量統計解析Ⅱ及び演習 | 2 | | | | | | 2 | | | | |
| ▼社会と経営システム工学 | 2 | | | 2 | | | | | | | |
| ▼材料科学概論 | 2 | | | | 2 | | | | | | |
| ▼図形科学 | 2 | | | 2 | | | | | | | |
| ▼ビジネスゲーム | 2 | | | | | | 2 | | | | |
| ▼シミュレーションおよび演習 | 2 | | | | | 2 | | | | | |
| ▼マーケティング技術 | 2 | | | | | 2 | | | | | |
| ▼研究開発管理 | 2 | | | | | 2 | | | | | |
| ▼実験計画法 | 2 | | | | | 2 | | | | | |
| ▼情報ネットワーク | 2 | | | | | 2 | | | | | |
| ▼ロジスティックス | 2 | | | | | | 2 | | | | |
| ▼情報と社会 | 2 | | | | | | 2 | | | | |
| ▼機械技術と社会 | 2 | | | | | | 2 | | | | |
| ▼企業環境管理論 | 2 | | | | | | | 2 | | | |

選択科目

| | | | | | | | | | | | |
|------------|---|---|---|---|--|--|--|--|--|--|--|
| 工業動力学 | 2 | 2 | | | | | | | | | |
| 一般機械工学 | 2 | | 2 | | | | | | | | |
| 情報社会及び情報倫理 | 2 | | 2 | | | | | | | | |
| 情報と職業 | 2 | | 2 | | | | | | | | |
| P I D 制御 | 2 | | | 2 | | | | | | | |
| 数理モデル解析法Ⅱ | 2 | | | 2 | | | | | | | |
| 計測・電子回路 | 2 | | | 2 | | | | | | | |
| 設計情報工学 | 2 | | | 2 | | | | | | | |
| 現代化学概論 | 2 | | | 2 | | | | | | | |

選択科目

(前ページの続き)

| 授 業 科 目 | 単 位 | 週 時 間 数 | | | | | | | | 備 考 | |
|---------------|--------|---------|---|-----|---|-----|---|-----|---|-----|------|
| | | 1 年 | | 2 年 | | 3 年 | | 4 年 | | | |
| | | 前 | 後 | 前 | 後 | 前 | 後 | 前 | 後 | | |
| 一 般 電 気 工 学 | 2 | | | 2 | | | | | | | |
| サイバネティクス | 2 | | | 2 | | | | | | | |
| 言語理論とコンパイラ | 2 | | | | | 2 | | | | | |
| ロボット工学 | 2 | | | | | 2 | | | | | |
| 人工知能論 | 2 | | | | | | 2 | | | | |
| 精密加工学 | 2 | | | | | 2 | | | | | |
| 知的データベース | 2 | | | | | | 2 | | | | |
| 認知心理学 | 2 | | | | | | 2 | | | | |
| 材料強度学 | 2 | | | | | | 2 | | | | |
| ア ー ゴ ノ ミ ク ス | 2 | | | | | | | | 2 | | 隔年開講 |
| 福 祉 工 学 | 2 | | | | | | | | 2 | | 隔年開講 |

下記の (イ) (ロ) (ハ) (ニ) (ホ) のうちから任意に18単位修得しなければなりません。

【4】 自由選択科目履修方法

自由選択科目履修方法

- (イ) 青山スタンダード科目
 - (ロ) 外国語科目
 - (ハ) 学科科目
 - (ニ) 他学科科目
 - (ホ) 他学部科目
- (卒業に必要な単位を超えて修得した単位は、自由選択科目に算入されます)

ただし、卒業要件外科目は除きます。青山スタンダード科目は4単位までを自由選択科目として扱います。他学科・他学部科目のうちには実験科目、「一般経営工学」などの除外科目がありますので当該学科・学部の履修規定に従ってください。

注意：他キャンパス開講科目を履修する際には、キャンパス間の移動時間に注意してください。
(Ⅲ. 履修について1. 履修計画)を参照)

経営システム工学科 (2006年度生) 履修ガイドライン

これはあくまでも履修の一例です。

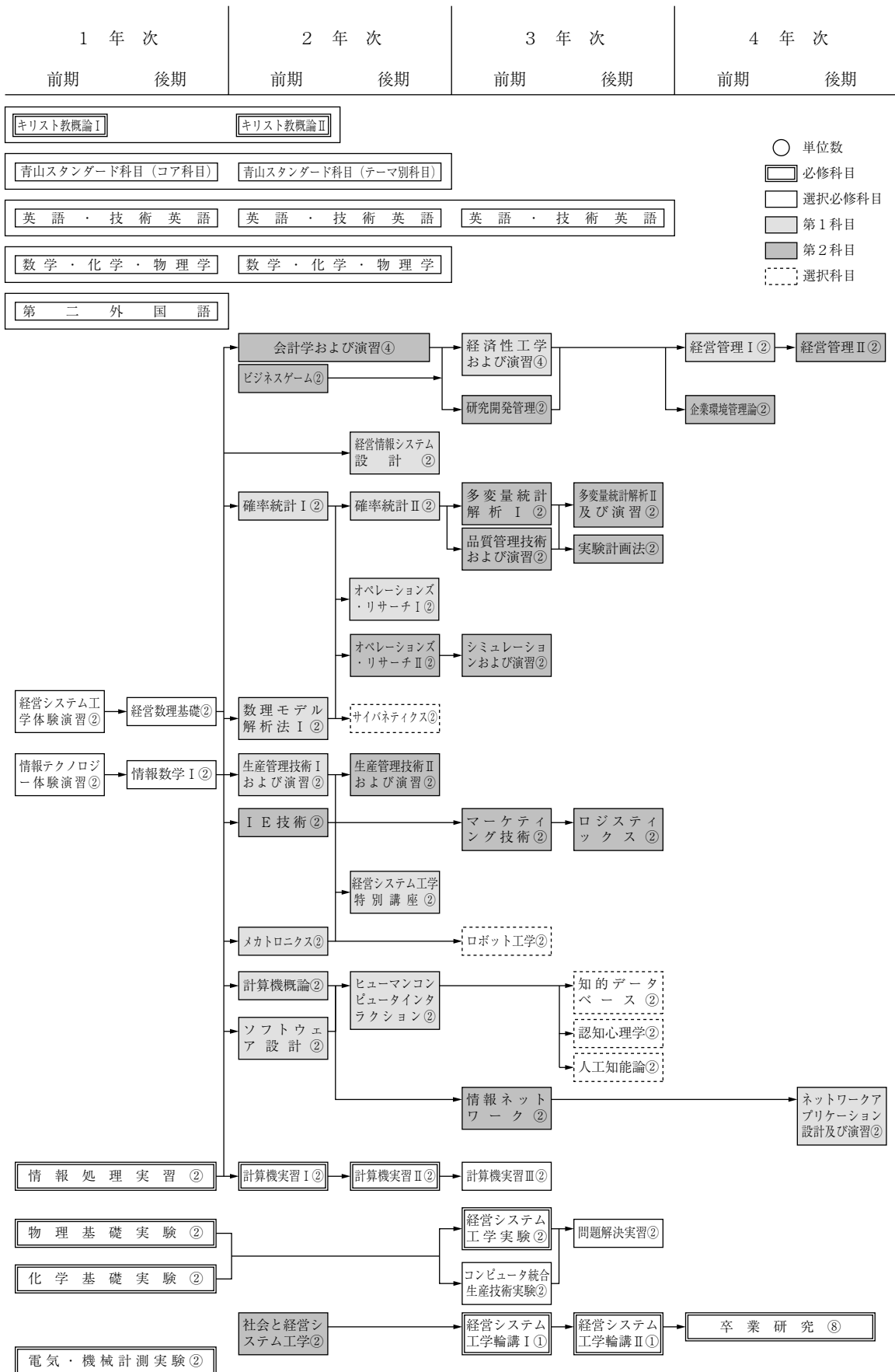

【情報テクノロジー学科履修要項】 (2011年度入学者)

【1】履修について

1. 学位

情報テクノロジー学科に4年以上（ただし8年を限度とします）在学し、卒業に必要な136単位以上を修得した者には、「学士（工学）」の学位が授与されます。

2. 卒業要件

本学科を卒業するためには、卒業要件単位表に示す区分ごとに、それぞれ必要な単位を修得しなければなりません。

卒業要件単位表

| 系 列 | | 必選の別 | 単 位 |
|------------|---|---------|---------|
| 青山スタンダード科目 | | p. 16参照 | 24 |
| 外国語科目 | 英語 | 必 修 | ◎ 2 |
| | | 選択必修 | ★ 8 |
| 学科科目 | 数学・共通科目 | 選択必修 | ☆ 12 |
| | 基礎科目 | 必 修 | ◎ 4 |
| | | 選択必修 | ★ 2 |
| | 専門実験・実習・演習 | 必 修 | ◎ 22 |
| | | 選択必修 | ◇ 2 |
| | | 選択必修 | ◇または◆ 2 |
| | 輪講・卒業研究 | 必 修 | ◎ 10 |
| | 第1科目群 | 必 修 | ◎ 16 |
| | | 選択必修 | △ 4 |
| | 第2科目群 | 選択必修 | ▽ 14 |
| 選択必修 | | ▼ 4 | |
| 自由選択科目 | 青山スタンダード科目 外国語科目 学科科目 他学科科目 他学部科目 | 選 択 | 10 |
| 合 計 | | | 136 |

外国人留学生
卒業要件単位表

| 系 列 | | 必選の別 | 単 位 |
|------------|---|---------|---------|
| 青山スタンダード科目 | | p. 16参照 | 24 |
| 外国語科目 | 日本語 | 必 修 | ◎ 10 |
| 学科科目 | 数学・共通科目 | 選択必修 | ☆ 12 |
| | 基礎科目 | 必 修 | ◎ 4 |
| | | 選択必修 | ★ 2 |
| | 専門実験・実習・演習 | 必 修 | ◎ 22 |
| | | 選択必修 | ◇ 2 |
| | | 選択必修 | ◇または◆ 2 |
| | 輪講・卒業研究 | 必 修 | ◎ 10 |
| | 第1科目群 | 必 修 | ◎ 16 |
| 選択必修 | | △ 4 | |
| 第2科目群 | 選択必修 | ▽ 14 | |
| | 選択必修 | ▼ 4 | |
| 自由選択科目 | 青山スタンダード科目 外国語科目 学科科目 他学科科目 他学部科目 | 選 択 | 10 |
| 合 計 | | | 136 |

3. 最高履修制限単位

最高履修制限単位とは、各年度で履修申請できる最高限度の単位数です。

理工学部における最高履修制限単位は次のとおりです。各年次でこの表に示す単位数を超えて履修することはできません。なお、各年次において、1科目以上の履修をしなければなりません。

| 学年 | 1～4年次 | 合計 |
|----------|-------|-------|
| 最高履修制限単位 | 各52単位 | 208単位 |

(注意) 教育職員免許状の取得を希望する学生の教職課程科目および教職課程関連科目の単位は、最高履修制限単位に含まれません。

4. 修得単位僅少者

入学後の2年間(休学期間を除く)で修得単位が32単位に満たない者は、成業の見込みのない者として除籍されることがありますので、該当しないよう特に注意してください。

5. 進級条件

3年次生から4年次生に進級するためには、3年次終了時に「卒業研究」の履修条件を満たしている必要があります。

ただし、本学の3年次後期から4年次前期に相当する期間に協定校または認定校に留学する学生に限り、4年次の後期授業開始までに卒業研究の履修条件を満たすことを条件に4年次に進級し、「卒業研究A」(8単位、後期週24時間)を履修することができます。留学前に学科に申し出、学科の指示に従ってください。(自学科の「卒業研究A」のみ履修可)。

6. 卒業研究の履修条件

「卒業研究」の履修条件は以下のとおりです。

- 1) 3年以上在学していること。
- 2) 3年次までに、外国語科目と、学科科目のうちの数学・共通科目、基礎科目、第1科目群、専門実験・実習・演習の必要単位を修得していること。
- 3) 3年次までの必修科目の単位を修得していること。
- 4) 卒業要件内単位のうち118単位以上修得していること。
- 5) 機械創造工学科の審査を受け許可された者は、機械創造工学科の「卒業研究」を履修することができます。
- 6) 経営システム工学科の審査を受け許可された者は、経営システム工学科の「卒業研究」を履修することができます。

【2】 第一外国語科目配置表及び履修方法

1. 外国語科目履修方法

外国語のクラスは指定制なので指定以外のクラスで履修することはできません。
 なお、所要単位を超えて修得した単位は自由選択科目の選択の単位に算入されます。

2. 外国語科目配置表

外国語科目 (英語)

◎の2単位 必修

★から8単位 選択必修

| 授 業 科 目 | 単 位 | 週 時 間 数 | | | | | | | | 履 修 条 件 | |
|---------------------------|-----|---------|---|-----|---|-----|---|-----|---|---------|-----------------------------------|
| | | 1 年 | | 2 年 | | 3 年 | | 4 年 | | | |
| | | 前 | 後 | 前 | 後 | 前 | 後 | 前 | 後 | | |
| ◎英 作 文 I | 2 | 2 | 2 | | | | | | | | |
| ★英 語 読 解 I | 2 | 2 | 2 | | | | | | | | |
| ★英 語 総 合 演 習 | 2 | | | 2 | 2 | | | | | | |
| ★英 語 読 解 II | 2 | | | 2 | 2 | | | | | | 英作文 I または英語読解 I を修得していること。 |
| ★English Communication I | 2 | | | 2 | 2 | | | | | | |
| ★技 術 英 語 I | 2 | | | 2 | 2 | | | | | | |
| ★英 語 読 解 III | 2 | | | | | 2 | 2 | | | | 英作文 I、英語読解 I、II のうち 4 単位修得していること。 |
| ★English Communication II | 2 | | | | | 2 | 2 | | | | ※下記参照 |
| ★技 術 英 語 II | 2 | | | | | 2 | 2 | | | | |

※ English Communication II の履修について

「English Communication II」の履修に先立ち第1回目の授業時に教室で「履修資格認定試験」を履修希望者全員に実施します。授業開始時間に集合してください。履修希望者は必ず「履修資格認定試験」を受験してください。これは、「English Communication II」を履修するために必要な能力があるか否かを判定するものです。クラスの人数に制限があるため合格者全員が履修できるとは限りません。当該クラスの合格者が人数制限を超えた場合は、そのクラスの得点の上位から順に履修許可をすることになりますので注意してください。

◎外国人留学生の外国語科目 (日本語) 配置表および履修方法

◎外国人留学生
 外国語科目 (日本語)
 配置表
 ◎の10単位 必修

| 授 業 科 目 | 単 位 | 週 時 間 数 | | | | | | 備 考 |
|--------------|-----|---------|---|-----|---|-----|---|--|
| | | 1 年 | | 2 年 | | 3 年 | | |
| | | 前 | 後 | 前 | 後 | 前 | 後 | |
| ◎日 本 語 初 級 A | 2 | 2 | 2 | | | | | |
| ◎日 本 語 初 級 B | 2 | 2 | 2 | | | | | |
| ◎日 本 語 初 級 C | 2 | 2 | 2 | | | | | |
| ◎日 本 語 中 級 A | 2 | | | 2 | 2 | | | 日本語初級A、B、Cのうち4単位修得していること。 |
| ◎日 本 語 中 級 B | 2 | | | 2 | 2 | | | |
| 日 本 語 上 級 | 2 | | | | | 2 | 2 | 青山キャンパス開講科目 日本語中級A、Bのうち2単位修得していること。 |

なお、日本語上級は自由選択科目の選択の単位に算入されます。

外国人留学生
 第二外国語科目履修方法

※第二外国語科目配置表は青山スタンダード科目配置表の言葉の技能〔領域F〕・テーマ別科目〔領域F〕を参照してください。

※入学手続き時に申請した科目以外は履修できません。

・言葉の技能〔領域F〕(第二外国語科目)の必要単位
 必修(4単位)

フランス語、ドイツ語、スペイン語、中国語、ロシア語、韓国語、英語のうちから1外国語を履修してください。

・テーマ別科目〔領域F〕を修得した場合、その単位は自由選択科目の単位に算入されます。

※本学入学以前に、高等学校あるいは海外等ですでに学習したことのある者が、その学力をI(A)・I(B)修了者に準ずると認定された場合、IIの科目で卒業に必要な単位に充当することができます。詳細は、『学年初頭行事』を参照してください。

◎交換留学生の外国語科目配置表および履修方法

交換留学生の履修は別途指導します。

| 授 業 科 目 | 単 位 | 備 考 |
|---------------|-----|-----------|
| 日 本 語 (I) | 2 | 青山キャンパス開講 |
| 日 本 語 (II) | 2 | |
| 日 本 語 (III) | 2 | |
| 日 本 語 (IV) | 2 | |
| 日 本 語 (V) | 2 | |

【3】 学科科目配置表及び履修方法

1. 学科科目履修方法

学科科目の卒業要件は、「卒業要件単位表」を参照してください。

規定以上に修得した選択必修科目の単位は自由選択科目の選択の単位に算入されます。

2. 学科科目配置表

理工学部生以外の履修は原則として許可しません。

◎は必修 ☆・★・□・◇・◆・△・▲・▽・▼は選択必修

数学・共通科目

☆の科目の中から
12単位 選択必修

| 授 業 科 目 | 単 位 | 週 時 間 数 | | | | | | | | 備 考 | |
|-------------|-----|---------|---|----|---|----|---|----|---|-----|----|
| | | 1年 | | 2年 | | 3年 | | 4年 | | | |
| | | 前 | 後 | 前 | 後 | 前 | 後 | 前 | 後 | | |
| ☆線形代数 I A | 2 | 2 | | | | | | | | | |
| ☆線形代数 I B | 2 | | 2 | | | | | | | | |
| ☆解析 I A | 2 | 2 | | | | | | | | | |
| ☆解析 I B | 2 | | 2 | | | | | | | | |
| ☆数学演習 A | 2 | 2 | | | | | | | | | |
| ☆数学演習 B | 2 | | 2 | | | | | | | | |
| ☆線形代数 II | 2 | | | 2 | | | | | | | |
| ☆線形代数 III | 2 | | | | 2 | | | | | | |
| ☆解析 II | 2 | | | 2 | | | | | | | |
| ☆幾何 I | 2 | | | | 2 | | | | | | |
| ☆複素解析 I | 2 | | | | | 2 | | | | | |
| ☆微分方程式 I | 2 | | | 2 | | | | | | | |
| ☆フーリエ解析 | 2 | | | | 2 | | | | | | |
| ☆解析 II 演習 | 1 | | | 1 | | | | | | | 隔週 |
| ☆微分方程式 I 演習 | 1 | | | 1 | | | | | | | 隔週 |
| ☆幾何 I 演習 | 1 | | | | 1 | | | | | | 隔週 |
| ☆フーリエ解析演習 | 1 | | | | 1 | | | | | | 隔週 |
| ☆複素解析 I 演習 | 1 | | | | | 1 | | | | | 隔週 |
| ☆化学 I | 2 | 2 | | | | | | | | | |
| ☆物理学 I | 2 | 2 | | | | | | | | | |
| ☆化学 II | 2 | | 2 | | | | | | | | |
| ☆物理学 II | 2 | | 2 | | | | | | | | |
| ☆化学 III | 2 | | | 2 | | | | | | | |
| ☆物理学 III | 2 | | | 2 | | | | | | | |
| ☆現代物理学概論 | 2 | | | | 2 | | | | | | |

基礎科目

◎の科目 4単位 必修

★の科目の中から

2単位 選択必修

| | | | | | | | | | | | |
|---------------|---|---|---|---|---|--|--|--|--|--|--|
| ◎情報数学 I | 2 | | 2 | | | | | | | | |
| ◎情報テクノロジー体験演習 | 2 | 2 | | | | | | | | | |
| ★工業力学 | 2 | 2 | | | | | | | | | |
| ★機械創造工学体験演習 | 2 | 2 | | | | | | | | | |
| ★経営数理基礎 | 2 | | 2 | | | | | | | | |
| ★経営システム工学体験演習 | 2 | 2 | | | | | | | | | |
| ◎計算機実習 I | 2 | | | 4 | | | | | | | |
| ◎計算機実習 II | 2 | | | | 4 | | | | | | |

専門実験・実習・演習

◎の科目22単位 必修
 ◇◆の科目を
 合計4単位 選択必修
 (そのうち2単位は必ず
 ◇から履修しなくては
 なりません)

| 授 業 科 目 | 単 位 | 週 時 間 数 | | | | | | | | 備 考 | |
|-----------------|-----|-------------|---|-----|---|-------------|---|-----|---|-----|--|
| | | 1 年 | | 2 年 | | 3 年 | | 4 年 | | | |
| | | 前 | 後 | 前 | 後 | 前 | 後 | 前 | 後 | | |
| ◎物理基礎実験Ⅰ | 1 | 4 | | | | | | | | | |
| ◎物理基礎実験Ⅱ | 1 | | 4 | | | | | | | | |
| ◎化学基礎実験 | 2 | 4 前期又は後期 | | | | | | | | | |
| ◎電気計測実験 | 1 | 4 前期又は後期 | | | | | | | | | |
| ◎ものづくり実習 | 1 | 4 前期又は後期 | | | | | | | | | |
| ◎情報処理実習 | 2 | 4 前期又は後期 | | | | | | | | | |
| ◎図形科学演習 | 2 | | | 2 | | | | | | | |
| ◎情報総合プログラミング実習Ⅰ | 2 | | | 4 | | | | | | | |
| ◎情報総合プログラミング実習Ⅱ | 2 | | | | 4 | | | | | | |
| ◎システム構築実習 | 2 | | 4 | | | | | | | | |
| ◎情報テクノロジー実験Ⅰ | 2 | | | | 4 | | | | | | |
| ◇情報テクノロジー実験Ⅱ | 2 | | | | | 4 | | | | | |
| ◇情報テクノロジー実験Ⅲ | 2 | | | | 4 | | | | | | |
| ◆機械創造工学実験Ⅰ | 2 | | | | 4 | | | | | | |
| ◆機械創造工学実験Ⅱ | 2 | | | | | 4 | | | | | |
| ◆経営システム工学実験 | 2 | | | | | 4 前期又は後期 | | | | | |
| ◆コンピュータ統合生産技術実験 | 2 | | | | 4 | | | | | | |
| ◆問題解決実習 | 2 | | | | | 4 | | | | | |
| インターンシップ | 1 | | | | | 3 | | | | | |

輪講・卒業研究

◎の科目10単位 必修

| | | | | | | | | | | | |
|--------------|---|--|--|--|---|---|--|----|----|----|--|
| ◎情報テクノロジー輪講Ⅰ | 1 | | | | 2 | | | | | | |
| ◎情報テクノロジー輪講Ⅱ | 1 | | | | | 2 | | | | | |
| ◎卒業研究Ⅰ | 4 | | | | | | | 12 | | | I・IIの単位を分離して修得することができない。 I・IIのうちいずれかが不合格となれば、I・II共に不合格となる。 I・IIは同一担当で履修すること。 |
| ◎卒業研究Ⅱ | 4 | | | | | | | | 12 | | |
| ◎卒業研究A | 8 | | | | | | | | | 24 | 協定校・認定校留学生のみ履修可 |

第1科目群

◎の科目16単位 必修
 △の科目の中から
 4単位 選択必修

[注：第1科目群]
 △印のついた科目のうち
 選択必修の4単位を超えて履修したものは、4単位を限度として、第2科目群の▼印の科目に組み替えることができる。

| | | | | | | | | | | | |
|----------------------|---|--|--|---|---|--|--|--|--|--|----------|
| ◎計算機概論 | 2 | | | 2 | | | | | | | |
| ◎図形科学 | 2 | | | 2 | | | | | | | |
| ◎情報数学Ⅱ | 2 | | | 2 | | | | | | | |
| ◎数理モデル解析法 | 2 | | | 2 | | | | | | | 2012年度開講 |
| ◎データ構造とアルゴリズム | 2 | | | | 2 | | | | | | |
| ◎ソフトウェア設計 | 2 | | | 2 | | | | | | | |
| ◎メカトロニクス | 2 | | | 2 | | | | | | | |
| ◎ヒューマンコンピュータインタラクション | 2 | | | | 2 | | | | | | |
| △機械力学及び演習 | 4 | | | | 4 | | | | | | |
| △材料力学Ⅰ及び演習 | 4 | | | 4 | | | | | | | |
| △熱力学及び演習 | 4 | | | 4 | | | | | | | |

第1科目群

(前ページの続き)

| 授 業 科 目 | 単 位 | 週 時 間 数 | | | | | | | | 備 考 | |
|-----------------|-----|---------|---|----|---|----|---|----|---|-----|------------------------|
| | | 1年 | | 2年 | | 3年 | | 4年 | | | |
| | | 前 | 後 | 前 | 後 | 前 | 後 | 前 | 後 | | |
| △流体力学及び演習 | 4 | | | 4 | | | | | | | |
| △多変量統計解析Ⅰ | 2 | | | | | 2 | | | | | |
| △多変量統計解析Ⅱ及び演習 | 2 | | | | | | | 2 | | | |
| △オペレーションズ・リサーチⅠ | 2 | | | 2 | | | | | | | |
| △オペレーションズ・リサーチⅡ | 2 | | | 2 | | | | | | | |
| △シミュレーションおよび演習 | 2 | | | | | 2 | | | | | |
| △確率統計Ⅰ | 2 | | | 2 | | | | | | | この科目は履修することを強く勧める。 |
| △確率統計Ⅱ | 2 | | | 2 | | | | | | | 確率統計Ⅰと併せて履修することを強く勧める。 |
| △経営情報システム設計 | 2 | | | 2 | | | | | | | |

第2科目群

- ▽の科目の中から
14単位 選択必修
- ▼の科目の中から
4単位 選択必修

| | | | | | | | | | | | |
|-----------------------|---|--|--|---|--|---|--|---|---|--|----------|
| ▽P I D 制 御 | 2 | | | 2 | | | | | | | |
| ▽言語理論とコンパイラ | 2 | | | | | 2 | | | | | |
| ▽人工知能論 | 2 | | | | | | | 2 | | | |
| ▽情報ネットワーク | 2 | | | | | 2 | | | | | |
| ▽知的データベース | 2 | | | | | | | 2 | | | |
| ▽認知心理学 | 2 | | | | | | | 2 | | | |
| ▽福祉工学 | 2 | | | | | | | | 2 | | 隔年開講 |
| ▽アーゴノミクス | 2 | | | | | | | | 2 | | 隔年開講 |
| ▽情報セキュリティ | 2 | | | | | 2 | | | | | 2012年度開講 |
| ▽高次ヒューマンインタフェース | 2 | | | | | | | 2 | | | |
| ▽ロボット工学 | 2 | | | | | | | 2 | | | |
| ▽設計情報工学 | 2 | | | | | 2 | | | | | |
| ▽サイバネティクス | 2 | | | | | 2 | | | | | |
| ▽情報と社会 | 2 | | | | | | | | 2 | | |
| ▼状態制御 | 2 | | | | | | | 2 | | | |
| ▼振動工学 | 2 | | | | | | | 2 | | | |
| ▼機械設計製図 | 2 | | | | | | | 4 | | | |
| ▼計測・電子回路 | 2 | | | | | 2 | | | | | |
| ▼生産管理技術 | 2 | | | | | 2 | | | | | |
| ▼コーポレートファイナンス | 2 | | | | | | | | 2 | | 2013年度開講 |
| ▼ネットワークアプリケーション設計及び演習 | 2 | | | | | 2 | | | | | |
| ▼経済性工学 | 2 | | | | | | | | 2 | | 2013年度開講 |
| ▼企業経済学 | 2 | | | | | | | | 2 | | 2013年度開講 |
| ▼会計学Ⅰおよび演習 | 2 | | | 2 | | | | | | | |
| ▼会計学Ⅱおよび演習 | 2 | | | | | 2 | | | | | |
| ▼品質管理技術および演習 | 2 | | | | | | | 2 | | | |
| ▼マーケティング技術 | 2 | | | | | | | 2 | | | |
| ▼ロジスティックス | 2 | | | | | | | | 2 | | |
| ▼実験計画法 | 2 | | | | | | | 2 | | | |

選択科目

| 授 業 科 目 | 単 位 | 週 時 間 数 | | | | | | | | 備 考 | |
|---------------|-----|---------|---|-----|---|-----|---|-----|---|-----|--|
| | | 1 年 | | 2 年 | | 3 年 | | 4 年 | | | |
| | | 前 | 後 | 前 | 後 | 前 | 後 | 前 | 後 | | |
| 機 械 技 術 と 社 会 | 2 | | | | | 2 | | | | | |
| 工 業 動 力 学 | 2 | | 2 | | | | | | | | |
| 材 料 科 学 概 論 | 2 | | | | 2 | | | | | | |
| 精 密 加 工 学 | 2 | | | | | 2 | | | | | |
| 計 算 力 学 | 2 | | | | | 2 | | | | | |
| 応 用 数 学 I | 2 | | | 2 | | | | | | | |
| 応 用 数 学 II | 2 | | | | 2 | | | | | | |
| 経営システム工学特別講座 | 2 | | | | 2 | | | | | | |
| 社会と経営システム工学 | 2 | | | 2 | | | | | | | |
| 現 代 化 学 概 論 | 2 | | | | 2 | | | | | | |
| 一 般 機 械 工 学 | 2 | | | 2 | | | | | | | |
| 一 般 電 気 工 学 | 2 | | | | 2 | | | | | | |
| 一 般 経 営 工 学 | 2 | | | | 2 | | | | | | |
| 研 究 開 発 管 理 | 2 | | | | | 2 | | | | | |
| 企 業 環 境 管 理 論 | 2 | | | | | | | | 2 | | |
| 経 営 管 理 I | 2 | | | | | | | | 2 | | |
| 経 営 管 理 II | 2 | | | | | | | | | 2 | |
| 情報社会及び情報倫理 | 2 | | | 2 | | | | | | | |
| 情 報 と 職 業 | 2 | | | 2 | | | | | | | |

【4】 自由選択科目履修方法

自由選択科目履修方法

下記の (イ) (ロ) (ハ) (ニ) (ホ) のうちから任意に10単位修得しなければなりません。

- | | | |
|----------------|---|-------------------------------------|
| (イ) 青山スタンダード科目 | } | (卒業に必要な単位を超えて修得した単位は、自由選択科目に算入されます) |
| (ロ) 外国語科目 | | |
| (ハ) 学科科目 | | |
| (ニ) 他学科科目 | | |
| (ホ) 他学部科目 | | |

ただし、卒業要件外科目は除きます。他学科・他学部科目のうちには実験科目などの除外科目がありますので当該学科・学部の履修規定に従ってください。

注意：他キャンパス開講科目を履修する際には、キャンパス間の移動時間に注意してください(「Ⅲ. 履修について1. 履修計画」を参照)。

情報テクノロジー学科 (2011年度生) 履修ガイドライン

これはあくまでも履修の一例です。

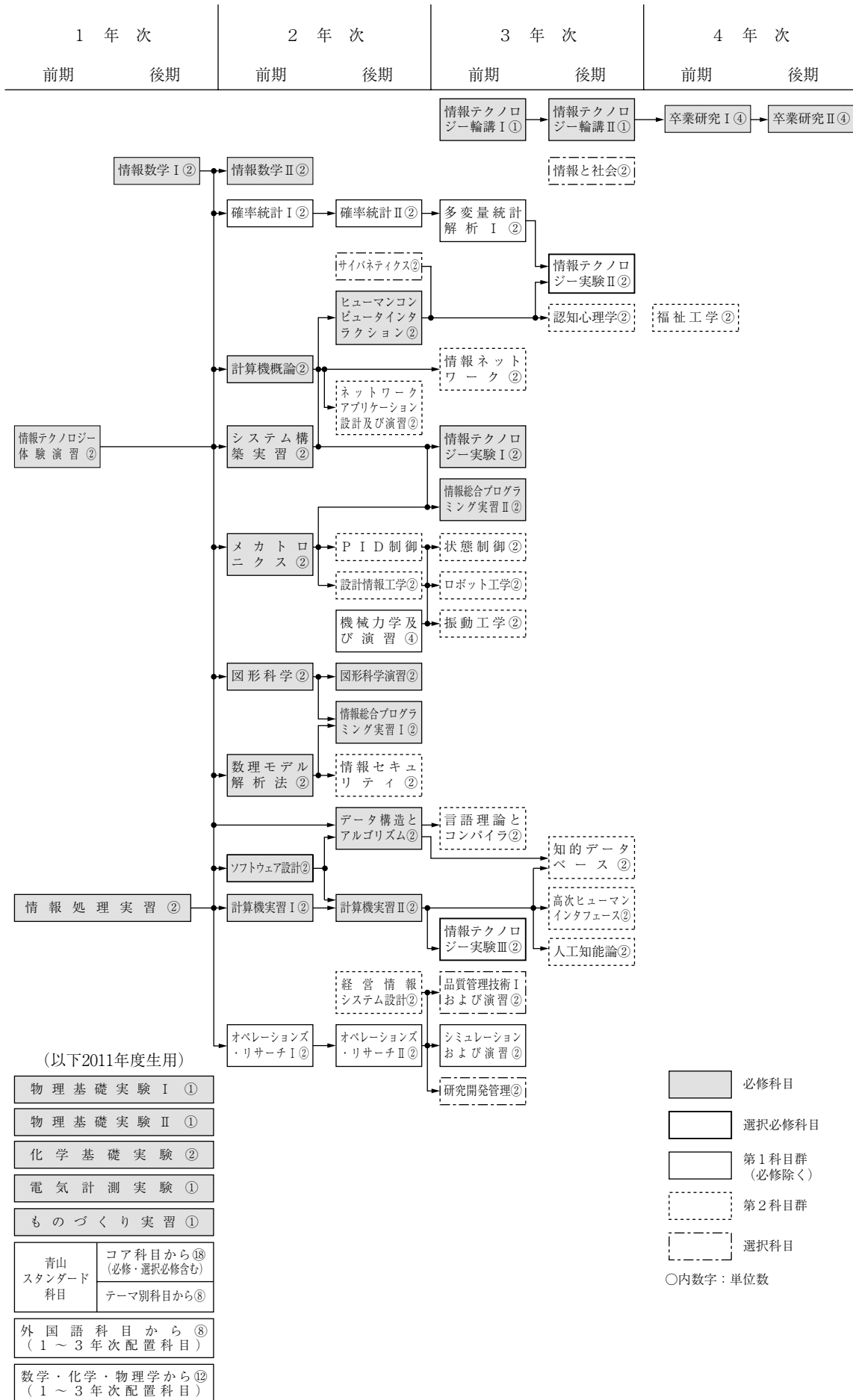

【情報テクノロジー学科履修要項】 (2010年度入学者)

【1】履修について

1. 学位

情報テクノロジー学科に4年以上（ただし8年を限度とします）在学し、卒業に必要な136単位以上を修得した者には、「学士（工学）」の学位が授与されます。

2. 卒業要件

本学科を卒業するためには、卒業要件単位表に示す区分ごとに、それぞれ必要な単位を修得しなければなりません。

卒業要件単位表

| 系 列 | | 必選の別 | 単 位 |
|------------|---|---------|---------|
| 青山スタンダード科目 | | p. 16参照 | 24 |
| 外国語科目 | 英語 | 必 修 | ◎ 2 |
| | | 選択必修 | ★ 8 |
| 学科科目 | 数学・共通科目 | 必 修 | ◎ 4 |
| | | 選択必修 | ☆ 6 |
| | | 選択必修 | □ 2 |
| | 基礎科目 | 必 修 | ◎ 4 |
| | | 選択必修 | ★ 2 |
| | 専門実験・実習・演習 | 必 修 | ◎ 22 |
| | | 選択必修 | ◇ 2 |
| | | 選択必修 | ◇または◆ 2 |
| | 輪講・卒業研究 | 必 修 | ◎ 10 |
| | 第1科目群 | 必 修 | ◎ 16 |
| | | 選択必修 | △ 4 |
| | 第2科目群 | 選択必修 | ▽ 14 |
| 選択必修 | | ▼ 4 | |
| 自由選択科目 | 青山スタンダード科目 外国語科目 学科科目 他学科科目 他学部科目 | 選 択 | 10 |
| 合 計 | | | 136 |

外国人留学生
卒業要件単位表

| 系 列 | | 必選の別 | 単 位 |
|------------|---|---------|---------|
| 青山スタンダード科目 | | p. 16参照 | 24 |
| 外国語科目 | 日本語 | 必 修 | ◎ 10 |
| 学科科目 | 数学・共通科目 | 必 修 | ◎ 4 |
| | | 選択必修 | ☆ 6 |
| | | 選択必修 | □ 2 |
| | 基礎科目 | 必 修 | ◎ 4 |
| | | 選択必修 | ★ 2 |
| | 専門実験・実習・演習 | 必 修 | ◎ 22 |
| | | 選択必修 | ◇ 2 |
| | | 選択必修 | ◇または◆ 2 |
| | 輪講・卒業研究 | 必 修 | ◎ 10 |
| | 第1科目群 | 必 修 | ◎ 16 |
| | | 選択必修 | △ 4 |
| | 第2科目群 | 選択必修 | ▽ 14 |
| 選択必修 | | ▼ 4 | |
| 自由選択科目 | 青山スタンダード科目 外国語科目 学科科目 他学科科目 他学部科目 | 選 択 | 10 |
| 合 計 | | | 136 |

3. 最高履修制限単位

最高履修制限単位とは、各年度で履修申請できる最高限度の単位数です。

理工学部における最高履修制限単位は次のとおりです。各年次でこの表に示す単位数を超えて履修することはできません。なお、各年次において、1科目以上の履修をしなければなりません。

| 学年 | 1～4年次 | 合計 |
|----------|-------|-------|
| 最高履修制限単位 | 各52単位 | 208単位 |

(注意) 教育職員免許状の取得を希望する学生の教職課程科目および教職課程関連科目の単位は、最高履修制限単位に含まれません。

4. 修得単位僅少者

入学後の2年間(休学期間を除く)で修得単位が32単位に満たない者は、成業の見込みのない者として除籍されることがありますので、該当しないよう特に注意してください。

5. 進級条件

3年次生から4年次生に進級するためには、3年次終了時に「卒業研究」の履修条件を満たしている必要があります。

ただし、本学の3年次後期から4年次前期に相当する期間に協定校または認定校に留学する学生に限り、4年次の後期授業開始までに卒業研究の履修条件を満たすことを条件に4年次に進級し、「卒業研究A」(8単位、後期週24時間)を履修することができます。留学前に学科に申し出、学科の指示に従ってください。(自学科の「卒業研究A」のみ履修可)。

6. 卒業研究の履修条件

「卒業研究」の履修条件は以下のとおりです。

- 1) 3年以上在学していること。
- 2) 3年次までに、外国語科目と、学科科目のうちの数学・共通科目、基礎科目、第1科目群、専門実験・実習・演習の必要単位を修得していること。
- 3) 3年次までの必修科目の単位を修得していること。
- 4) 卒業要件内単位のうち118単位以上修得していること。
- 5) 機械創造工学科の審査を受け許可された者は、機械創造工学科の「卒業研究」を履修することができます。
- 6) 経営システム工学科の審査を受け許可された者は、経営システム工学科の「卒業研究」を履修することができます。

【2】 第一外国語科目配置表及び履修方法

1. 外国語科目履修方法

外国語のクラスは指定制なので指定以外のクラスで履修することはできません。
 なお、所要単位を超えて修得した単位は自由選択科目の選択の単位に算入されます。

2. 外国語科目配置表

外国語科目 (英語)

- ◎の2単位 必修
- ★から8単位 選択必修

| 授 業 科 目 | 単 位 | 週 時 間 数 | | | | | | | | 履 修 条 件 | |
|---------------------------|-----|---------|---|-----|---|-----|---|-----|---|-----------------------------------|--|
| | | 1 年 | | 2 年 | | 3 年 | | 4 年 | | | |
| | | 前 | 後 | 前 | 後 | 前 | 後 | 前 | 後 | | |
| ◎英 作 文 I | 2 | 2 | 2 | | | | | | | | |
| ★英 語 読 解 I | 2 | 2 | 2 | | | | | | | | |
| ★英 語 総 合 演 習 | 2 | | | 2 | 2 | | | | | | |
| ★英 語 読 解 II | 2 | | | 2 | 2 | | | | | 英作文 I または英語読解 I を修得していること。 | |
| ★English Communication I | 2 | | | 2 | 2 | | | | | | |
| ★技 術 英 語 I | 2 | | | 2 | 2 | | | | | | |
| ★英 語 読 解 III | 2 | | | | | 2 | 2 | | | 英作文 I、英語読解 I、II のうち 4 単位修得していること。 | |
| ★English Communication II | 2 | | | | | 2 | 2 | | | ※下記参照 | |
| ★技 術 英 語 II | 2 | | | | | 2 | 2 | | | | |

※ English Communication II の履修について

「English Communication II」の履修に先立ち第1回目の授業時に教室で「履修資格認定試験」を履修希望者全員に実施します。授業開始時間に集合してください。履修希望者は必ず「履修資格認定試験」を受験してください。これは、「English Communication II」を履修するために必要な能力があるか否かを判定するものです。クラスの人数に制限があるため合格者全員が履修できるとは限りません。当該クラスの合格者が人数制限を超えた場合は、そのクラスの得点の上位から順に履修許可をすることになりますので注意してください。

◎外国人留学生の外国語科目 (日本語) 配置表および履修方法

◎外国人留学生
外国語科目 (日本語)
配置表
◎の10単位 必修

| 授 業 科 目 | 単 位 | 週 時 間 数 | | | | | | 備 考 |
|--------------|-----|---------|---|-----|---|-----|---|--|
| | | 1 年 | | 2 年 | | 3 年 | | |
| | | 前 | 後 | 前 | 後 | 前 | 後 | |
| ◎日 本 語 初 級 A | 2 | 2 | 2 | | | | | |
| ◎日 本 語 初 級 B | 2 | 2 | 2 | | | | | |
| ◎日 本 語 初 級 C | 2 | 2 | 2 | | | | | |
| ◎日 本 語 中 級 A | 2 | | | 2 | 2 | | | 日本語初級A、B、Cのうち4単位修得していること。 |
| ◎日 本 語 中 級 B | 2 | | | 2 | 2 | | | |
| 日 本 語 上 級 | 2 | | | | | 2 | 2 | 青山キャンパス開講科目 日本語中級A、Bのうち2単位修得していること。 |

なお、日本語上級は自由選択科目の選択の単位に算入されます。

外国人留学生
第二外国語科目履修方法

※第二外国語科目配置表は青山スタンダード科目配置表の言葉の技能〔領域F〕・テーマ別科目〔領域F〕を参照してください。

※入学手続き時に申請した科目以外は履修できません。

・言葉の技能〔領域F〕(第二外国語科目)の必要単位
必修(4単位)

フランス語、ドイツ語、スペイン語、中国語、ロシア語、韓国語、英語のうちから1外国語を履修してください。

・テーマ別科目〔領域F〕を修得した場合、その単位は自由選択科目の単位に算入されます。

※本学入学以前に、高等学校あるいは海外等ですでに学習したことのある者が、その学力をI(A)・I(B)修了者に準ずると認定された場合、IIの科目で卒業に必要な単位に充当することができます。詳細は、『学年初頭行事』を参照してください。

◎交換留学生の外国語科目配置表および履修方法

交換留学生の履修は別途指導します。

| 授 業 科 目 | 単 位 | 備 考 |
|---------------|-----|-----------|
| 日 本 語 (I) | 2 | 青山キャンパス開講 |
| 日 本 語 (II) | 2 | |
| 日 本 語 (III) | 2 | |
| 日 本 語 (IV) | 2 | |
| 日 本 語 (V) | 2 | |

【3】 学科科目配置表及び履修方法

1. 学科科目履修方法

学科科目の卒業要件は、「卒業要件単位表」を参照してください。

規定以上に修得した選択必修科目の単位は自由選択科目の選択の単位に算入されます。

2. 学科科目配置表

理工学部生以外の履修は原則として許可しません。

◎は必修 ☆・★・□・◇・◆・△・▲・▽・▼は選択必修

数学・共通科目

◎の科目 4 単位 必修

☆の科目の中から

6 単位 選択必修

□の科目の中から

2 単位 選択必修

| 授 業 科 目 | 単 位 | 週 時 間 数 | | | | | | | | 備 考 | |
|-------------|-----|---------|---|-----|---|-----|---|-----|---|-----|---------------------------|
| | | 1 年 | | 2 年 | | 3 年 | | 4 年 | | | |
| | | 前 | 後 | 前 | 後 | 前 | 後 | 前 | 後 | | |
| ◎線形代数 I A | 2 | 2 | | | | | | | | | 線形代数 I B も併せて履修することを強く勧める |
| ☆線形代数 I B | 2 | | 2 | | | | | | | | |
| ◎解析 I A | 2 | 2 | | | | | | | | | 解析 I B も併せて履修することを強く勧める |
| ☆解析 I B | 2 | | 2 | | | | | | | | |
| ☆数学演習 A | 2 | 2 | | | | | | | | | 数学演習 A・B を併せて履修することを強く勧める |
| ☆数学演習 B | 2 | | 2 | | | | | | | | |
| ☆線形代数 II | 2 | | | 2 | | | | | | | |
| ☆線形代数 III | 2 | | | | 2 | | | | | | |
| ☆解析 II | 2 | | | 2 | | | | | | | |
| ☆幾何 I | 2 | | | | 2 | | | | | | |
| ☆複素解析 I | 2 | | | | | 2 | | | | | |
| ☆微分方程式 I | 2 | | | 2 | | | | | | | |
| ☆フーリエ解析 | 2 | | | | 2 | | | | | | |
| ☆解析 II 演習 | 1 | | | 1 | | | | | | | 隔週 |
| ☆微分方程式 I 演習 | 1 | | | 1 | | | | | | | 隔週 |
| ☆幾何 I 演習 | 1 | | | | 1 | | | | | | 隔週 |
| ☆フーリエ解析演習 | 1 | | | | 1 | | | | | | 隔週 |
| ☆複素解析 I 演習 | 1 | | | | | 1 | | | | | 隔週 |
| □化学 I | 2 | 2 | | | | | | | | | |
| □物理学 I | 2 | 2 | | | | | | | | | |
| □化学 II | 2 | | 2 | | | | | | | | |
| □物理学 II | 2 | | 2 | | | | | | | | |
| □化学 III | 2 | | | 2 | | | | | | | |
| □物理学 III | 2 | | | 2 | | | | | | | |
| □現代物理学概論 | 2 | | | | 2 | | | | | | |

基礎科目

◎の科目 4 単位 必修

★の科目の中から

2 単位 選択必修

| | | | | | | | | | | | |
|---------------|---|---|---|--|--|--|--|--|--|--|--|
| ◎情報数学 I | 2 | 2 | | | | | | | | | |
| ◎情報テクノロジー体験演習 | 2 | 2 | | | | | | | | | |
| ★工業力学 | 2 | 2 | | | | | | | | | |
| ★機械創造工学体験演習 | 2 | 2 | | | | | | | | | |
| ★経営数理基礎 | 2 | | 2 | | | | | | | | |
| ★経営システム工学体験演習 | 2 | 2 | | | | | | | | | |

専門実験・実習・演習

◎の科目22単位 必修
 ◇◆の科目を
 合計4単位 選択必修
 (そのうち2単位は必ず
 ◇から履修しなくては
 なりません)

| 授 業 科 目 | 単 位 | 週 時 間 数 | | | | | | | | 備 考 | |
|-----------------|-----|---------|-------------|-----|---|-------------|---|-----|---|-----|--|
| | | 1 年 | | 2 年 | | 3 年 | | 4 年 | | | |
| | | 前 | 後 | 前 | 後 | 前 | 後 | 前 | 後 | | |
| ◎計 算 機 実 習 I | 2 | | | 4 | | | | | | | |
| ◎計 算 機 実 習 II | 2 | | | | 4 | | | | | | |
| ◎物 理 基 礎 実 験 | 2 | | 4 | | | | | | | | |
| ◎化 学 基 礎 実 験 | 2 | | 4 前期又は後期 | | | | | | | | |
| ◎電 気 計 測 実 験 | 1 | | 4 前期又は後期 | | | | | | | | |
| ◎も の づ く り 実 習 | 1 | | 4 前期又は後期 | | | | | | | | |
| ◎情 報 処 理 実 習 | 2 | | 4 前期又は後期 | | | | | | | | |
| ◎図 形 科 学 演 習 | 2 | | | | 2 | | | | | | |
| ◎情報総合プログラミング実習Ⅰ | 2 | | | | 4 | | | | | | |
| ◎情報総合プログラミング実習Ⅱ | 2 | | | | | 4 | | | | | |
| ◎システム構築実習 | 2 | | | 4 | | | | | | | |
| ◎情報テクノロジー実験Ⅰ | 2 | | | | | 4 | | | | | |
| ◇情報テクノロジー実験Ⅱ | 2 | | | | | | 4 | | | | |
| ◇情報テクノロジー実験Ⅲ | 2 | | | | | 4 | | | | | |
| ◆機械創造工学実験Ⅰ | 2 | | | | | 4 | | | | | |
| ◆機械創造工学実験Ⅱ | 2 | | | | | | 4 | | | | |
| ◆経営システム工学実験 | 2 | | | | | 4 前期又は後期 | | | | | |
| ◆コンピュータ統合生産技術実験 | 2 | | | | | 4 | | | | | |
| ◆問題解決実習 | 2 | | | | | | 4 | | | | |
| インターンシップ | 1 | | | | | | 3 | | | | |

輪講・卒業研究

◎の科目10単位 必修

| | | | | | | | | | | | |
|--------------|---|--|--|--|---|---|--|----|----|--|-----------------|
| ◎情報テクノロジー輪講Ⅰ | 1 | | | | 2 | | | | | | |
| ◎情報テクノロジー輪講Ⅱ | 1 | | | | | 2 | | | | | |
| ◎卒業研究 | 8 | | | | | | | 12 | 12 | | |
| ◎卒業研究 A | 8 | | | | | | | | 24 | | 協定校・認定校留学生のみ履修可 |

第1科目群

◎の科目16単位 必修
 △の科目の中から
 4単位 選択必修

[注：第1科目群]
 △印のついた科目のうち
 選択必修の4単位を超えて履修したものは、4単位を限度として、第2科目群の▼印の科目に組み替えることができる。

| | | | | | | | | | | | |
|----------------------|---|--|--|---|---|--|--|--|--|--|--|
| ◎計 算 機 概 論 | 2 | | | 2 | | | | | | | |
| ◎図 形 科 学 | 2 | | | 2 | | | | | | | |
| ◎情 報 数 学 II | 2 | | | 2 | | | | | | | |
| ◎数理モデル解析法Ⅰ | 2 | | | 2 | | | | | | | |
| ◎データ構造とアルゴリズム | 2 | | | | 2 | | | | | | |
| ◎ソフトウェア設計 | 2 | | | 2 | | | | | | | |
| ◎メカトロニクス | 2 | | | 2 | | | | | | | |
| ◎ヒューマンコンピュータインタラクション | 2 | | | | 2 | | | | | | |
| △機械力学及び演習 | 4 | | | | 4 | | | | | | |
| △材料力学Ⅰ及び演習 | 4 | | | 4 | | | | | | | |
| △熱力学及び演習 | 4 | | | 4 | | | | | | | |
| △流体力学及び演習 | 4 | | | | 4 | | | | | | |

第 1 科目群

(前ページの続き)

| 授 業 科 目 | 単 位 | 週 時 間 数 | | | | | | | | 備 考 | |
|-------------------|-----|---------|---|-----|---|-----|---|-----|---|-----|--------------------------|
| | | 1 年 | | 2 年 | | 3 年 | | 4 年 | | | |
| | | 前 | 後 | 前 | 後 | 前 | 後 | 前 | 後 | | |
| △多変量統計解析 I | 2 | | | | | 2 | | | | | |
| △多変量統計解析 II 及び演習 | 2 | | | | | | | 2 | | | |
| △オペレーションズ・リサーチ I | 2 | | | 2 | | | | | | | |
| △オペレーションズ・リサーチ II | 2 | | | | 2 | | | | | | |
| △シミュレーションおよび演習 | 2 | | | | | 2 | | | | | |
| △確 率 統 計 I | 2 | | | 2 | | | | | | | この科目は履修することを強く勧める。 |
| △確 率 統 計 II | 2 | | | | 2 | | | | | | 確率統計 I と併せて履修することを強く勧める。 |
| △経営情報システム設計 | 2 | | | | 2 | | | | | | |

第 2 科目群

▽の科目の中から

14単位 選択必修

▼の科目の中から

4 単位 選択必修

| | | | | | | | | | | | |
|-----------------------|---|--|--|---|---|---|--|---|---|--|------------|
| ▽P I D 制 御 | 2 | | | 2 | | | | | | | |
| ▽言語理論とコンパイラ | 2 | | | | | 2 | | | | | |
| ▽人 工 知 能 論 | 2 | | | | | | | 2 | | | |
| ▽情報ネットワーク | 2 | | | | | 2 | | | | | |
| ▽知的データベース | 2 | | | | | | | 2 | | | |
| ▽認 知 心 理 学 | 2 | | | | | | | 2 | | | |
| ▽福 祉 工 学 | 2 | | | | | | | | 2 | | 隔年開講 |
| ▽ア ー ゴ ノ ミ ク ス | 2 | | | | | | | | 2 | | 隔年開講 |
| ▽数理モデル解析法 II | 2 | | | | 2 | | | | | | 2012年度閉講予定 |
| ▽高次ヒューマンインタフェース | 2 | | | | | | | 2 | | | |
| ▽ロ ボ ッ ト 工 学 | 2 | | | | | | | 2 | | | |
| ▽設 計 情 報 工 学 | 2 | | | | | 2 | | | | | |
| ▽サイバネティクス | 2 | | | | | 2 | | | | | |
| ▽情 報 と 社 会 | 2 | | | | | | | | 2 | | |
| ▼状 態 制 御 | 2 | | | | | | | 2 | | | |
| ▼振 動 工 学 | 2 | | | | | | | 2 | | | |
| ▼機 械 設 計 製 図 | 2 | | | | | | | | 4 | | |
| ▼計 測 ・ 電 子 回 路 | 2 | | | | | 2 | | | | | |
| ▼生産管理技術 I および演習 | 2 | | | | | 2 | | | | | |
| ▼ビ ジ ネ ス ゲ ー ム | 2 | | | | | | | | 2 | | |
| ▼ネットワークアプリケーション設計及び演習 | 2 | | | | | 2 | | | | | |
| ▼経済性工学 I および演習 | 2 | | | | | | | 2 | | | |
| ▼経済性工学 II および演習 | 2 | | | | | | | | 2 | | |
| ▼会 計 学 I お よ び 演 習 | 2 | | | | 2 | | | | | | |
| ▼会 計 学 II お よ び 演 習 | 2 | | | | | 2 | | | | | |
| ▼品質管理技術および演習 | 2 | | | | | | | 2 | | | |
| ▼マーケティング技術 | 2 | | | | | | | | 2 | | |
| ▼ロ ジ ス テ ィ ッ ク ス | 2 | | | | | | | | 2 | | |
| ▼実 験 計 画 法 | 2 | | | | | | | 2 | | | |

選択科目

| 授 業 科 目 | 単 位 | 週 時 間 数 | | | | | | | | 備 考 | |
|---------------------|-----|---------|---|----|---|----|---|----|---|-----|--|
| | | 1年 | | 2年 | | 3年 | | 4年 | | | |
| | | 前 | 後 | 前 | 後 | 前 | 後 | 前 | 後 | | |
| 機 械 技 術 と 社 会 | 2 | | | | | 2 | | | | | |
| 工 業 動 力 学 | 2 | | 2 | | | | | | | | |
| 材 料 科 学 概 論 | 2 | | | | 2 | | | | | | |
| 精 密 加 工 学 | 2 | | | | | 2 | | | | | |
| 計 算 力 学 | 2 | | | | | 2 | | | | | |
| 応 用 数 学 I | 2 | | | 2 | | | | | | | |
| 応 用 数 学 II | 2 | | | | 2 | | | | | | |
| 経営システム工学特別講座 | 2 | | | | 2 | | | | | | |
| 社会と経営システム工学 | 2 | | | 2 | | | | | | | |
| 現 代 化 学 概 論 | 2 | | | | 2 | | | | | | |
| 一 般 機 械 工 学 | 2 | | | 2 | | | | | | | |
| 一 般 電 気 工 学 | 2 | | | | 2 | | | | | | |
| 一 般 経 営 工 学 | 2 | | | | 2 | | | | | | |
| 研 究 開 発 管 理 | 2 | | | | | 2 | | | | | |
| 企 業 環 境 管 理 論 | 2 | | | | | | | | 2 | | |
| 経 営 管 理 I | 2 | | | | | | | | 2 | | |
| 経 営 管 理 II | 2 | | | | | | | | | 2 | |
| 情 報 社 会 及 び 情 報 倫 理 | 2 | | | 2 | | | | | | | |
| 情 報 と 職 業 | 2 | | | 2 | | | | | | | |

【4】自由選択科目履修方法

自由選択科目履修方法

下記の(イ)(ロ)(ハ)(ニ)(ホ)のうちから任意に10単位修得しなければなりません。

- | | | |
|----------------|---|-------------------------------------|
| (イ) 青山スタンダード科目 | } | (卒業に必要な単位を超えて修得した単位は、自由選択科目に算入されます) |
| (ロ) 外国語科目 | | |
| (ハ) 学科科目 | | |
| (ニ) 他学科科目 | | |
| (ホ) 他学部科目 | | |

ただし、卒業要件外科目は除きます。他学科・他学部科目のうちには実験科目などの除外科目がありますので当該学科・学部の履修規定に従ってください。

注意：他キャンパス開講科目を履修する際には、キャンパス間の移動時間に注意してください(「Ⅲ. 履修について1. 履修計画」を参照)。

情報テクノロジー学科 (2010年度生) 履修ガイドライン

これはあくまでも履修の一例です。

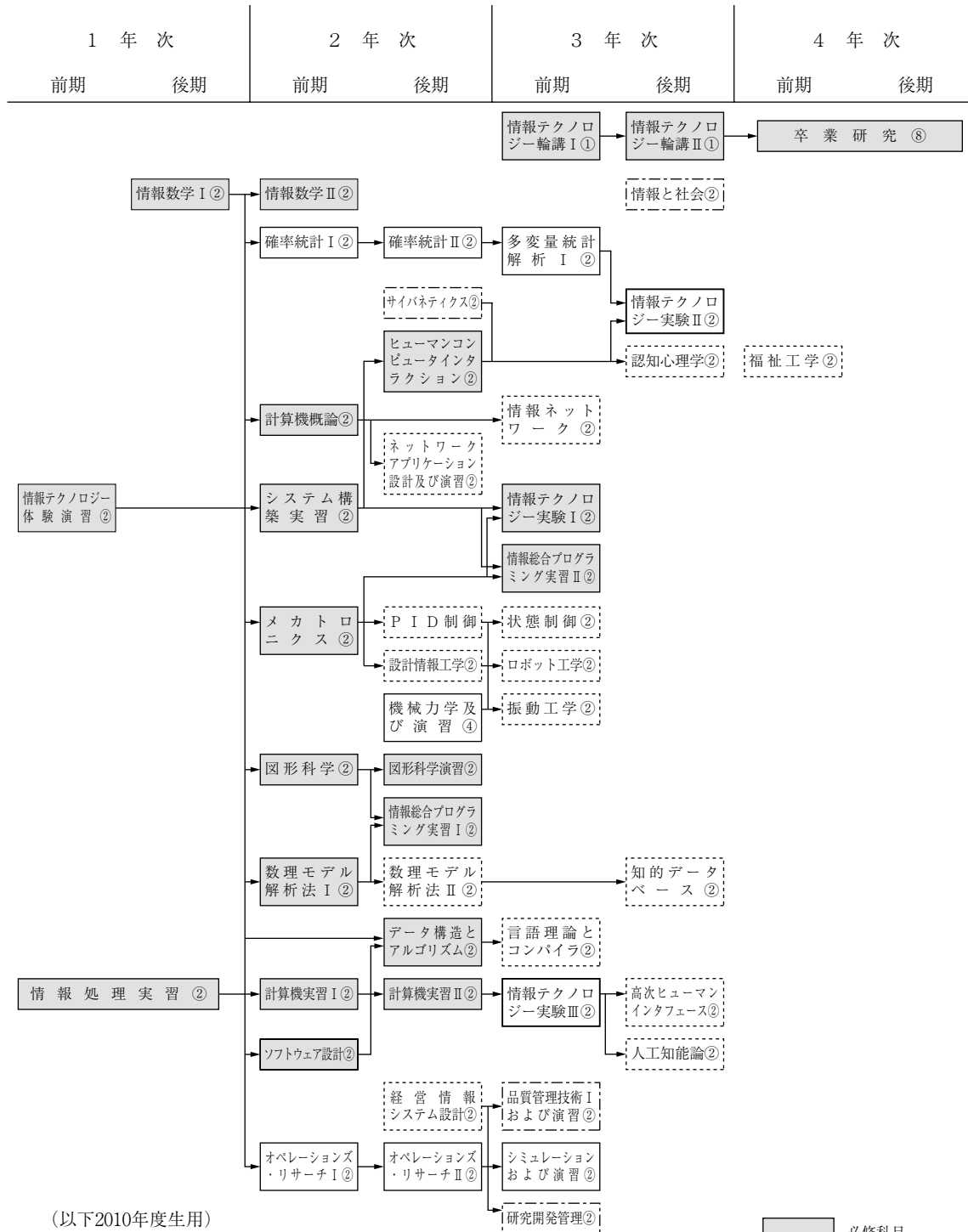

- (以下2010年度生用)
- 物理基礎実験 ②
 - 化学基礎実験 ②
 - 電気計測実験 ①
 - ものづくり実習 ①
 - 青山スタンダード科目
コア科目から⑧ (必修・選択必修含む)
テーマ別科目から⑧
 - 外国語科目から⑧ (1～3年次配置科目)
 - 数学・化学・物理学から⑫ (1～3年次配置科目)

- 必修科目
- 選択必修科目
- 第1科目群 (必修除く)
- 第2科目群
- 選択科目
- 内数字：単位数

【情報テクノロジー学科履修要項】 (2009年度入学者)

【1】履修について

1. 学位

情報テクノロジー学科に4年以上(ただし8年を限度とします)在学し、卒業に必要な136単位以上を修得した者には、「学士(工学)」の学位が授与されます。

2. 卒業要件

本学科を卒業するためには、卒業要件単位表に示す区分ごとに、それぞれ必要な単位を修得しなければなりません。

卒業要件単位表

| 系 列 | | 必選の別 | 単 位 |
|------------|---|---------|---------|
| 青山スタンダード科目 | | p. 16参照 | 24 |
| 外国語科目 | 英語 | 必 修 | ◎ 2 |
| | | 選択必修 | ★ 8 |
| 学科科目 | 数学・共通科目 | 必 修 | ◎ 4 |
| | | 選択必修 | ☆ 6 |
| | | 選択必修 | □ 2 |
| | 基礎科目 | 必 修 | ◎ 4 |
| | | 選択必修 | ★ 2 |
| | 専門実験・実習・演習 | 必 修 | ◎ 22 |
| | | 選択必修 | ◇ 2 |
| | | 選択必修 | ◇または◆ 2 |
| | 輪講・卒業研究 | 必 修 | ◎ 10 |
| | 第1科目群 | 必 修 | ◎ 16 |
| | | 選択必修 | △ 4 |
| | 第2科目群 | 選択必修 | ▽ 14 |
| 選択必修 | | ▼ 4 | |
| 自由選択科目 | 青山スタンダード科目 外国語科目 学科科目 他学科科目 他学部科目 | 選 択 | 10 |
| 合 計 | | | 136 |

3. 最高履修制限単位

最高履修制限単位とは、各年度で履修申請できる最高限度の単位数です。

理工学部における最高履修制限単位は次のとおりです。各年次でこの表に示す単位数を超えて履修することはできません。なお、各年次において、1科目以上の履修をしなければなりません。

| 学年 | 1～4年次 | 合計 |
|----------|-------|-------|
| 最高履修制限単位 | 各52単位 | 208単位 |

(注意) 教育職員免許状の取得を希望する学生の教職課程科目および教職課程関連科目の単位は、最高履修制限単位に含まれません。

4. 修得単位僅少者

入学後の2年間(休学期間を除く)で修得単位が32単位に満たない者は、成業の見込みのない者として除籍されることがありますので、該当しないよう特に注意してください。

5. 進級条件

3年次生から4年次生に進級するためには、3年次終了時に「卒業研究」の履修条件を満たしている必要があります。

ただし、本学の3年次後期から4年次前期に相当する期間に協定校または認定校に留学する学生に限り、4年次の後期授業開始までに卒業研究の履修条件を満たすことを条件に4年次に進級し、「卒業研究A」(8単位、後期週24時間)を履修することができます。留学前に学科に申し出、学科の指示に従ってください。(自学科の「卒業研究A」のみ履修可)。

6. 卒業研究の履修条件

「卒業研究」の履修条件は以下のとおりです。

- 1) 3年以上在学していること。
- 2) 3年次までに、外国語科目と、学科科目のうちの数学・共通科目、基礎科目、第1科目群、専門実験・実習・演習の必要単位を修得していること。
- 3) 3年次までの必修科目の単位を修得していること。
- 4) 卒業要件内単位のうち118単位以上修得していること。
- 5) 機械創造工学科の審査を受け許可された者は、機械創造工学科の「卒業研究」を履修することができます。
- 6) 経営システム工学科の審査を受け許可された者は、経営システム工学科の「卒業研究」を履修することができます。

【2】 第一外国語科目配置表及び履修方法

1. 外国語科目履修方法

外国語のクラスは指定制なので指定以外のクラスで履修することはできません。

なお、所要単位を超えて修得した単位は自由選択科目の選択の単位に算入されます。

2. 外国語科目配置表

外国語科目 (英語)

◎の2単位 必修

★から8単位 選択必修

| 授 業 科 目 | 単 位 | 週 時 間 数 | | | | | | | | 履 修 条 件 | |
|---------------------------|-----|---------|---|-----|---|-----|---|-----|---|-----------------------------------|--|
| | | 1 年 | | 2 年 | | 3 年 | | 4 年 | | | |
| | | 前 | 後 | 前 | 後 | 前 | 後 | 前 | 後 | | |
| ◎英 作 文 I | 2 | 2 | 2 | | | | | | | | |
| ★英 語 読 解 I | 2 | 2 | 2 | | | | | | | | |
| ★英 語 総 合 演 習 | 2 | | | 2 | 2 | | | | | | |
| ★英 語 読 解 II | 2 | | | 2 | 2 | | | | | 英作文 I または英語読解 I を修得していること。 | |
| ★English Communication I | 2 | | | 2 | 2 | | | | | | |
| ★技 術 英 語 I | 2 | | | 2 | 2 | | | | | | |
| ★英 語 読 解 III | 2 | | | | | 2 | 2 | | | 英作文 I、英語読解 I、II のうち 4 単位修得していること。 | |
| ★English Communication II | 2 | | | | | 2 | 2 | | | ※下記参照 | |
| ★技 術 英 語 II | 2 | | | | | 2 | 2 | | | | |

※ English Communication II の履修について

「English Communication II」の履修に先立ち第1回目の授業時に教室で「履修資格認定試験」を履修希望者全員に実施します。授業開始時間に集合してください。履修希望者は必ず「履修資格認定試験」を受験してください。これは、「English Communication II」を履修するために必要な能力があるか否かを判定するものです。クラスの人数に制限があるため合格者全員が履修できるとは限りません。当該クラスの合格者が人数制限を超えた場合は、そのクラスの得点の上位から順に履修許可をすることになりますので注意してください。

【3】 学科科目配置表及び履修方法

1. 学科科目履修方法

学科科目の卒業要件は、「卒業要件単位表」を参照してください。

規定以上に修得した選択必修科目の単位は自由選択科目の選択の単位に算入されます。

2. 学科科目配置表

理工学部生以外の履修は原則として許可しません。

◎は必修 ☆・★・□・◇・◆・△・▲・▽・▼は選択必修

数学・共通科目

◎の科目 4 単位 必修

☆の科目の中から

6 単位 選択必修

□の科目の中から

2 単位 選択必修

| 授 業 科 目 | 単 位 | 週 時 間 数 | | | | | | | | 備 考 | |
|-------------|-----|---------|---|-----|---|-----|---|-----|---|-----|---------------------------|
| | | 1 年 | | 2 年 | | 3 年 | | 4 年 | | | |
| | | 前 | 後 | 前 | 後 | 前 | 後 | 前 | 後 | | |
| ◎線形代数 I A | 2 | 2 | | | | | | | | | 線形代数 I B も併せて履修することを強く勧める |
| ☆線形代数 I B | 2 | | 2 | | | | | | | | |
| ◎解析 I A | 2 | 2 | | | | | | | | | 解析 I B も併せて履修することを強く勧める |
| ☆解析 I B | 2 | | 2 | | | | | | | | |
| ☆数学演習 A | 2 | 2 | | | | | | | | | 数学演習 A・B を併せて履修することを強く勧める |
| ☆数学演習 B | 2 | | 2 | | | | | | | | |
| ☆線形代数 II | 2 | | | 2 | | | | | | | |
| ☆線形代数 III | 2 | | | | 2 | | | | | | |
| ☆解析 II | 2 | | | 2 | | | | | | | |
| ☆幾何 I | 2 | | | | 2 | | | | | | |
| ☆複素解析 I | 2 | | | | | 2 | | | | | |
| ☆微分方程式 I | 2 | | | 2 | | | | | | | |
| ☆フーリエ解析 | 2 | | | | 2 | | | | | | |
| ☆解析 II 演習 | 1 | | | 1 | | | | | | | 隔週 |
| ☆微分方程式 I 演習 | 1 | | | 1 | | | | | | | 隔週 |
| ☆幾何 I 演習 | 1 | | | | 1 | | | | | | 隔週 |
| ☆フーリエ解析演習 | 1 | | | | 1 | | | | | | 隔週 |
| ☆複素解析 I 演習 | 1 | | | | | 1 | | | | | 隔週 |
| □化学 I | 2 | 2 | | | | | | | | | |
| □物理学 I | 2 | 2 | | | | | | | | | |
| □化学 II | 2 | | 2 | | | | | | | | |
| □物理学 II | 2 | | 2 | | | | | | | | |
| □化学 III | 2 | | | 2 | | | | | | | |
| □物理学 III | 2 | | | 2 | | | | | | | |
| □現代物理学概論 | 2 | | | | 2 | | | | | | |

基礎科目

◎の科目 4 単位 必修

★の科目の中から

2 単位 選択必修

| | | | | | | | | | | | |
|---------------|---|---|---|--|--|--|--|--|--|--|--|
| ◎情報数学 I | 2 | 2 | | | | | | | | | |
| ◎情報テクノロジー体験演習 | 2 | 2 | | | | | | | | | |
| ★工業力学 | 2 | 2 | | | | | | | | | |
| ★機械創造工学体験演習 | 2 | 2 | | | | | | | | | |
| ★経営数理基礎 | 2 | | 2 | | | | | | | | |
| ★経営システム工学体験演習 | 2 | 2 | | | | | | | | | |

専門実験・実習・演習

◎の科目22単位 必修
 ◇◆の科目を
 合計4単位 選択必修
 (そのうち2単位は必ず
 ◇から履修しなくては
 なりません)

| 授 業 科 目 | 単 位 | 週 時 間 数 | | | | | | | | 備 考 | |
|------------------------------|-----|---------|---|-----|---|--------|---|-----|---|-----|--|
| | | 1 年 | | 2 年 | | 3 年 | | 4 年 | | | |
| | | 前 | 後 | 前 | 後 | 前 | 後 | 前 | 後 | | |
| ◎計 算 機 実 習 I | 2 | | | 4 | | | | | | | |
| ◎計 算 機 実 習 II | 2 | | | | 4 | | | | | | |
| ◎物 理 基 礎 実 験 | 2 | 4 | | | | | | | | | |
| ◎化 学 基 礎 実 験 | 2 | 4 | | | | | | | | | |
| | | 前期又は後期 | | | | | | | | | |
| ◎電 気 ・ 機 械 計 測 実 験 | 2 | 4 | | | | | | | | | |
| ◎情 報 処 理 実 習 | 2 | 4 | | | | | | | | | |
| | | 前期又は後期 | | | | | | | | | |
| ◎図 形 科 学 演 習 | 2 | | | | 2 | | | | | | |
| ◎情報総合プログラミング実習Ⅰ | 2 | | | | 4 | | | | | | |
| ◎情報総合プログラミング実習Ⅱ | 2 | | | | | 4 | | | | | |
| ◎シ ス テ ム 構 築 実 習 | 2 | | | 4 | | | | | | | |
| ◎情報テクノロジー実験Ⅰ | 2 | | | | | 4 | | | | | |
| ◇情報テクノロジー実験Ⅱ | 2 | | | | | | 4 | | | | |
| ◇情報テクノロジー実験Ⅲ | 2 | | | | | 4 | | | | | |
| ◆機 械 創 造 工 学 実 験 I | 2 | | | | | 4 | | | | | |
| ◆機 械 創 造 工 学 実 験 II | 2 | | | | | | 4 | | | | |
| ◆経 営 シ ス テ ム 工 学 実 験 | 2 | | | | | | 4 | | | | |
| | | | | | | 前期又は後期 | | | | | |
| ◆コ ン ピ ュ ー タ 統 合 生 産 技 術 実 験 | 2 | | | | | 4 | | | | | |
| ◆問 題 解 決 実 習 | 2 | | | | | | 4 | | | | |
| イ ン タ ー ン シ ッ プ | 1 | | | | | | 3 | | | | |

輪講・卒業研究

◎の科目10単位 必修

| | | | | | | | | | | | |
|--------------|---|--|--|--|---|---|--|----|----|--|---------------------|
| ◎情報テクノロジー輪講Ⅰ | 1 | | | | 2 | | | | | | |
| ◎情報テクノロジー輪講Ⅱ | 1 | | | | | 2 | | | | | |
| ◎卒 業 研 究 | 8 | | | | | | | 12 | 12 | | |
| ◎卒 業 研 究 A | 8 | | | | | | | | 24 | | 協定校・認定校留学生の み履修可 |

第1科目群

◎の科目16単位 必修
 △の科目の中から
 4単位 選択必修

[注：第1科目群]
 △印のついた科目のうち
 選択必修の4単位を超え
 て履修したものは、4単
 位を限度として、第2科
 目群の▼印の科目に組み
 替えることができる。

| | | | | | | | | | | | |
|--|---|--|--|---|---|---|---|--|--|--|--|
| ◎計 算 機 概 論 | 2 | | | 2 | | | | | | | |
| ◎図 形 科 学 | 2 | | | 2 | | | | | | | |
| ◎情 報 数 学 II | 2 | | | 2 | | | | | | | |
| ◎数 理 モ デ ル 解 析 法 I | 2 | | | 2 | | | | | | | |
| ◎デ ー タ 構 造 と アル ゴ リ ズ ム | 2 | | | | 2 | | | | | | |
| ◎ソ フ ト ウ ェ ア 設 計 | 2 | | | 2 | | | | | | | |
| ◎メ カ ト ロ ニ ク ス | 2 | | | 2 | | | | | | | |
| ◎ヒ ュ ー マ ン コ ン ピ ュ ー タ イ ン タ ラ ク シ ョ ン | 2 | | | | 2 | | | | | | |
| △機 械 力 学 及 び 演 習 | 4 | | | | 4 | | | | | | |
| △材 料 力 学 I 及 び 演 習 | 4 | | | 4 | | | | | | | |
| △熱 力 学 及 び 演 習 | 4 | | | 4 | | | | | | | |
| △流 体 力 学 及 び 演 習 | 4 | | | | 4 | | | | | | |
| △多 変 量 統 計 解 析 I | 2 | | | | | 2 | | | | | |
| △多 変 量 統 計 解 析 II 及 び 演 習 | 2 | | | | | | 2 | | | | |

第1科目群

(前ページの続き)

| 授 業 科 目 | 単 位 | 週 時 間 数 | | | | | | | | 備 考 | |
|-----------------|-----|---------|---|----|---|----|---|----|---|-----|------------------------|
| | | 1年 | | 2年 | | 3年 | | 4年 | | | |
| | | 前 | 後 | 前 | 後 | 前 | 後 | 前 | 後 | | |
| △オペレーションズ・リサーチⅠ | 2 | | | 2 | | | | | | | |
| △オペレーションズ・リサーチⅡ | 2 | | | | 2 | | | | | | |
| △シミュレーションおよび演習 | 2 | | | | | 2 | | | | | |
| △確 率 統 計 Ⅰ | 2 | | | 2 | | | | | | | この科目は履修することを強く勧める。 |
| △確 率 統 計 Ⅱ | 2 | | | | 2 | | | | | | 確率統計Ⅰと併せて履修することを強く勧める。 |
| △経営情報システム設計 | 2 | | | | 2 | | | | | | |

第2科目群

- ▽の科目の中から
14単位 選択必修
- ▼の科目の中から
4単位 選択必修

| | | | | | | | | | | | |
|-----------------------|---|--|--|---|---|---|---|---|--|--|------------|
| ▽P I D 制 御 | 2 | | | | 2 | | | | | | |
| ▽言語理論とコンパイラ | 2 | | | | | 2 | | | | | |
| ▽人 工 知 能 論 | 2 | | | | | | 2 | | | | |
| ▽情 報 ネットワーク | 2 | | | | | 2 | | | | | |
| ▽知的データベース | 2 | | | | | | 2 | | | | |
| ▽認 知 心 理 学 | 2 | | | | | | 2 | | | | |
| ▽福 祉 工 学 | 2 | | | | | | | 2 | | | 隔年開講 |
| ▽ア ー ゴ ノ ミ ク ス | 2 | | | | | | | 2 | | | 隔年開講 |
| ▽数理モデル解析法Ⅱ | 2 | | | | 2 | | | | | | 2012年度閉講予定 |
| ▽高次ヒューマンインタフェース | 2 | | | | | | 2 | | | | |
| ▽ロ ボ ッ ト 工 学 | 2 | | | | | 2 | | | | | |
| ▽設 計 情 報 工 学 | 2 | | | | 2 | | | | | | |
| ▽サイバネティクス | 2 | | | | 2 | | | | | | |
| ▽情 報 と 社 会 | 2 | | | | | | | 2 | | | |
| ▼状 態 制 御 | 2 | | | | | 2 | | | | | |
| ▼振 動 工 学 | 2 | | | | | 2 | | | | | |
| ▼機 械 設 計 製 図 | 2 | | | | | | 4 | | | | |
| ▼計 測 ・ 電 子 回 路 | 2 | | | | 2 | | | | | | |
| ▼生産管理技術Ⅰおよび演習 | 2 | | | | 2 | | | | | | |
| ▼ビ ジ ネ ス ゲ ー ム | 2 | | | | | | | 2 | | | |
| ▼ネットワークアプリケーション設計及び演習 | 2 | | | | 2 | | | | | | |
| ▼経済性工学Ⅰおよび演習 | 2 | | | | | 2 | | | | | |
| ▼経済性工学Ⅱおよび演習 | 2 | | | | | | | 2 | | | |
| ▼会計学Ⅰおよび演習 | 2 | | | 2 | | | | | | | |
| ▼会計学Ⅱおよび演習 | 2 | | | | 2 | | | | | | |
| ▼品質管理技術および演習 | 2 | | | | | 2 | | | | | |
| ▼マーケティング技術 | 2 | | | | | | 2 | | | | |
| ▼ロジスティックス | 2 | | | | | | | 2 | | | |
| ▼実 験 計 画 法 | 2 | | | | | 2 | | | | | |

選択科目

| | | | | | | | | | | | |
|---------------|---|--|---|--|---|---|--|--|--|--|--|
| 機 械 技 術 と 社 会 | 2 | | | | | 2 | | | | | |
| 工 業 動 力 学 | 2 | | 2 | | | | | | | | |
| 材 料 科 学 概 論 | 2 | | | | 2 | | | | | | |

選択科目

(前ページの続き)

| 授 業 科 目 | 単 位 | 週 時 間 数 | | | | | | | | 備 考 | |
|---------------|-----|---------|---|-----|---|-----|---|-----|---|-----|--|
| | | 1 年 | | 2 年 | | 3 年 | | 4 年 | | | |
| | | 前 | 後 | 前 | 後 | 前 | 後 | 前 | 後 | | |
| 精 密 加 工 学 | 2 | | | | | 2 | | | | | |
| 計 算 力 学 | 2 | | | | | 2 | | | | | |
| 応 用 数 学 I | 2 | | | 2 | | | | | | | |
| 応 用 数 学 II | 2 | | | | 2 | | | | | | |
| 経営システム工学特別講座 | 2 | | | | 2 | | | | | | |
| 社会と経営システム工学 | 2 | | | 2 | | | | | | | |
| 現 代 化 学 概 論 | 2 | | | | 2 | | | | | | |
| 一 般 機 械 工 学 | 2 | | | 2 | | | | | | | |
| 一 般 電 気 工 学 | 2 | | | | 2 | | | | | | |
| 一 般 経 営 工 学 | 2 | | | | 2 | | | | | | |
| 研 究 開 発 管 理 | 2 | | | | | 2 | | | | | |
| 企 業 環 境 管 理 論 | 2 | | | | | | | | 2 | | |
| 経 営 管 理 I | 2 | | | | | | | | 2 | | |
| 経 営 管 理 II | 2 | | | | | | | | | 2 | |
| 情報社会及び情報倫理 | 2 | | | 2 | | | | | | | |
| 情 報 と 職 業 | 2 | | | 2 | | | | | | | |

下記の (イ) (ロ) (ハ) (ニ) (ホ) のうちから任意に10単位修得しなければなりません。

【4】 自由選択科目履修方法

自由選択科目履修方法

- | | | |
|---|---|-------------------------------------|
| <ul style="list-style-type: none"> (イ) 青山スタンダード科目 (ロ) 外国語科目 (ハ) 学科科目 (ニ) 他学科科目 (ホ) 他学部科目 | } | (卒業に必要な単位を超えて修得した単位は、自由選択科目に算入されます) |
|---|---|-------------------------------------|

ただし、卒業要件外科目は除きます。他学科・他学部科目のうちには実験科目などの除外科目がありますので当該学科・学部の履修規定に従ってください。

注意：他キャンパス開講科目を履修する際には、キャンパス間の移動時間に注意してください(「Ⅲ. 履修について1. 履修計画」を参照)。

情報テクノロジー学科 (2009年度生) 履修ガイドライン

これはあくまでも履修の一例です。

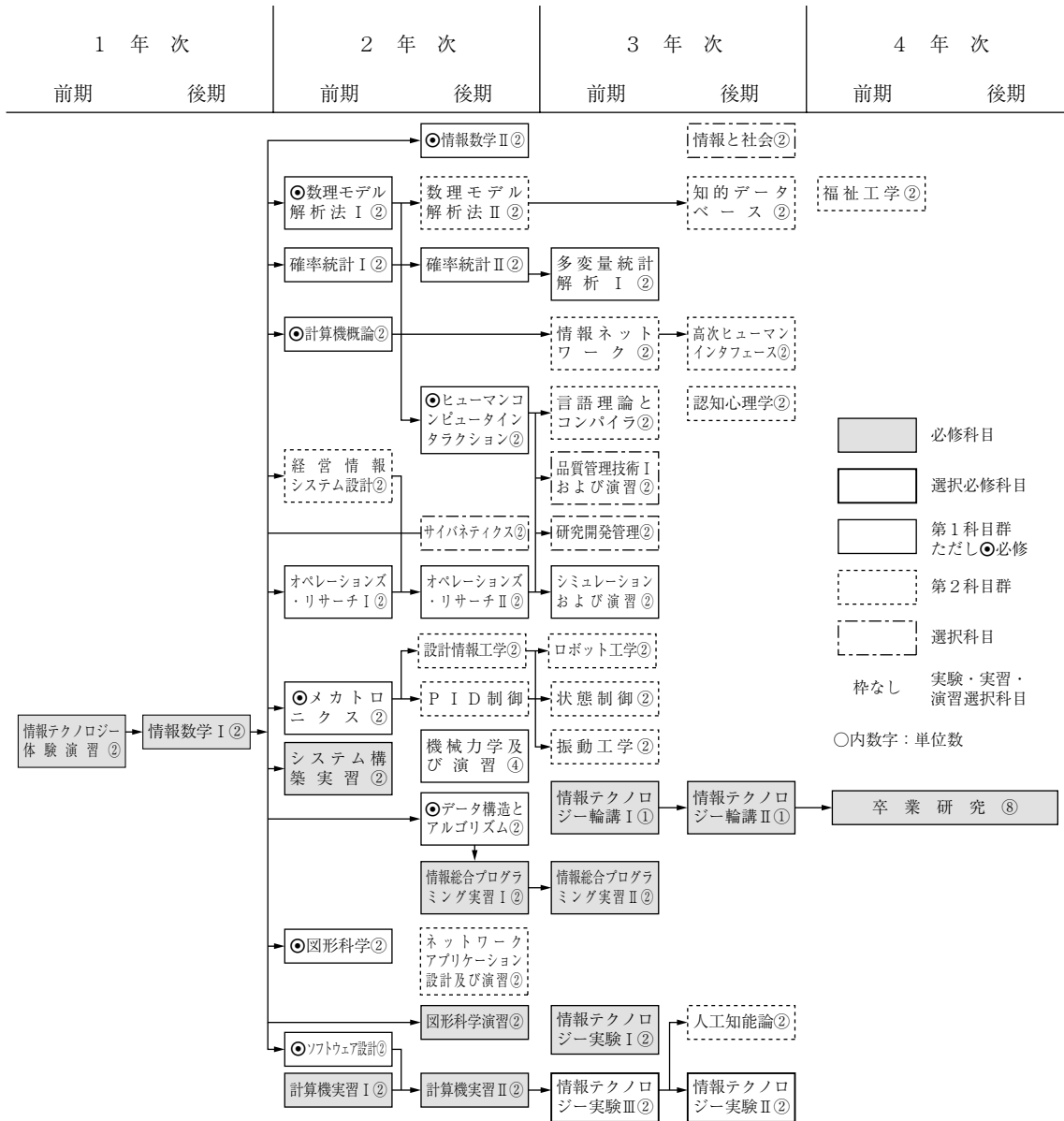

(以下2009年度生用)

| | |
|-----------------------------|--|
| 物理基礎実験② | |
| 化学基礎実験② | |
| 電気・機械計測実験② | |
| 情報処理実習② | |
| 青ダ 山1 スド タ科 目 | コア科目から⑬ (必修・選択必修含む) テーマ別科目から⑧ (必修・選択必修含む) |
| 外国語科目から⑧ (1～3年次配置科目) | |
| 数学・化学・物理学から⑫ (1～3年次配置科目) | |

【情報テクノロジー学科履修要項】 (2008～2007年度入学者)

【1】履修について

1. 学位

情報テクノロジー学科に4年以上(ただし8年を限度とします)在学し、卒業に必要な136単位以上を修得した者には、「学士(工学)」の学位が授与されます。

2. 卒業要件

本学科を卒業するためには、卒業要件単位表に示す区分ごとに、それぞれ必要な単位を修得しなければなりません。

卒業要件単位表

| 系 列 | | 必選の別 | 単 位 |
|------------|---|---------|---------|
| 青山スタンダード科目 | | p. 16参照 | 24 |
| 外国語科目 | 英語 | 必 修 | ◎ 2 |
| | | 選択必修 | ★ 8 |
| 学科科目 | 数学・共通科目 | 必 修 | ◎ 6 |
| | | 選択必修 | ☆ 4 |
| | | 選択必修 | □ 2 |
| | 基礎科目 | 必 修 | ◎ 4 |
| | | 選択必修 | ★ 2 |
| | 専門実験・実習・演習 | 必 修 | ◎ 22 |
| | | 選択必修 | ◇ 2 |
| | | 選択必修 | ◇または◆ 2 |
| | 輪講・卒業研究 | 必 修 | ◎ 10 |
| | 第1科目群 | 必 修 | ◎ 16 |
| | | 選択必修 | △ 4 |
| | 第2科目群 | 選択必修 | ▽ 14 |
| 選択必修 | | ▼ 4 | |
| 自由選択科目 | 青山スタンダード科目 外国語科目 学科科目 他学科科目 他学部科目 | 選 択 | 10 |
| 合 計 | | | 136 |

3. 最高履修制限単位

最高履修制限単位とは、各年度で履修申請できる最高限度の単位数です。

理工学部における最高履修制限単位は次のとおりです。各年次でこの表に示す単位数を超えて履修することはできません。なお、各年次において、1科目以上の履修をしなければなりません。

| 学年 | 1～4年次 | 合計 |
|----------|-------|-------|
| 最高履修制限単位 | 各60単位 | 240単位 |

(注意) 教育職員免許状の取得を希望する学生の教職課程科目の単位は、最高履修制限単位に含まれません。ただし、教職課程関連科目については、各年度における最高履修制限単位内で履修してください。

4. 修得単位僅少者

入学後の2年間（休学期間を除く）で修得単位が32単位に満たない者は、成業の見込みのない者として除籍されることがありますので、該当しないよう特に注意してください。

5. 進級条件

3年次生から4年次生に進級するためには、3年次終了時に「卒業研究」の履修条件を満たしている必要があります。

ただし、本学の3年次後期から4年次前期に相当する期間に協定校または認定校に留学する学生に限り、4年次の後期授業開始までに卒業研究の履修条件を満たすことを条件に4年次に進級し、「卒業研究A」（8単位、後期週24時間）を履修することができます。留学前に学科に申し出、学科の指示に従ってください。（自学科の「卒業研究A」のみ履修可）。

6. 卒業研究の履修条件

「卒業研究」の履修条件は以下のとおりです。

- 1) 3年以上在学していること。
- 2) 3年次までに、外国語科目と、学科科目のうちの数学・共通科目、基礎科目、第1科目群、専門実験・実習・演習の必要単位を修得していること。
- 3) 3年次までの必修科目の単位を修得していること。
- 4) 卒業要件内単位のうち118単位以上修得していること。
- 5) 機械創造工学科の審査を受け許可された者は、機械創造工学科の「卒業研究」を履修することができます。
- 6) 経営システム工学科の審査を受け許可された者は、経営システム工学科の「卒業研究」を履修することができます。

【2】 第一外国語科目配置表及び履修方法

1. 外国語科目履修方法

外国語のクラスは指定制なので指定以外のクラスで履修することはできません。

なお、所要単位を超えて修得した単位は自由選択科目の選択の単位に算入されます。

2. 外国語科目配置表

外国語科目 (英語)

◎の2単位 必修

★から8単位 選択必修

| 授 業 科 目 | 単 位 | 週 時 間 数 | | | | | | | | 履 修 条 件 | |
|---------------------------|-----|---------|---|-----|---|-----|---|-----|---|-----------------------------------|--|
| | | 1 年 | | 2 年 | | 3 年 | | 4 年 | | | |
| | | 前 | 後 | 前 | 後 | 前 | 後 | 前 | 後 | | |
| ◎英 作 文 I | 2 | 2 | 2 | | | | | | | | |
| ★英 語 読 解 I | 2 | 2 | 2 | | | | | | | | |
| ★英 語 総 合 演 習 | 2 | | | 2 | 2 | | | | | | |
| ★英 語 読 解 II | 2 | | | 2 | 2 | | | | | 英作文 I または英語読解 I を修得していること。 | |
| ★English Communication I | 2 | | | 2 | 2 | | | | | | |
| ★技 術 英 語 I | 2 | | | 2 | 2 | | | | | | |
| ★英 語 読 解 III | 2 | | | | | 2 | 2 | | | 英作文 I、英語読解 I、II のうち 4 単位修得していること。 | |
| ★English Communication II | 2 | | | | | 2 | 2 | | | ※下記参照 | |
| ★技 術 英 語 II | 2 | | | | | 2 | 2 | | | | |

※ English Communication II の履修について

「English Communication II」の履修に先立ち第1回目の授業時に教室で「履修資格認定試験」を履修希望者全員に実施します。授業開始時間に集合してください。履修希望者は必ず「履修資格認定試験」を受験してください。これは、「English Communication II」を履修するために必要な能力があるか否かを判定するものです。クラスの人数に制限があるため合格者全員が履修できるとは限りません。当該クラスの合格者が人数制限を超えた場合は、そのクラスの得点の上位から順に履修許可をすることになりますので注意してください。

【3】 学科科目配置表及び履修方法

1. 学科科目履修方法

学科科目の卒業要件は、「卒業要件単位表」を参照してください。

規定以上に修得した選択必修科目の単位は自由選択科目の選択の単位に算入されます。

2. 学科科目配置表

理工学部生以外の履修は原則として許可しません。

◎は必修 ☆・★・□・◇・◆・△・▲・▽・▼は選択必修

数学・共通科目

◎の科目 6 単位 必修

☆の科目の中から

4 単位 選択必修

□の科目の中から

2 単位 選択必修

| 授 業 科 目 | 単 位 | 週 時 間 数 | | | | | | | | 備 考 | |
|-------------|-----|---------|---|-----|---|-----|---|-----|---|-----|---------------------------|
| | | 1 年 | | 2 年 | | 3 年 | | 4 年 | | | |
| | | 前 | 後 | 前 | 後 | 前 | 後 | 前 | 後 | | |
| ◎線形代数 I A | 2 | 2 | | | | | | | | | 線形代数 I B も併せて履修することを強く勧める |
| ☆線形代数 I B | 2 | | 2 | | | | | | | | |
| ◎解析 I A | 2 | 2 | | | | | | | | | 解析 I B も併せて履修することを強く勧める |
| ☆解析 I B | 2 | | 2 | | | | | | | | |
| ◎数学演習 A | 2 | 2 | | | | | | | | | 数学演習 B も併せて履修することを強く勧める |
| ☆数学演習 B | 2 | | 2 | | | | | | | | |
| ☆線形代数 II | 2 | | | 2 | | | | | | | |
| ☆線形代数 III | 2 | | | | 2 | | | | | | |
| ☆解析 II | 2 | | | 2 | | | | | | | |
| ☆幾何 I | 2 | | | | 2 | | | | | | |
| ☆複素解析 I | 2 | | | | | 2 | | | | | |
| ☆微分方程式 I | 2 | | | 2 | | | | | | | |
| ☆フーリエ解析 | 2 | | | | 2 | | | | | | |
| ☆解析 II 演習 | 1 | | | 1 | | | | | | 隔週 | |
| ☆微分方程式 I 演習 | 1 | | | 1 | | | | | | 隔週 | |
| ☆幾何 I 演習 | 1 | | | | 1 | | | | | 隔週 | |
| ☆フーリエ解析演習 | 1 | | | | 1 | | | | | 隔週 | |
| ☆複素解析 I 演習 | 1 | | | | | 1 | | | | 隔週 | |
| □化学 I | 2 | 2 | | | | | | | | | |
| □物理学 I | 2 | 2 | | | | | | | | | |
| □化学 II | 2 | | 2 | | | | | | | | |
| □物理学 II | 2 | | 2 | | | | | | | | |
| □化学 III | 2 | | | 2 | | | | | | | |
| □物理学 III | 2 | | | 2 | | | | | | | |
| □現代物理学概論 | 2 | | | | 2 | | | | | | |

基礎科目

◎の科目 4 単位 必修

★の科目の中から

2 単位 選択必修

| | | | | | | | | | | | |
|---------------|---|---|---|--|--|--|--|--|--|--|--|
| ◎情報数学 I | 2 | | 2 | | | | | | | | |
| ◎情報テクノロジー体験演習 | 2 | 2 | | | | | | | | | |
| ★工業力学 | 2 | 2 | | | | | | | | | |
| ★機械創造工学体験演習 | 2 | 2 | | | | | | | | | |
| ★経営数理基礎 | 2 | | 2 | | | | | | | | |
| ★経営システム工学体験演習 | 2 | 2 | | | | | | | | | |

専門実験・実習・演習

◎の科目22単位 必修
 ◇◆の科目を
 合計4単位 選択必修
 (そのうち2単位は必ず
 ◇から履修しなくては
 なりません)

| 授 業 科 目 | 単 位 | 週 時 間 数 | | | | | | | | 備 考 | |
|------------------------------|-----|---------|---|----|---|--------|---|----|---|-----|--|
| | | 1年 | | 2年 | | 3年 | | 4年 | | | |
| | | 前 | 後 | 前 | 後 | 前 | 後 | 前 | 後 | | |
| ◎計 算 機 実 習 I | 2 | | | 4 | | | | | | | |
| ◎計 算 機 実 習 II | 2 | | | | 4 | | | | | | |
| ◎物 理 基 礎 実 験 | 2 | 4 | | | | | | | | | |
| ◎化 学 基 礎 実 験 | 2 | 4 | | | | | | | | | |
| | | 前期又は後期 | | | | | | | | | |
| ◎電 気 ・ 機 械 計 測 実 験 | 2 | 4 | | | | | | | | | |
| ◎情 報 処 理 実 習 | 2 | 4 | | | | | | | | | |
| | | 前期又は後期 | | | | | | | | | |
| ◎図 形 科 学 演 習 | 2 | | | 2 | | | | | | | |
| ◎情報総合プログラミング実習I | 2 | | | 4 | | | | | | | |
| ◎情報総合プログラミング実習II | 2 | | | | 4 | | | | | | |
| ◎シ ス テ ム 構 築 実 習 | 2 | | 4 | | | | | | | | |
| ◎情報テクノロジー実験I | 2 | | | | 4 | | | | | | |
| ◇情報テクノロジー実験II | 2 | | | | | 4 | | | | | |
| ◇情報テクノロジー実験III | 2 | | | | 4 | | | | | | |
| ◆機 械 創 造 工 学 実 験 I | 2 | | | | 4 | | | | | | |
| ◆機 械 創 造 工 学 実 験 II | 2 | | | | | 4 | | | | | |
| ◆経 営 シ ス テ ム 工 学 実 験 | 2 | | | | | 4 | | | | | |
| | | | | | | 前期又は後期 | | | | | |
| ◆コ ン ピ ュ ー タ 統 合 生 産 技 術 実 験 | 2 | | | | 4 | | | | | | |
| ◆問 題 解 決 実 習 | 2 | | | | | 4 | | | | | |
| イ ン タ ー ン シ ッ プ | 1 | | | | | 3 | | | | | |

輪講・卒業研究

◎の科目10単位 必修

| | | | | | | | | | | | |
|---------------|---|--|--|--|---|---|--|----|----|--|---------------------|
| ◎情報テクノロジー輪講I | 1 | | | | 2 | | | | | | |
| ◎情報テクノロジー輪講II | 1 | | | | | 2 | | | | | |
| ◎卒 業 研 究 | 8 | | | | | | | 12 | 12 | | |
| ◎卒 業 研 究 A | 8 | | | | | | | | 24 | | 協定校・認定校留学生の み履修可 |

第1科目群

◎の科目16単位 必修
 △の科目の中から
 4単位 選択必修

[注：第1科目群]
 △印のついた科目のうち
 選択必修の4単位を超えて履修したものは、4単位を限度として、第2科目群の▼印の科目に組み替えることができる。

| | | | | | | | | | | | |
|--|---|--|--|---|---|---|---|--|--|--|--|
| ◎計 算 機 概 論 | 2 | | | 2 | | | | | | | |
| ◎図 形 科 学 | 2 | | | 2 | | | | | | | |
| ◎情 報 数 学 II | 2 | | | 2 | | | | | | | |
| ◎数 理 モ デ ル 解 析 法 I | 2 | | | 2 | | | | | | | |
| ◎デ ー タ 構 造 と アル ゴ リ ズ ム | 2 | | | | 2 | | | | | | |
| ◎ソ フ ト ウ ェ ア 設 計 | 2 | | | 2 | | | | | | | |
| ◎メ カ ト ロ ニ ク ス | 2 | | | 2 | | | | | | | |
| ◎ヒ ュ ー マ ン コ ン ピ ュ ー タ イ ン タ ラ ク シ ョ ン | 2 | | | | 2 | | | | | | |
| △機 械 力 学 及 び 演 習 | 4 | | | | 4 | | | | | | |
| △材 料 力 学 I 及 び 演 習 | 4 | | | 4 | | | | | | | |
| △熱 力 学 及 び 演 習 | 4 | | | 4 | | | | | | | |
| △流 体 力 学 及 び 演 習 | 4 | | | | 4 | | | | | | |
| △多 変 量 統 計 解 析 I | 2 | | | | | 2 | | | | | |
| △多 変 量 統 計 解 析 II 及 び 演 習 | 2 | | | | | | 2 | | | | |

第1科目群

(前ページの続き)

| 授 業 科 目 | 単 位 | 週 時 間 数 | | | | | | | | 備 考 | |
|-----------------|-----|---------|---|----|---|----|---|----|---|-----|------------------------|
| | | 1年 | | 2年 | | 3年 | | 4年 | | | |
| | | 前 | 後 | 前 | 後 | 前 | 後 | 前 | 後 | | |
| △オペレーションズ・リサーチⅠ | 2 | | | 2 | | | | | | | |
| △オペレーションズ・リサーチⅡ | 2 | | | | 2 | | | | | | |
| △シミュレーションおよび演習 | 2 | | | | | 2 | | | | | |
| △確 率 統 計 Ⅰ | 2 | | | 2 | | | | | | | この科目は履修することを強く勧める。 |
| △確 率 統 計 Ⅱ | 2 | | | | 2 | | | | | | 確率統計Ⅰと併せて履修することを強く勧める。 |
| △経営情報システム設計 | 2 | | | | 2 | | | | | | |

第2科目群

▽の科目の中から

14単位 選択必修

▼の科目の中から

4単位 選択必修

| | | | | | | | | | | | |
|-----------------------|---|--|--|---|---|---|---|---|--|--|------------|
| ▽P I D 制 御 | 2 | | | | 2 | | | | | | |
| ▽言語理論とコンパイラ | 2 | | | | | 2 | | | | | |
| ▽人 工 知 能 論 | 2 | | | | | | 2 | | | | |
| ▽情 報 ネットワーク | 2 | | | | | 2 | | | | | |
| ▽知的データベース | 2 | | | | | | 2 | | | | |
| ▽認 知 心 理 学 | 2 | | | | | | 2 | | | | |
| ▽福 祉 工 学 | 2 | | | | | | | 2 | | | 隔年開講 |
| ▽ア ー ゴ ノ ミ ク ス | 2 | | | | | | | 2 | | | 隔年開講 |
| ▽数理モデル解析法Ⅱ | 2 | | | | 2 | | | | | | 2012年度閉講予定 |
| ▽高次ヒューマンインタフェース | 2 | | | | | | 2 | | | | |
| ▽ロ ボ ッ ト 工 学 | 2 | | | | | 2 | | | | | |
| ▽設 計 情 報 工 学 | 2 | | | | 2 | | | | | | |
| ▽サイバネティクス | 2 | | | | 2 | | | | | | |
| ▽情 報 と 社 会 | 2 | | | | | | | 2 | | | |
| ▼状 態 制 御 | 2 | | | | | 2 | | | | | |
| ▼振 動 工 学 | 2 | | | | | 2 | | | | | |
| ▼機 械 設 計 製 図 | 2 | | | | | | 4 | | | | |
| ▼計 測 ・ 電 子 回 路 | 2 | | | | 2 | | | | | | |
| ▼生産管理技術Ⅰおよび演習 | 2 | | | | 2 | | | | | | |
| ▼ビ ジ ネ ス ゲ ー ム | 2 | | | | | | | 2 | | | |
| ▼ネットワークアプリケーション設計及び演習 | 2 | | | | 2 | | | | | | |
| ▼経済性工学および演習 | 4 | | | | | 2 | 2 | | | | |
| ▼会 計 学 お よ び 演 習 | 4 | | | 2 | 2 | | | | | | |
| ▼品質管理技術および演習 | 2 | | | | | 2 | | | | | |
| ▼マーケティング技術 | 2 | | | | | 2 | | | | | |
| ▼ロジスティックス | 2 | | | | | | | 2 | | | |
| ▼実 験 計 画 法 | 2 | | | | | 2 | | | | | |

選択科目

| | | | | | | | | | | | |
|---------------|---|--|---|--|---|---|--|--|--|--|--|
| 機 械 技 術 と 社 会 | 2 | | | | | 2 | | | | | |
| 工 業 動 力 学 | 2 | | 2 | | | | | | | | |
| 材 料 科 学 概 論 | 2 | | | | 2 | | | | | | |
| 精 密 加 工 学 | 2 | | | | | 2 | | | | | |
| 計 算 力 学 | 2 | | | | | 2 | | | | | |

選択科目

(前ページの続き)

| 授 業 科 目 | 単 位 | 週 時 間 数 | | | | | | | | 備 考 | |
|---------------|-----|---------|---|-----|---|-----|---|-----|---|-----|--|
| | | 1 年 | | 2 年 | | 3 年 | | 4 年 | | | |
| | | 前 | 後 | 前 | 後 | 前 | 後 | 前 | 後 | | |
| 応 用 数 学 I | 2 | | | 2 | | | | | | | |
| 応 用 数 学 II | 2 | | | | 2 | | | | | | |
| 経営システム工学特別講座 | 2 | | | | 2 | | | | | | |
| 社会と経営システム工学 | 2 | | | 2 | | | | | | | |
| 現 代 化 学 概 論 | 2 | | | | 2 | | | | | | |
| 一 般 機 械 工 学 | 2 | | | 2 | | | | | | | |
| 一 般 電 気 工 学 | 2 | | | | 2 | | | | | | |
| 一 般 経 営 工 学 | 2 | | | | 2 | | | | | | |
| 研 究 開 発 管 理 | 2 | | | | | 2 | | | | | |
| 企 業 環 境 管 理 論 | 2 | | | | | | | | 2 | | |
| 経 営 管 理 I | 2 | | | | | | | | 2 | | |
| 経 営 管 理 II | 2 | | | | | | | | | 2 | |
| 情報社会及び情報倫理 | 2 | | | 2 | | | | | | | |
| 情 報 と 職 業 | 2 | | | 2 | | | | | | | |

【4】 自由選択科目履修方法

自由選択科目履修方法

下記の (イ) (ロ) (ハ) (ニ) (ホ) のうちから任意に10単位修得しなければなりません。

- (イ) 青山スタンダード科目
 - (ロ) 外国語科目
 - (ハ) 学科科目
 - (ニ) 他学科科目
 - (ホ) 他学部科目
- (卒業に必要な単位を超えて修得した単位は、自由選択科目に算入されます)

ただし、卒業要件外科目は除きます。他学科・他学部科目のうちには実験科目などの除外科目がありますので当該学科・学部の履修規定に従ってください。

注意：他キャンパス開講科目を履修する際には、キャンパス間の移動時間に注意してください(「Ⅲ. 履修について 1. 履修計画」を参照)。

情報テクノロジー学科 (2008~2007年度生) 履修ガイドライン

これはあくまでも履修の一例です。

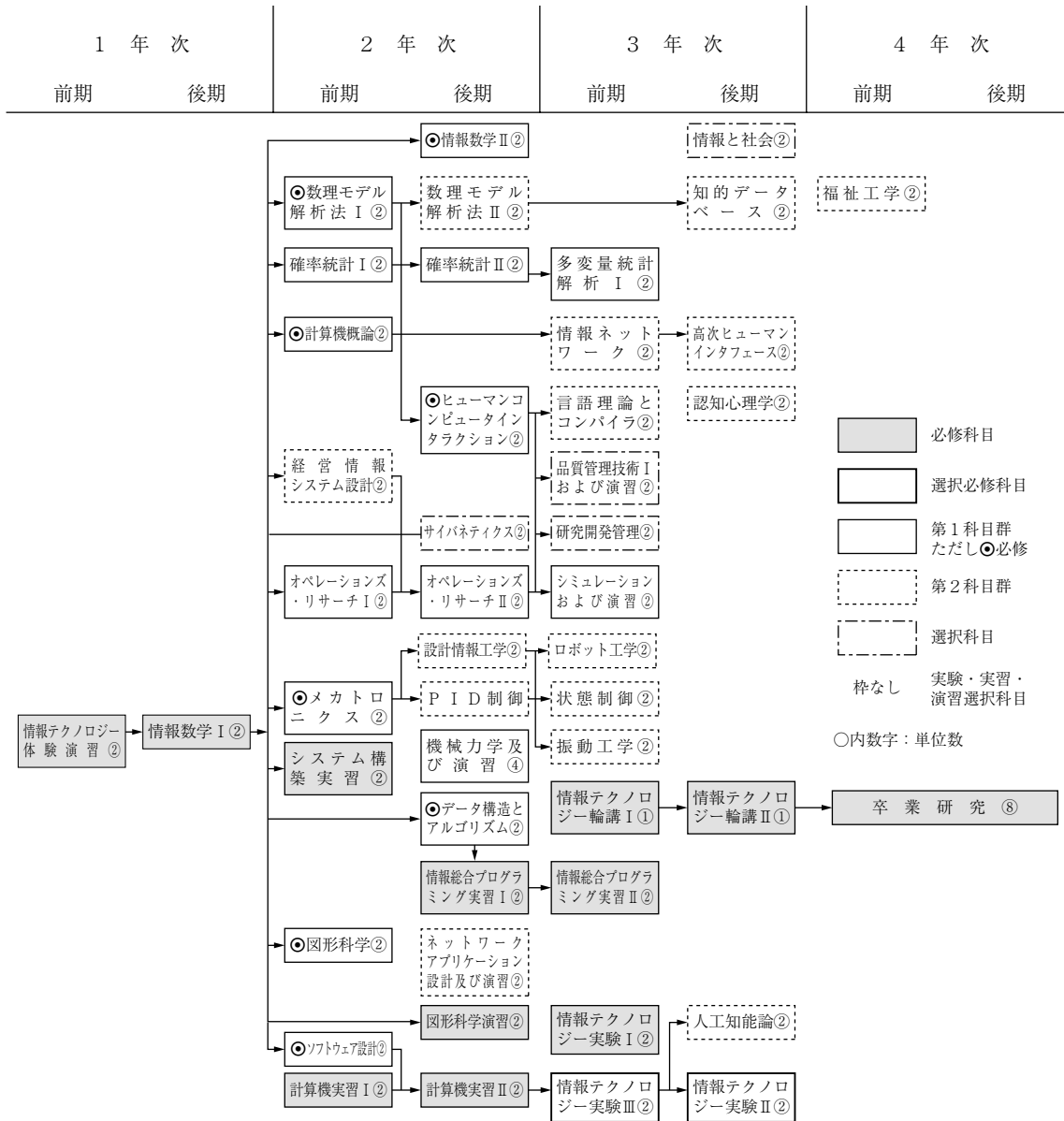

(以下2008~2007年度生用)

| | |
|-----------------------------|--|
| 物理基礎実験② | |
| 化学基礎実験② | |
| 電気・機械計測実験② | |
| 情報処理実習② | |
| 青ダ 山1 スド タ科 ン目 | コア科目から⑬ (必修・選択必修含む) テーマ別科目から⑧ (必修・選択必修含む) |
| 外国語科目から⑧ (1~3年次配置科目) | |
| 数学・化学・物理学から⑬ (1~3年次配置科目) | |

【情報テクノロジー学科履修要項】 (2006年度入学者)

【1】履修について

1. 学位

情報テクノロジー学科に4年以上(ただし8年を限度とします)在学し、卒業に必要な136単位以上を修得した者には、「学士(工学)」の学位が授与されます。

2. 卒業要件

本学科を卒業するためには、卒業要件単位表に示す区分ごとに、それぞれ必要な単位を修得しなければなりません。

卒業要件単位表

| 系 列 | | 必選の別 | 単 位 |
|------------|---|---------|---------|
| 青山スタンダード科目 | | p. 24参照 | 26 |
| 外国語科目 | 英語 | 選択必修 | ★ 8 |
| 学科科目 | 数学・共通科目 | 必 修 | ◎ 6 |
| | | 選択必修 | ☆ 4 |
| | | 選択必修 | □ 2 |
| | 基礎科目 | 必 修 | ◎ 4 |
| | | 選択必修 | ★ 2 |
| | 専門実験・実習・演習 | 必 修 | ◎ 22 |
| | | 選択必修 | ◇ 2 |
| | | 選択必修 | ◇または◆ 2 |
| | 輪講・卒業研究 | 必 修 | ◎ 10 |
| | 第1科目群 | 必 修 | ◎ 16 |
| | | 選択必修 | △ 4 |
| | 第2科目群 | 選択必修 | ▽ 14 |
| 選択必修 | | ▼ 4 | |
| 自由選択科目 | 青山スタンダード科目 外国語科目 学科科目 他学科科目 他学部科目 | 選 択 | 10 |
| 合 計 | | | 136 |

3. 最高履修制限単位

最高履修制限単位とは、各年度で履修申請できる最高限度の単位数です。

理工学部における最高履修制限単位は次のとおりです。各年次でこの表に示す単位数を超えて履修することはできません。なお、各年次において、1科目以上の履修をしなければなりません。

| 学年 | 1～4年次 | 合計 |
|----------|-------|-------|
| 最高履修制限単位 | 各60単位 | 240単位 |

(注意) 教育職員免許状の取得を希望する学生の教職課程科目の単位は、最高履修制限単位に含まれません。ただし、教職課程関連科目については、各年度における最高履修制限単位内で履修してください。

4. 修得単位僅少者

入学後の2年間（休学期間を除く）で修得単位が32単位に満たない者は、成業の見込みのない者として除籍されることがありますので、該当しないよう特に注意してください。

5. 進級条件

3年次生から4年次生に進級するためには、3年次終了時に「卒業研究」の履修条件を満たしている必要があります。

ただし、本学の3年次後期から4年次前期に相当する期間に協定校または認定校に留学する学生に限り、4年次の後期授業開始までに卒業研究の履修条件を満たすことを条件に4年次に進級し、「卒業研究A」（8単位、後期週24時間）を履修することができます。留学前に学科に申し出、学科の指示に従ってください。（自学科の「卒業研究A」のみ履修可）。

6. 卒業研究の履修条件

「卒業研究」の履修条件は以下のとおりです。

- 1) 3年以上在学していること。
- 2) 3年次までに、外国語科目と、学科科目のうちの数学・共通科目、基礎科目、第1科目群、専門実験・実習・演習の必要単位を修得していること。
- 3) 3年次までの必修科目の単位を修得していること。
- 4) 卒業要件内単位のうち118単位以上修得していること。
- 5) 機械創造工学科の審査を受け許可された者は、機械創造工学科の「卒業研究」を履修することができます。
- 6) 経営システム工学科の審査を受け許可された者は、経営システム工学科の「卒業研究」を履修することができます。

【2】 第一外国語科目配置表及び履修方法

1. 外国語科目履修方法

外国語のクラスは指定制なので指定以外のクラスで履修することはできません。

なお、所要単位を超えて修得した単位は自由選択科目の選択の単位に算入されます。

2. 外国語科目配置表

外国語科目 (英語)

★から 8 単位 選択必修

| 授 業 科 目 | 単 位 | 週 時 間 数 | | | | | | | | 履 修 条 件 | |
|---------------------------|-----|---------|---|-----|---|-----|---|-----|---|--|--|
| | | 1 年 | | 2 年 | | 3 年 | | 4 年 | | | |
| | | 前 | 後 | 前 | 後 | 前 | 後 | 前 | 後 | | |
| ★英 語 読 解 I | 2 | 2 | 2 | | | | | | | | |
| ★英 語 総 合 演 習 | 2 | | | 2 | 2 | | | | | | |
| ★英 語 読 解 II | 2 | | | 2 | 2 | | | | | Essential English または 英語読解 I を修得していること。 | |
| ★English Communication I | 2 | | | 2 | 2 | | | | | | |
| ★技 術 英 語 I | 2 | | | 2 | 2 | | | | | | |
| ★英 語 読 解 III | 2 | | | | | 2 | 2 | | | Essential English、英 語 読解 I、II のうち 4 単位 修得していること。 | |
| ★English Communication II | 2 | | | | | 2 | 2 | | | ※下記参照 | |
| ★技 術 英 語 II | 2 | | | | | 2 | 2 | | | | |

※ English Communication II の 履修について

「English Communication II」の履修に先立ち第 1 回目の授業時に教室で「履修資格認定試験」を履修希望者全員に実施します。授業開始時間に集合してください。履修希望者は必ず「履修資格認定試験」を受験してください。これは、「English Communication II」を履修するために必要な能力があるか否かを判定するものです。クラスの人数に制限があるため合格者全員が履修できるとは限りません。当該クラスの合格者が人数制限を超えた場合は、そのクラスの得点の上位から順に履修許可をすることになりますので注意してください。

【3】 学科科目配置表及び履修方法

1. 学科科目履修方法

学科科目の卒業要件は、「卒業要件単位表」を参照してください。

規定以上に修得した選択必修科目の単位は自由選択科目の選択の単位に算入されます。

2. 学科科目配置表

理工学部生以外の履修は原則として許可しません。

◎は必修 ☆・★・□・◇・◆・△・▲・▽・▼は選択必修

数学・共通科目

◎の科目 6 単位 必修

☆の科目の中から

4 単位 選択必修

□の科目の中から

2 単位 選択必修

| 授 業 科 目 | 単 位 | 週 時 間 数 | | | | | | | | 備 考 | |
|-------------|-----|---------|---|-----|---|-----|---|-----|---|-----|---------------------------|
| | | 1 年 | | 2 年 | | 3 年 | | 4 年 | | | |
| | | 前 | 後 | 前 | 後 | 前 | 後 | 前 | 後 | | |
| ◎線形代数 I A | 2 | 2 | | | | | | | | | 線形代数 I B も併せて履修することを強く勧める |
| ☆線形代数 I B | 2 | | 2 | | | | | | | | |
| ◎解析 I A | 2 | 2 | | | | | | | | | 解析 I B も併せて履修することを強く勧める |
| ☆解析 I B | 2 | | 2 | | | | | | | | |
| ◎数学演習 A | 2 | 2 | | | | | | | | | 数学演習 B も併せて履修することを強く勧める |
| ☆数学演習 B | 2 | | 2 | | | | | | | | |
| ☆線形代数 II | 2 | | | 2 | | | | | | | |
| ☆線形代数 III | 2 | | | | 2 | | | | | | |
| ☆解析 II | 2 | | | 2 | | | | | | | |
| ☆幾何 I | 2 | | | | 2 | | | | | | |
| ☆複素解析 I | 2 | | | | | 2 | | | | | |
| ☆微分方程式 I | 2 | | | 2 | | | | | | | |
| ☆フーリエ解析 | 2 | | | | 2 | | | | | | |
| ☆解析 II 演習 | 1 | | | 1 | | | | | | | 隔週 |
| ☆微分方程式 I 演習 | 1 | | | 1 | | | | | | | 隔週 |
| ☆幾何 I 演習 | 1 | | | | 1 | | | | | | 隔週 |
| ☆フーリエ解析演習 | 1 | | | | 1 | | | | | | 隔週 |
| ☆複素解析 I 演習 | 1 | | | | | 1 | | | | | 隔週 |
| □化学 I | 2 | 2 | | | | | | | | | |
| □物理学 I | 2 | 2 | | | | | | | | | |
| □化学 II | 2 | | 2 | | | | | | | | |
| □物理学 II | 2 | | 2 | | | | | | | | |
| □化学 III | 2 | | | 2 | | | | | | | |
| □物理学 III | 2 | | | 2 | | | | | | | |
| □現代物理学概論 | 2 | | | | 2 | | | | | | |

基礎科目

◎の科目 4 単位 必修

★の科目の中から

2 単位 選択必修

| | | | | | | | | | | | |
|---------------|---|---|---|--|--|--|--|--|--|--|--|
| ◎情報数学 I | 2 | 2 | | | | | | | | | |
| ◎情報テクノロジー体験演習 | 2 | 2 | | | | | | | | | |
| ★工業力学 | 2 | 2 | | | | | | | | | |
| ★機械創造工学体験演習 | 2 | 2 | | | | | | | | | |
| ★経営数理基礎 | 2 | | 2 | | | | | | | | |
| ★経営システム工学体験演習 | 2 | 2 | | | | | | | | | |

専門実験・実習・演習

◎の科目22単位 必修
 ◇◆の科目を
 合計4単位 選択必修
 (そのうち2単位は必ず
 ◇から履修しなくては
 なりません)

| 授 業 科 目 | 単 位 | 週 時 間 数 | | | | | | | | 備 考 | |
|--------------------|-----|---------|---|-----|---|-----|---|-----|---|-----|--|
| | | 1 年 | | 2 年 | | 3 年 | | 4 年 | | | |
| | | 前 | 後 | 前 | 後 | 前 | 後 | 前 | 後 | | |
| ◎計 算 機 実 習 I | 2 | | | 4 | | | | | | | |
| ◎計 算 機 実 習 II | 2 | | | | 4 | | | | | | |
| ◎物 理 基 礎 実 験 | 2 | 4 | | | | | | | | | |
| ◎化 学 基 礎 実 験 | 2 | 4 | | | | | | | | | |
| ◎電 気 ・ 機 械 計 測 実 験 | 2 | 4 | | | | | | | | | |
| ◎情 報 処 理 実 習 | 2 | 4 | | | | | | | | | |
| ◎図 形 科 学 演 習 | 2 | | | | 2 | | | | | | |
| ◎情報総合プログラミング実習Ⅰ | 2 | | | | 4 | | | | | | |
| ◎情報総合プログラミング実習Ⅱ | 2 | | | | | 4 | | | | | |
| ◎シ ス テ ム 構 築 実 習 | 2 | | | 4 | | | | | | | |
| ◎情報テクノロジー実験Ⅰ | 2 | | | | | 4 | | | | | |
| ◇情報テクノロジー実験Ⅱ | 2 | | | | | | 4 | | | | |
| ◇情報テクノロジー実験Ⅲ | 2 | | | | | 4 | | | | | |
| ◆機械創造工学実験Ⅰ | 2 | | | | | 4 | | | | | |
| ◆機械創造工学実験Ⅱ | 2 | | | | | | 4 | | | | |
| ◆経営システム工学実験 | 2 | | | | | | 4 | | | | |
| ◆コンピュータ統合生産技術実験 | 2 | | | | | 4 | | | | | |
| ◆問 題 解 決 実 習 | 2 | | | | | | 4 | | | | |

輪講・卒業研究

◎の科目10単位 必修

| | | | | | | | | | | | |
|--------------|---|--|--|--|---|---|--|----|----|--|---------------------|
| ◎情報テクノロジー輪講Ⅰ | 1 | | | | 2 | | | | | | |
| ◎情報テクノロジー輪講Ⅱ | 1 | | | | | 2 | | | | | |
| ◎卒 業 研 究 | 8 | | | | | | | 12 | 12 | | |
| ◎卒 業 研 究 A | 8 | | | | | | | | 24 | | 協定校・認定校留学生の み履修可 |

第1科目群

◎の科目16単位 必修
 △の科目の中から
 4単位 選択必修

| | | | | | | | | | | | |
|----------------------|---|--|--|---|---|---|---|--|--|--|--|
| ◎計 算 機 概 論 | 2 | | | 2 | | | | | | | |
| ◎図 形 科 学 | 2 | | | 2 | | | | | | | |
| ◎情 報 数 学 II | 2 | | | 2 | | | | | | | |
| ◎数理モデル解析法Ⅰ | 2 | | | 2 | | | | | | | |
| ◎データ構造とアルゴリズム | 2 | | | | 2 | | | | | | |
| ◎ソフトウェア設計 | 2 | | | 2 | | | | | | | |
| ◎メカトロニクス | 2 | | | 2 | | | | | | | |
| ◎ヒューマンコンピュータインタラクション | 2 | | | | 2 | | | | | | |
| △機械力学及び演習 | 4 | | | | 4 | | | | | | |
| △材料力学Ⅰ及び演習 | 4 | | | 4 | | | | | | | |
| △熱力学及び演習 | 4 | | | 4 | | | | | | | |
| △流体力学及び演習 | 4 | | | | 4 | | | | | | |
| △多変量統計解析Ⅰ | 2 | | | | | 2 | | | | | |
| △多変量統計解析Ⅱ及び演習 | 2 | | | | | | 2 | | | | |

第1科目群

(前ページの続き)

| 授 業 科 目 | 単 位 | 週 時 間 数 | | | | | | | | 備 考 | |
|------------------|-----|---------|---|----|---|----|---|----|---|-----|--|
| | | 1年 | | 2年 | | 3年 | | 4年 | | | |
| | | 前 | 後 | 前 | 後 | 前 | 後 | 前 | 後 | | |
| △オペレーションズ・リサーチI | 2 | | | 2 | | | | | | | |
| △オペレーションズ・リサーチII | 2 | | | | 2 | | | | | | |
| △シミュレーションおよび演習 | 2 | | | | | 2 | | | | | |
| △確 率 統 計 I | 2 | | | 2 | | | | | | | |
| △確 率 統 計 II | 2 | | | | 2 | | | | | | |
| △経営情報システム設計 | 2 | | | | 2 | | | | | | |

第2科目群

▽の科目の中から
14単位 選択必修
▼の科目の中から
4単位 選択必修

| | | | | | | | | | | | |
|-----------------------|---|--|--|---|---|---|---|---|--|--|------------|
| ▽P I D 制 御 | 2 | | | | 2 | | | | | | |
| ▽言語理論とコンパイラ | 2 | | | | | 2 | | | | | |
| ▽人 工 知 能 論 | 2 | | | | | | 2 | | | | |
| ▽情報ネットワーク | 2 | | | | | 2 | | | | | |
| ▽知的データベース | 2 | | | | | | 2 | | | | |
| ▽認 知 心 理 学 | 2 | | | | | | 2 | | | | |
| ▽福 祉 工 学 | 2 | | | | | | | 2 | | | 隔年開講 |
| ▽ア ー ゴ ノ ミ ク ス | 2 | | | | | | | 2 | | | 隔年開講 |
| ▽数理モデル解析法II | 2 | | | | 2 | | | | | | 2012年度閉講予定 |
| ▽高次ヒューマンインタフェース | 2 | | | | | | 2 | | | | |
| ▽ロ ボ ッ ト 工 学 | 2 | | | | | 2 | | | | | |
| ▽設 計 情 報 工 学 | 2 | | | | 2 | | | | | | |
| ▽サイバネティクス | 2 | | | | 2 | | | | | | |
| ▽情 報 と 社 会 | 2 | | | | | | 2 | | | | |
| ▼状 態 制 御 | 2 | | | | | 2 | | | | | |
| ▼振 動 工 学 | 2 | | | | | 2 | | | | | |
| ▼機 械 設 計 製 図 | 2 | | | | | | 4 | | | | |
| ▼計 測 ・ 電 子 回 路 | 2 | | | | 2 | | | | | | |
| ▼生産管理技術Iおよび演習 | 2 | | | | 2 | | | | | | |
| ▼ビ ジ ネ ス ゲ ー ム | 2 | | | | | | 2 | | | | |
| ▼ネットワークアプリケーション設計及び演習 | 2 | | | | 2 | | | | | | |
| ▼経済性工学および演習 | 4 | | | | | 2 | 2 | | | | |
| ▼会 計 学 お よ び 演 習 | 4 | | | 2 | 2 | | | | | | |
| ▼品質管理技術および演習 | 2 | | | | | 2 | | | | | |
| ▼マーケティング技術 | 2 | | | | | 2 | | | | | |
| ▼ロジスティックス | 2 | | | | | | 2 | | | | |
| ▼実 験 計 画 法 | 2 | | | | | 2 | | | | | |

選択科目

| | | | | | | | | | | | |
|---------------|---|--|---|---|---|---|--|--|--|--|--|
| 機 械 技 術 と 社 会 | 2 | | | | | 2 | | | | | |
| 工 業 動 力 学 | 2 | | 2 | | | | | | | | |
| 材 料 科 学 概 論 | 2 | | | | 2 | | | | | | |
| 精 密 加 工 学 | 2 | | | | | 2 | | | | | |
| 計 算 力 学 | 2 | | | | | 2 | | | | | |
| 応 用 数 学 I | 2 | | | 2 | | | | | | | |

選択科目

(前ページの続き)

| 授 業 科 目 | 単 位 | 週 時 間 数 | | | | | | | | 備 考 | |
|---------------|--------|---------|---|-----|---|-----|---|-----|---|-----|--|
| | | 1 年 | | 2 年 | | 3 年 | | 4 年 | | | |
| | | 前 | 後 | 前 | 後 | 前 | 後 | 前 | 後 | | |
| 応 用 数 学 II | 2 | | | 2 | | | | | | | |
| 経営システム工学特別講座 | 2 | | | 2 | | | | | | | |
| 社会と経営システム工学 | 2 | | 2 | | | | | | | | |
| 現 代 化 学 概 論 | 2 | | | 2 | | | | | | | |
| 一 般 機 械 工 学 | 2 | | 2 | | | | | | | | |
| 一 般 電 気 工 学 | 2 | | | 2 | | | | | | | |
| 一 般 経 営 工 学 | 2 | | | 2 | | | | | | | |
| 研 究 開 発 管 理 | 2 | | | | 2 | | | | | | |
| 企 業 環 境 管 理 論 | 2 | | | | | | | 2 | | | |
| 経 営 管 理 I | 2 | | | | | | | 2 | | | |
| 経 営 管 理 II | 2 | | | | | | | | 2 | | |
| 情報社会及び情報倫理 | 2 | | 2 | | | | | | | | |
| 情 報 と 職 業 | 2 | | 2 | | | | | | | | |

【4】 自由選択科目履修方法

自由選択科目履修方法

下記の (イ) (ロ) (ハ) (ニ) (ホ) のうちから任意に10単位修得しなければなりません。

- | | | |
|----------------|---|-------------------------------------|
| (イ) 青山スタンダード科目 | } | (卒業に必要な単位を超えて修得した単位は、自由選択科目に算入されます) |
| (ロ) 外国語科目 | | |
| (ハ) 学科科目 | | |
| (ニ) 他学科科目 | | |
| (ホ) 他学部科目 | | |

ただし、卒業要件外科目は除きます。他学科・他学部科目のうちには実験科目などの除外科目がありますので当該学科・学部の履修規定に従ってください。

注意：他キャンパス開講科目を履修する際には、キャンパス間の移動時間に注意してください(「Ⅲ. 履修について1. 履修計画」を参照)。

情報テクノロジー学科 (2006年度生) 履修ガイドライン

これはあくまでも履修の一例です。

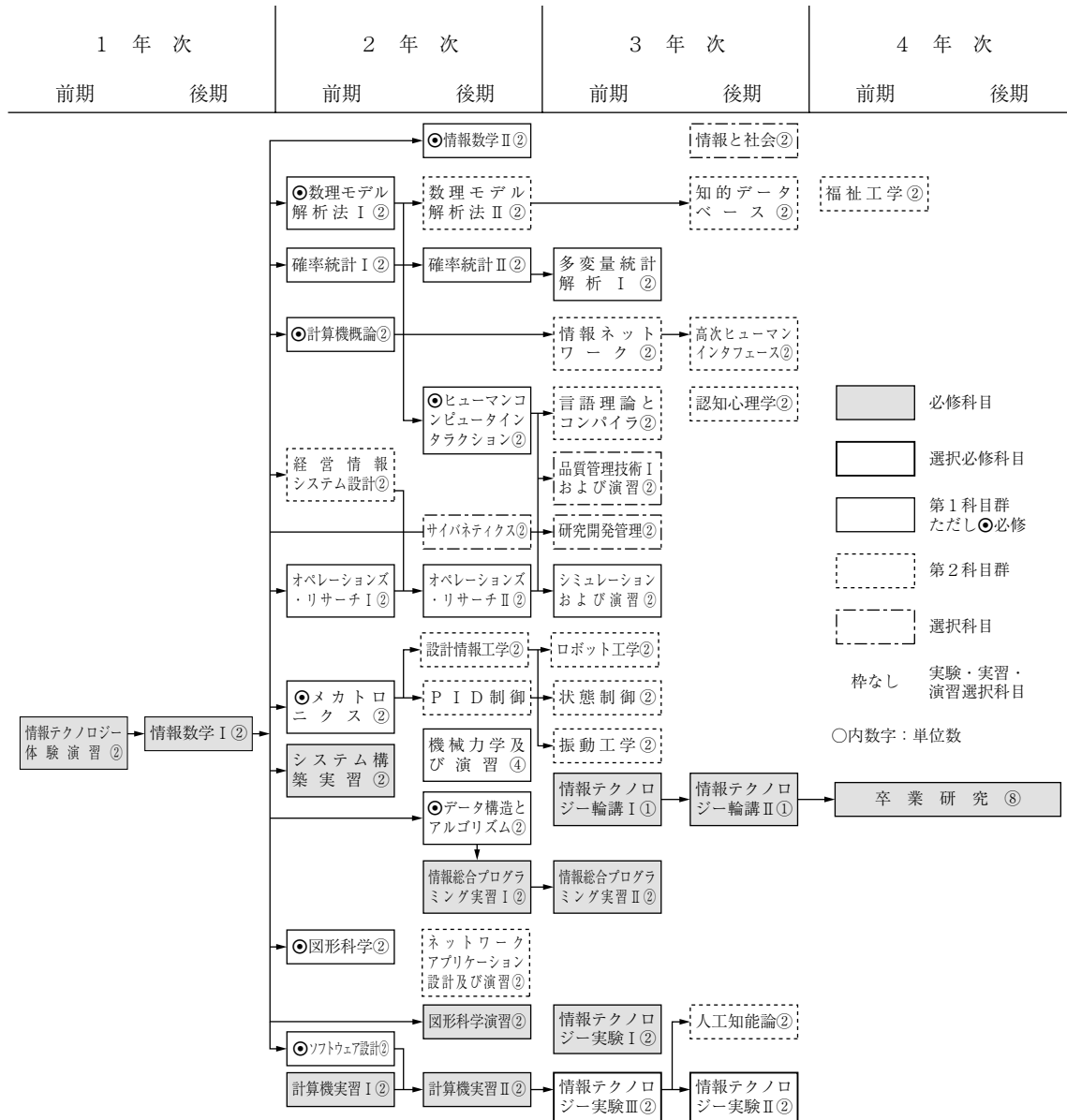

(以下2006年度生用)

| | |
|-----------------------------|--|
| 物理基礎実験② | |
| 化学基礎実験② | |
| 電気・機械計測実験② | |
| 情報処理実習② | |
| 青ダ 山1 スド タ科 目 | コア科目から⑬ (必修・選択必修含む) テーマ別科目から⑧ (必修・選択必修含む) |
| 外国語科目から⑧ (1～3年次配置科目) | |
| 数学・化学・物理学から⑫ (1～3年次配置科目) | |

他学部科目一覧表

他学部科目の履修について

他学部科目のうち本学部学生が履修可能な科目の一覧表を以下に掲載します。
履修については下記の点に注意してください。

1. 一覧表は他学部が本学部に対して履修可能としている科目を掲載しています。なお、「担当者氏名」及び「本年度休講」の掲載はしていませんので、講義内容および授業時間割表にて確認してください。履修希望科目が講義内容および授業時間割表に掲載されていない場合は本年度休講となっています。
また、年度により一覧表の科目のうち履修を認めないなどの措置をとることがあります。
2. 履修可能な科目は同じ入学年度の科目のみ履修できます。掲載してある一覧表以前の入学生で他学部科目の履修を希望する学生は学務グループ窓口で相談してください。
3. 一覧表に掲載されている科目のうち、履修に制限がある場合は、開講学部の履修制限に従って履修してください。

文学部共通科目

| 授 業 科 目 | 単位 | 履修年次 | 授 業 科 目 | 単位 | 履修年次 | 授 業 科 目 | 単位 | 履修年次 |
|---------------------|----|-------|-----------------------|----|-------|-----------------------|----|-------|
| 芸 術 文 化 論 | 4 | 3・4 | 文 化 財 科 学 | 4 | 3・4 | 日 本 の 思 想 | 4 | 2・3・4 |
| 東 洋 の 思 想 | 4 | 2・3・4 | 現 代 思 想 | 4 | 3・4 | 日 本 美 術 史 | 4 | 3・4 |
| 東 洋 美 術 史 | 4 | 3・4 | 西 洋 美 術 史 | 4 | 3・4 | 日 本 文 化 史 | 4 | 3・4 |
| 東 洋 文 化 史 | 4 | 3・4 | 西 洋 文 化 史 | 4 | 3・4 | 映 像 文 化 論 A | 2 | 3・4 |
| 映 像 文 化 論 B | 2 | 3・4 | 東 洋 音 楽 史 | 4 | 3・4 | 西 洋 音 楽 史 | 4 | 3・4 |
| 生 命 倫 理 学 | 4 | 3・4 | 詩 論 | 4 | 3・4 | ギリシャ・ローマ文学 | 4 | 3・4 |
| テ ク ス ト 論 | 4 | 3・4 | 物 語 文 学 | 4 | 3・4 | キ リ ス ト 教 文 学 | 4 | 3・4 |
| 世界各 地 域 の 文 学 A | 4 | 3・4 | 世界各 地 域 の 文 学 B | 4 | 3・4 | 世界各 地 域 の 文 学 C | 4 | 3・4 |
| 児 童 文 学 | 4 | 3・4 | 比 較 文 学 | 4 | 3・4 | 言 語 学 概 論 | 4 | 3・4 |
| 比 較 言 語 学 | 4 | 3・4 | 記 号 論 | 4 | 3・4 | 古 典 ギ リ シ ャ 語 I | 4 | 3・4 |
| 古 典 ギ リ シ ャ 語 II | 4 | 3・4 | ラ テ ン 語 入 門 | 4 | 2・3・4 | ラ テ ン 語 I | 4 | 3・4 |
| ラ テ ン 語 II | 4 | 3・4 | 出 版 ジ ャ ー ナ リ ズ ム | 4 | 3・4 | 放 送 ジ ャ ー ナ リ ズ ム | 4 | 3・4 |
| 認 知 言 語 学 | 4 | 3・4 | 精 神 分 析 学 入 門 | 4 | 3・4 | 心 理 言 語 学 | 4 | 3・4 |
| イ タ リ ア の 言 語 と 文 化 | 4 | 2・3・4 | 通 訳 ワ ー ク シ ョ ッ プ (1) | 2 | 3・4 | 通 訳 ワ ー ク シ ョ ッ プ (2) | 2 | 3・4 |
| 現 代 社 会 と 文 学 部 | 2 | 3・4 | | | | | | |

他学部科目一覧表

文学部教育学科（2001年度～2008年度入学者）

| 授 業 科 目 | 単位 | 履修年次 | 授 業 科 目 | 単位 | 履修年次 | 授 業 科 目 | 単位 | 履修年次 |
|-----------------------------------|----|------|--|----|------|--------------------------------------|----|------|
| 日 本 教 育 史 (人間形成の歴史Ⅰ) | 4 | 1・2 | 西 洋 教 育 史 (人間形成の歴史Ⅱ) | 4 | 3・4 | 宗 教 教 育 学 | 2 | 2 |
| 教 育 哲 学 Ⅰ (人間形成の思想と哲学) | 2 | 3・4 | 教 育 哲 学 Ⅱ (人間形成の文化と社会) | 2 | 3・4 | 発 達 と 文 化 Ⅰ (教 育 人 類 学) | 2 | 3・4 |
| 発 達 と 文 化 Ⅱ (教 育 現 象 学) | 2 | 3・4 | 図 書 館 情 報 文 化 論 | 2 | 2 | 比 較 発 達 社 会 学 | 4 | 1・2 |
| 教 育 社 会 学 概 論 | 4 | 1・2 | 比 較 教 育 学 | 4 | 3・4 | 教 育 行 政 ・ 制 度 | 4 | 2 |
| 国 際 理 解 教 育 | 2 | 3・4 | 現 代 社 会 と 社 会 教 育 Ⅰ (高 齢 化 社 会 と 教 育) | 2 | 3・4 | 現 代 社 会 と 社 会 教 育 Ⅱ (青 年 期 の 教 育) | 2 | 3・4 |
| 現 代 社 会 と 社 会 教 育 Ⅲ (ジェンダーと教育) | 2 | 3・4 | 家 庭 教 育 | 4 | 2 | 発 達 文 化 論 | 2 | 3・4 |
| 発 達 心 理 学 | 4 | 1・2 | 教 育 調 査 ・ 統 計 | 4 | 3・4 | 社 会 教 育 計 画 | 4 | 3・4 |
| ※1 社 会 教 育 演 習 | 4 | 3・4 | 図 書 館 情 報 学 概 論 | 2 | 2 | 図 書 館 シ ス テ ム 経 営 論 | 2 | 3・4 |
| 図 書 館 シ ス テ ム サ ー ビ ス 論 | 2 | 2 | 図 書 館 情 報 学 特 論 | 2 | 3・4 | 児 童 サ ー ビ ス 論 | 2 | 3・4 |
| 生 涯 学 習 概 論 | 4 | 2 | ※1 生 涯 学 習 演 習 | 4 | 3・4 | 学 校 教 育 学 総 論 | 4 | 1・2 |
| 初 等 教 育 原 理 | 4 | 1・2 | 教 育 課 程 論 | 4 | 3・4 | 学 校 経 営 ・ 管 理 | 4 | 3・4 |
| ※2 教 育 方 法 | 4 | 2 | 教 材 開 発 論 | 2 | 3・4 | 学 校 教 育 学 特 論 | 4 | 3・4 |
| 音 楽 教 材 研 究 | 2 | 3・4 | 図 画 工 作 教 材 研 究 | 2 | 3・4 | 体 育 教 材 研 究 | 2 | 3・4 |
| 国 語 教 材 研 究 | 2 | 3・4 | 社 会 教 材 研 究 | 2 | 3・4 | 算 数 教 材 研 究 | 2 | 3・4 |
| 理 科 教 材 研 究 | 2 | 3・4 | 生 活 科 教 材 研 究 | 2 | 3・4 | 家 庭 教 材 研 究 | 2 | 3・4 |
| 学 校 経 営 と 学 校 図 書 館 | 2 | 2 | 学 習 指 導 と 学 校 図 書 館 | 2 | 3・4 | 読 書 教 育 論 | 2 | 3・4 |
| 学 校 心 理 学 | 2 | 3・4 | 臨 床 保 育 学 | 4 | 3・4 | 幼 児 教 育 原 理 | 4 | 1・2 |
| 小 児 保 健 学 | 4 | 3・4 | 小 児 精 神 神 経 学 | 2 | 3・4 | 保 育 方 法 の 研 究 | 4 | 3・4 |
| 保 育 内 容 総 論 | 4 | 3・4 | 保 育 内 容 研 究 (健 康) | 2 | 3・4 | 保 育 内 容 研 究 (人 間 関 係) | 2 | 3・4 |
| 保 育 内 容 研 究 (環 境) | 2 | 3・4 | 保 育 内 容 研 究 (こ と ば) | 2 | 3・4 | 保 育 内 容 研 究 (表 現 A) | 2 | 3・4 |
| 保 育 内 容 研 究 (表 現 B) | 2 | 3・4 | ※3 臨 床 心 理 学 総 論 | 4 | 2 | 人 格 心 理 学 | 4 | 3・4 |
| 相 談 心 理 学 | 4 | 3・4 | 養 護 教 育 | 4 | 1・2 | 障 害 児 ・ 者 の 心 理 Ⅰ | 2 | 2 |
| 障 害 児 ・ 者 の 心 理 Ⅱ | 2 | 3・4 | 障 害 児 ・ 者 の 教 育 | 2 | 3・4 | 障 害 児 ・ 者 の 福 祉 | 2 | 3・4 |
| 障 害 児 ・ 者 の 医 学 | 2 | 3・4 | メ デ ィ ア ・ コ ミ ュ ニ ケ ー シ ョ ン 概 論 | 2 | 1・2 | 認 知 科 学 概 論 | 2 | 2 |
| イ ン タ ー フ ェ ー ス 論 | 2 | 3・4 | 知 的 表 現 論 | 2 | 3・4 | メ デ ィ ア ・ コ ミ ュ ニ ケ ー シ ョ ン 特 論 Ⅰ | 2 | 3・4 |
| メ デ ィ ア ・ コ ミ ュ ニ ケ ー シ ョ ン 特 論 Ⅱ | 2 | 3・4 | 視 聴 覚 教 育 メ デ ィ ア 論 | 2 | 3・4 | 学 習 心 理 学 | 4 | 3・4 |
| 社 会 心 理 学 | 4 | 3・4 | 情 報 メ デ ィ ア 論 Ⅰ | 2 | 2 | 情 報 メ デ ィ ア 論 Ⅱ | 2 | 3・4 |
| 情 報 メ デ ィ ア 特 論 | 2 | 3・4 | メ デ ィ ア 組 織 法 Ⅰ | 2 | 3・4 | メ デ ィ ア 組 織 法 Ⅱ | 4 | 3・4 |
| 学 校 図 書 館 メ デ ィ ア | 2 | 3・4 | 情 報 サ ー ビ ス 論 | 4 | 3・4 | 情 報 検 索 法 | 4 | 3・4 |
| 情 報 メ デ ィ ア 利 用 論 | 2 | 3・4 | ※4 教 育 学 概 論 Ⅱ | 2 | 3・4 | ※5 生 涯 学 習 概 論 Ⅱ | 2 | 3・4 |
| イ ン ス ト ラ ク シ ョ ナ ル デ ザ イ ン 総 論 | 2 | 3・4 | 教 育 シ ス テ ム の た め の IT フ ァ ン ダ メ ン タ ル | 2 | 3・4 | コ ン プ ュ ー タ 利 用 教 育 と 学 習 理 論 | 2 | 3・4 |
| コ ン テ ン ツ 開 発 演 習 | 2 | 3・4 | e ラ ー ニ ン グ シ ス テ ム マ ネ ジ メ ン ト 演 習 | 2 | 3・4 | コ ー ス 実 施 と 学 習 支 援 演 習 | 2 | 3・4 |
| オ ン ラ イ ン 調 査 解 析 演 習 | 2 | 3・4 | 協 調 学 習 デ ザ イ ン 演 習 | 2 | 3・4 | キ リ ス ト 教 学 校 論 | 2 | 3・4 |
| 聖 書 の 世 界 (旧 約) | 2 | 3・4 | 聖 書 の 世 界 (新 約) | 2 | 3・4 | キ リ ス ト 教 の 教 理 | 2 | 3・4 |
| キ リ ス ト 教 と 法 思 想 | 2 | 3・4 | 宗 教 と 社 会 | 2 | 3・4 | 礼 拝 学 | 2 | 3・4 |
| キ リ ス ト 教 と 精 神 医 学 | 2 | 3・4 | | | | | | |

※1：社会教育主事希望者のみ履修可

※2：2003年度以降入学生は履修不可

※3：「臨床心理学」修得者は履修不可

※4：社会教育主事・学芸員希望者のみ履修可

※5：司書・学芸員希望者のみ履修可

文学部英米文学科 (2010年度以降入学者)

| 授 業 科 目 | 単位 | 履修年次 | 授 業 科 目 | 単位 | 履修年次 | 授 業 科 目 | 単位 | 履修年次 |
|-----------------|----|------|--------------|----|------|--------------|----|------|
| イギリス文学史 | 4 | 1・2 | イギリス文学概論 | 4 | 1・2 | イギリス文化概論 | 4 | 1・2 |
| アメリカ文学史 | 4 | 1・2 | アメリカ文学概論 | 4 | 1・2 | アメリカ文化概論 | 4 | 1・2 |
| グローバル文学・文化概論 | 4 | 1・2 | グローバル文学理論 | 4 | 1・2 | 英語学概論 | 4 | 1・2 |
| 英語史 | 4 | 1・2 | 英文法 | 4 | 1・2 | コミュニケーション概論 | 4 | 1・2 |
| 異文化間コミュニケーション概論 | 4 | 1・2 | 英語教育学概論 | 4 | 1・2 | イギリス文学特講 | 4 | 3・4 |
| イギリス文化特講 | 4 | 3・4 | アメリカ文学特講 | 4 | 3・4 | アメリカ文化特講 | 4 | 3・4 |
| グローバル文学特講 | 4 | 3・4 | グローバル文化特講 | 4 | 3・4 | 英語学特講 | 4 | 3・4 |
| 言語学特講 | 4 | 3・4 | コミュニケーション特講 | 4 | 3・4 | 英語教育学特講 | 4 | 3・4 |
| 英詩概論 | 4 | 3・4 | イギリス事情 | 4 | 3・4 | アメリカ事情 | 4 | 3・4 |
| 英語聖書 | 4 | 3・4 | ビジネスイングリッシュⅠ | 2 | 3・4 | メディアイングリッシュⅠ | 2 | 3・4 |
| メディアイングリッシュⅡ | 2 | | | | | | | |

文学部英米文学科 (2009年度以前入学者)

| 授 業 科 目 | 単位 | 履修年次 | 授 業 科 目 | 単位 | 履修年次 | 授 業 科 目 | 単位 | 履修年次 |
|--------------|----|------|--------------|----|------|-----------------|----|------|
| 英国文学史Ⅰ | 4 | 1 | 英国文学史Ⅱ | 4 | 1 | 英語学概論 | 4 | 1 |
| 米文学史 | 4 | 1 | 英語史 | 4 | 1 | 英文学概論 | 4 | 1 |
| 米文学概論 | 4 | 1 | コミュニケーション概論 | 4 | 1 | 異文化間コミュニケーション概論 | 4 | 1 |
| 英文学特講 | 4 | 3・4 | 米文学特講 | 4 | 3・4 | 英語学特講 | 4 | 3・4 |
| 言語学特講 | 4 | 3・4 | コミュニケーション特講 | 4 | 3・4 | 英詩概論 | 4 | 3・4 |
| 英語教授法 | 4 | 3・4 | イギリス事情 | 4 | 3・4 | アメリカ事情 | 4 | 3・4 |
| 英語聖書 | 4 | 3・4 | ビジネスイングリッシュⅠ | 2 | 3・4 | メディアイングリッシュⅠ | 2 | 3・4 |
| メディアイングリッシュⅡ | 2 | 3・4 | | | | | | |

文学部フランス文学科 (2011年度入学者)

| 授 業 科 目 | 単位 | 履修年次 | 授 業 科 目 | 単位 | 履修年次 | 授 業 科 目 | 単位 | 履修年次 |
|----------------|----|-------|--------------|----|-------|----------------|----|-------|
| ※1 フランス語会話 | 4 | 1 | フランス文学研究 | 4 | 3・4 | フランス語学研究 | 4 | 3・4 |
| フランス文化研究 | 4 | 3・4 | エクспリカシオン(A) | 4 | 3・4 | エクспリカシオン(B) | 4 | 3・4 |
| コミュニケーションⅠ | 4 | 3・4 | コミュニケーションⅡ | 4 | 3・4 | エクプレシオン・エクリットⅡ | 4 | 3・4 |
| エクプレシオン・エクリットⅢ | 4 | 3・4 | フランス文学特講 | 4 | 2・3・4 | フランス語学特講 | 4 | 2・3・4 |
| フランス文化特講 | 4 | 2・3・4 | フランス文学演習Ⅰ | 4 | 2・3 | フランス文学演習Ⅱ | 4 | 3・4 |
| フランス文化演習Ⅰ | 4 | 2・3 | フランス文化演習Ⅱ | 4 | 3・4 | フランス語学演習Ⅰ | 4 | 2・3 |
| フランス語学演習Ⅱ | 4 | 3・4 | フランス語教授法Ⅰ | 4 | 3・4 | フランス語教授法Ⅱ | 4 | 3・4 |
| フランス語作文 | 4 | 2・3・4 | フランス語学概論 | 4 | 2・3・4 | 実務フランス語 | 4 | 3・4 |

※1: 既修得者用クラスのみ履修可

他学部科目一覧表

文学部フランス文学科（2010年度以前入学者）

| 授 業 科 目 | 単位 | 履修年次 | 授 業 科 目 | 単位 | 履修年次 | 授 業 科 目 | 単位 | 履修年次 |
|---------------|----|------|--------------|----|------|--------------|----|------|
| 講 読 演 習 | 4 | 3・4 | フランス文学史概説Ⅱ | 4 | 3・4 | フランス語学概論 | 4 | 3・4 |
| フ ラ ン ス 語 史 | 4 | 3・4 | エクспリカシオン | 4 | 3・4 | コミュニケーションⅠ・Ⅱ | 8 | 3・4 |
| コミュニケーションⅢ | 4 | 3・4 | フランス語作文Ⅱ | 4 | 3・4 | フランス語作文Ⅲ | 4 | 4 |
| 時 事 フ ラ ン ス 語 | 4 | 3・4 | 実務フランス語 | 4 | 3・4 | フランス文学特講 | 4 | 3・4 |
| フランス語学特講 | 4 | 3・4 | フランス文化特講 | 4 | 3・4 | フランス文学演習 | 4 | 3・4 |
| フランス語学演習 | 4 | 3・4 | フランス文化演習 | 4 | 3・4 | ※1 フランス語会話Ⅲ | 4 | 3・4 |
| ※2 フランス語教授法 | 4 | 3・4 | ※3 フランス語教授法Ⅰ | 4 | 3・4 | ※3 フランス語教授法Ⅱ | 4 | 3・4 |

※1：「フランス語会話Ⅱ」修得者は履修不可

※2：2008年度以前入学者

※3：2009年度以降入学者

文学部日本文学科

| 授 業 科 目 | 単位 | 履修年次 | 授 業 科 目 | 単位 | 履修年次 | 授 業 科 目 | 単位 | 履修年次 |
|---------------|----|------|----------------|----|------|-------------|----|------|
| 日 本 文 学 史 Ⅰ | 2 | 1 | 日 本 文 学 史 Ⅱ | 2 | 1 | 日 本 文 学 史 Ⅲ | 2 | 2 |
| 日 本 文 学 史 Ⅳ | 2 | 2 | 古 典 文 学 概 論 | 4 | 1・2 | 近 代 文 学 概 論 | 4 | 1・2 |
| 漢 文 学 概 論 | 4 | 1・2 | 日 本 語 学 概 論 | 4 | 1・2 | 日 本 語 史 | 4 | 1・2 |
| 日本文学講読〔1〕～〔4〕 | 4 | 1・2 | 漢 文 学 講 読 | 4 | 1・2 | 日 本 語 学 講 読 | 4 | 1・2 |
| 表象文化論〔1〕～〔3〕 | 4 | 3・4 | 日本文学特講〔1〕～〔12〕 | 4 | 3・4 | 日本文学特講A・B | 2 | 3・4 |
| 漢文学特講〔1〕・〔2〕 | 4 | 3・4 | 日本語学特講〔1〕～〔3〕 | 4 | 3・4 | 書 理 論 | 4 | 3・4 |

文学部史学科（2005年度以降入学者）

| 授 業 科 目 | 単位 | 履修年次 | 授 業 科 目 | 単位 | 履修年次 | 授 業 科 目 | 単位 | 履修年次 |
|---------------|----|---------|---------------|----|---------|---------------|----|-------|
| ※ 考 古 学 概 説 | 2 | 1 | 史 学 概 論 | 2 | 1 | 人 文 地 理 学 概 論 | 4 | 3 |
| 古 文 書 学 | 4 | 2・3・4 | 日 本 史 特 講 | 4 | 2・3・4 | 東 洋 史 特 講 | 4 | 2・3・4 |
| 西 洋 史 特 講 | 4 | 2・3・4 | 考 古 学 特 講 | 4 | 2・3・4 | 芸 術 史 特 講 | 4 | 2・3・4 |
| 史 学 特 講 A | 4 | 1・2・3・4 | 史 学 特 講 B | 4 | 1・2・3・4 | ※ 博 物 館 概 論 | 2 | 3のみ |
| ※ 博 物 館 学 各 論 | 4 | 3・4 | ※ 博 物 館 実 習 Ⅰ | 2 | 3のみ | ※ 博 物 館 実 習 Ⅱ | 2 | 4 |

※学芸員希望者のみ

文学部心理学科 昼間主コース (2001年度～2006年度入学者)

| 授 業 科 目 | 単位 | 履修年次 | 授 業 科 目 | 単位 | 履修年次 | 授 業 科 目 | 単位 | 履修年次 |
|-------------|----|------|----------|----|------|------------|----|------|
| 基礎心理学 A | 2 | 2 | 基礎心理学 B | 2 | 3・4 | 教育・心理統計法 | 4 | 2 |
| 学習心理学 | 4 | 3・4 | 発達心理学 | 4 | 1・2 | 臨床保育学 | 4 | 3・4 |
| 教育哲学 I | 2 | 3・4 | 社会心理学 | 4 | 3・4 | 産業心理学 | 2 | 3・4 |
| 認知科学概論 | 2 | 2 | 臨床心理学 | 4 | 2 | 心理療法 | 4 | 3・4 |
| 人格心理学 | 4 | 3・4 | 相談心理学 | 4 | 3・4 | 哲学的認識論 | 4 | 3・4 |
| 学校心理学 | 2 | 3・4 | 学校教育学総論 | 2 | 1・2 | 障害児・者の心理 I | 2 | 2 |
| 障害児・者の心理 II | 2 | 3・4 | 障害児・者の教育 | 2 | 3・4 | 障害児・者の福祉 | 2 | 3・4 |
| 障害児・者の医学 | 2 | 3・4 | 心理学特講 A | 2 | 3・4 | 心理学特講 B | 2 | 3・4 |
| 心理学原書講読 | 2 | 3・4 | 教育統計実習 | 2 | 3・4 | | | |

文学部心理学科 (2007年度～2008年度入学者)

| 授 業 科 目 | 単位 | 履修年次 | 授 業 科 目 | 単位 | 履修年次 | 授 業 科 目 | 単位 | 履修年次 |
|-----------------------------|----|------|---------------------------|----|------|--------------------------|----|------|
| 基礎心理学 | 2 | 2 | 心理統計学基礎 | 4 | 2 | 哲学的認識論 | 4 | 3・4 |
| 心理統計実習 | 2 | 3・4 | 心の哲学 | 4 | 3・4 | 心理学史 | 2 | 3・4 |
| 心理学研究法 | 2 | 3 | 学習心理学 | 4 | 3・4 | 発達心理学 | 4 | 1・2 |
| 生涯発達心理学 I | 2 | 2 | 生涯発達心理学 II | 2 | 2 | 知覚心理学 | 2 | 2 |
| 認知科学概論 | 2 | 2 | 感情心理学 | 2 | 3・4 | 神経心理学 | 2 | 3・4 |
| 人格心理学 | 4 | 3・4 | 健康心理学 | 2 | 3・4 | 社会心理学 | 4 | 3・4 |
| 社会心理学 I | 2 | 3・4 | 社会心理学 II | 2 | 3・4 | 産業心理学 | 2 | 3・4 |
| 広告心理学 | 2 | 3・4 | ノンバーバル・コミュニケーション I | 2 | 3・4 | ノンバーバル・コミュニケーション II | 2 | 3・4 |
| 音楽心理学 | 2 | 3 | 心理学特講 A | 2 | 3・4 | 心理学特講 B | 2 | 3・4 |
| 学校心理学 | 2 | 3・4 | 臨床心理学 | 4 | 2 | 臨床心理学 I | 2 | 3・4 |
| 臨床心理学 II | 2 | 3・4 | 心理療法 | 4 | 3・4 | 精神分析学 | 2 | 3・4 |
| 家族心理学 | 2 | 3・4 | 犯罪心理学 | 4 | 3・4 | 臨床心理学特講 | 4 | 3・4 |
| 相談心理学 | 4 | 3・4 | 音楽療法 | 2 | 3・4 | 音楽療法演習 | 2 | 3・4 |
| コミュニティ心理学 | 2 | 3・4 | 臨床心理実務倫理論 | 2 | 3・4 | 心理面接法 | 4 | 3・4 |
| 精神医学 | 4 | 3・4 | 身体医学 | 2 | 3・4 | 心身医学 | 2 | 3・4 |
| 薬理学 | 2 | 3・4 | 脳生理学 | 2 | 3・4 | 精神衛生 | 2 | 3・4 |
| 生涯発達論 | 2 | 3・4 | 母子保健 | 2 | 3・4 | 成人・高齢者保健 | 2 | 3・4 |
| 精神保健福祉 | 2 | 3・4 | 保健・医療・福祉・制度論 | 2 | 3・4 | 社会保障制度と関連法規 | 2 | 3・4 |
| 障害児・者の心理 I | 2 | 2 | 障害児・者の心理 II | 2 | 3・4 | 障害児・者の教育 | 2 | 3・4 |
| 障害児・者の福祉 | 2 | 3・4 | 障害児・者の医学 | 2 | 3・4 | 学校教育学総論 | 4 | 1・2 |
| 保育内容総論 | 4 | 3・4 | 臨床保育学 | 4 | 3・4 | 保育方法の研究 | 4 | 3・4 |
| 生涯学習概論 | 4 | 2 | 現代社会と社会教育 I (高齢化社会と教育) | 2 | 3・4 | 現代社会と社会教育 II (青年期の教育) | 2 | 3・4 |
| 現代社会と社会教育 III (ジェンダーと教育) | 2 | 3・4 | 心理学原書講読 A | 2 | 3・4 | 心理学原書講読 B | 2 | 3・4 |

他学部科目一覧表

教育人間科学部教育学科 (2009年度以降入学者)

| 授 業 科 目 | 単位 | 履修年次 | 授 業 科 目 | 単位 | 履修年次 | 授 業 科 目 | 単位 | 履修年次 |
|----------------------|----|------|-----------------|----|------|------------------|----|------|
| 人間形成学総論 | 2 | 1・2 | 日本教育史Ⅰ | 2 | 1・2 | 日本教育史Ⅱ | 2 | 1・2 |
| 西洋教育史Ⅰ | 2 | 3・4 | 西洋教育史Ⅱ | 2 | 3・4 | 教育史特殊講義 | 2 | 3・4 |
| 宗教教育学 | 2 | 2 | 発達と文化A | 2 | 3・4 | 発達と文化B | 2 | 3・4 |
| 教育哲学A | 2 | 3・4 | 教育哲学B | 2 | 3・4 | 教育学特論A | 2 | 3・4 |
| 教育学特論B | 2 | 3・4 | 教育社会学総論 | 2 | 1・2 | 比較発達社会学 | 2 | 1・2 |
| 生涯発達心理学Ⅰ | 2 | 1・2 | 生涯発達心理学Ⅱ | 2 | 1・2 | キャリア教育A | 2 | 2 |
| キャリア教育B | 2 | 3・4 | 家庭教育A | 2 | 2 | 家庭教育B | 2 | 2 |
| 比較教育学 | 2 | 3・4 | 異文化理解教育 | 2 | 3・4 | 老年学 | 2 | 3・4 |
| 教育学特論C | 2 | 3・4 | 教育学特論D | 2 | 3・4 | 社会福祉概論 | 2 | 2 |
| 臨床心理学概論Ⅰ | 2 | 2 | 臨床心理学概論Ⅱ | 2 | 2 | 小児精神神経学 | 2 | 3・4 |
| 相談心理学Ⅰ | 2 | 3・4 | 相談心理学Ⅱ | 2 | 3・4 | 特別支援教育 | 2 | 3・4 |
| 障害児・者の心理Ⅰ | 2 | 2 | 障害児・者の心理Ⅱ | 2 | 3・4 | 障害児・者の教育 | 2 | 3・4 |
| 障害児・者の福祉 | 2 | 3・4 | 障害児・者の医学 | 2 | 3・4 | 教育学特論E | 2 | 3・4 |
| 教育学特論F | 2 | 3・4 | 生涯学習概論Ⅰ | 2 | 2 | 生涯学習概論Ⅱ | 2 | 2 |
| 高等教育論A | 2 | 2 | 高等教育論B | 2 | 3・4 | 社会教育計画Ⅰ | 2 | 3・4 |
| 社会教育計画Ⅱ | 2 | 3・4 | 社会教育課題研究 | 4 | 3・4 | 高齢化社会と教育 | 2 | 3・4 |
| 青年期と教育 | 2 | 3・4 | ジェンダーと教育 | 2 | 3・4 | 青年文化論 | 2 | 3・4 |
| ボランティア教育論 | 2 | 3・4 | 地域ネットワーク論 | 2 | 3・4 | スポーツ・レクリエーション論 | 2 | 3・4 |
| 教育学特論G | 2 | 3・4 | 教育学特論H | 2 | 3・4 | 教育情報学総論 | 2 | 1・2 |
| メディア・コミュニケーション総論 | 2 | 1・2 | 認知科学概論 | 2 | 2 | 学校経営と学校図書館 | 2 | 2 |
| 視聴覚教育メディア論 | 2 | 3・4 | インターフェース論 | 2 | 3・4 | 知的表現論 | 2 | 3・4 |
| 教材開発論 | 2 | 3・4 | 学校指導と学校図書館 | 2 | 3・4 | 学校図書館メディア | 2 | 3・4 |
| 情報メディア利用論 | 2 | 3・4 | 読書教育論 | 2 | 3・4 | 学習心理学Ⅰ | 2 | 3・4 |
| 学習心理学Ⅱ | 2 | 3・4 | 社会心理学Ⅰ | 2 | 3・4 | 社会心理学Ⅱ | 2 | 3・4 |
| 教育学特論Ⅰ | 2 | 3・4 | 教育学特論J | 2 | 3・4 | 図書館情報学概論 | 2 | 2 |
| 図書館システムサービス論 | 2 | 2 | 図書館情報文化論 | 2 | 2 | 図書館システム経営論 | 2 | 3・4 |
| 情報メディア論A | 2 | 2 | 情報メディア論B | 2 | 3・4 | 情報メディア論C | 2 | 3・4 |
| 児童サービス論 | 2 | 3・4 | メディア組織法Ⅰ | 2 | 3・4 | メディア組織法Ⅱ | 2 | 3・4 |
| メディア組織法Ⅲ | 2 | 3・4 | 情報サービス論Ⅰ | 2 | 3・4 | 情報サービス論Ⅱ | 2 | 3・4 |
| 情報検索法Ⅰ | 2 | 3・4 | 情報検索法Ⅱ | 2 | 3・4 | 図書館情報学実習 | 2 | 4 |
| 教育学特論K | 2 | 3・4 | 教育学特論L | 2 | 3・4 | 幼児教育原理A | 2 | 1・2 |
| 幼児教育原理B | 2 | 1・2 | 児童福祉論 | 2 | 1・2 | 臨床保育学A | 2 | 2 |
| 臨床保育学B | 2 | 2 | 小児保健論 | 2 | 3・4 | 教育学特論M | 2 | 3・4 |
| 教育学特論N | 2 | 3・4 | 小児栄養学 | 2 | 3・4 | 教育学特論O | 2 | 3・4 |
| 教育学特論P | 2 | 3・4 | 学校教育学総論 | 2 | 1・2 | 初等教育原理A | 2 | 1・2 |
| 初等教育原理B | 2 | 1・2 | 学校心理学 | 2 | 3・4 | 教育学特論Q | 2 | 3・4 |
| 教育学特論R | 2 | 3・4 | 初等英語概説A | 2 | 3・4 | 初等英語概説B | 2 | 3・4 |
| 教育学特論S | 2 | 3・4 | 教育学特論T | 2 | 3・4 | インストラクショナルデザイン総論 | 2 | 3・4 |
| 教育システムのためのITファンダメンタル | 2 | 3・4 | コンピュータ利用教育と学習理論 | 2 | 3・4 | コンテンツ開発演習 | 2 | 3・4 |
| eラーニングシステムマネジメント演習 | 2 | 3・4 | コース実施と学習支援演習 | 2 | 3・4 | オンライン調査解析演習 | 2 | 3・4 |
| 協調学習デザイン演習 | 2 | 3・4 | キリスト教学校論 | 2 | 3・4 | 聖書の世界(旧約) | 2 | 3・4 |
| 聖書の世界(新約) | 2 | 3・4 | キリスト教の教理 | 2 | 3・4 | キリスト教と法思想 | 2 | 3・4 |
| 宗教と社会 | 2 | 3・4 | 礼拝学 | 2 | 3・4 | キリスト教メンタルヘルス | 2 | 3・4 |

教育人間科学部心理学科 (2009年度以降入学者)

| 授 業 科 目 | 単 位 | 履 修 年 次 | 授 業 科 目 | 単 位 | 履 修 年 次 | 授 業 科 目 | 単 位 | 履 修 年 次 |
|-----------------------|-----|---------|----------------------|-----|---------|-------------------------|-----|---------|
| 心 理 統 計 実 習 | 2 | 3・4 | 哲 学 的 認 識 論 | 4 | 3・4 | 心 の 哲 学 | 4 | 3・4 |
| 心 理 学 史 | 2 | 3・4 | 学 習 心 理 学 | 4 | 3・4 | 発 達 心 理 学 | 4 | 1・2 |
| 生 涯 発 達 心 理 学 I | 2 | 2 | 生 涯 発 達 心 理 学 II | 2 | 2 | 生 涯 発 達 論 | 2 | 3・4 |
| 知 覚 心 理 学 | 2 | 2 | 音 楽 心 理 学 | 2 | 3・4 | 感 情 心 理 学 | 2 | 3・4 |
| 神 経 心 理 学 | 2 | 3・4 | 人 格 心 理 学 | 4 | 3・4 | 犯 罪 心 理 学 | 4 | 3・4 |
| 社 会 心 理 学 | 4 | 3・4 | 社 会 心 理 学 I | 2 | 3・4 | 社 会 心 理 学 II | 2 | 3・4 |
| 産 業 心 理 学 | 2 | 3・4 | 広 告 心 理 学 | 2 | 3・4 | ノンバーバル・コミュニケーションI | 2 | 3・4 |
| ノンバーバル・コミュニケーションII | 2 | 3・4 | 応 用 社 会 心 理 学 特 講 I | 2 | 3・4 | 応 用 社 会 心 理 学 特 講 II | 2 | 3・4 |
| 応 用 社 会 心 理 学 特 講 III | 2 | 3・4 | 応 用 社 会 心 理 学 特 講 IV | 2 | 3・4 | 応 用 社 会 心 理 学 特 講 V | 2 | 3・4 |
| 応 用 社 会 心 理 学 特 講 VI | 2 | 3・4 | 心 理 学 特 講 A | 2 | 3・4 | 学 校 心 理 学 | 2 | 3・4 |
| 臨 床 心 理 学 | 4 | 2 | 臨 床 心 理 学 I | 2 | 3・4 | 臨 床 心 理 学 II | 2 | 3・4 |
| 障 害 児 ・ 者 の 心 理 I | 2 | 2 | 臨 床 心 理 学 特 講 | 4 | 3・4 | 精 神 分 析 学 | 2 | 3・4 |
| 精 神 医 学 | 4 | 3・4 | 音 楽 療 法 | 2 | 3・4 | 相 談 心 理 学 | 4 | 3・4 |
| 家 族 心 理 学 | 2 | 3・4 | 健 康 心 理 学 | 2 | 3・4 | コ ミ ュ ニ テ ィ 心 理 学 | 2 | 3・4 |
| 障 害 児 ・ 者 の 心 理 II | 2 | 3・4 | 障 害 児 ・ 者 の 教 育 | 2 | 3・4 | 障 害 児 ・ 者 の 福 祉 | 2 | 3・4 |
| 障 害 児 ・ 者 の 医 学 | 2 | 3・4 | 心 理 面 接 法 | 4 | 3・4 | 応 用 行 動 分 析 | 2 | 3・4 |
| 身 体 医 学 | 2 | 3・4 | 心 身 医 学 | 2 | 3・4 | 薬 理 学 | 2 | 3・4 |
| 脳 生 理 学 | 2 | 3・4 | 精 神 衛 生 | 2 | 3・4 | 母 子 保 健 | 2 | 3・4 |
| 成 人 ・ 高 齢 者 保 健 | 2 | 3・4 | 精 神 保 健 福 祉 | 2 | 3・4 | 保 健 ・ 医 療 ・ 福 祉 ・ 制 度 論 | 2 | 3・4 |
| 社 会 保 障 制 度 と 関 連 法 規 | 2 | 3・4 | 心 理 学 原 書 講 読 A | 2 | 3・4 | 心 理 学 原 書 講 読 B | 2 | 3・4 |

他学部科目一覧表

経済学部

経済学科 (2011年度入学者)

| 授 業 科 目 | 単 位 | 履 修 年 次 | 授 業 科 目 | 単 位 | 履 修 年 次 | 授 業 科 目 | 単 位 | 履 修 年 次 |
|-----------------------|-----|---------|------------------------|-----|---------|------------------------|-----|---------|
| 統 計 学 概 論 I | 2 | 1・2 | 統 計 学 概 論 II | 2 | 1・2 | 経 済 数 学 入 門 I | 2 | 1・2 |
| 経 済 数 学 入 門 II | 2 | 1・2 | 金 融 論 I | 2 | 2 | 金 融 論 II | 2 | 2 |
| 国 際 経 済 学 I | 2 | 2 | 国 際 経 済 学 II | 2 | 2 | 経 済 学 史 I | 2 | 2 |
| 経 済 学 史 II | 2 | 2 | 応 用 ミ ク ロ 経 済 学 I | 2 | 3・4 | 応 用 ミ ク ロ 経 済 学 II | 2 | 3・4 |
| 応 用 マ ク ロ 経 済 学 I | 2 | 3・4 | 応 用 マ ク ロ 経 済 学 II | 2 | 3・4 | 経 済 動 学 I | 2 | 3・4 |
| 経 済 動 学 II | 2 | 3・4 | オ ー プ ン マ ク ロ 経 済 学 I | 2 | 3・4 | オ ー プ ン マ ク ロ 経 済 学 II | 2 | 3・4 |
| 計 量 経 済 学 I | 2 | 3・4 | 計 量 経 済 学 II | 2 | 3・4 | 経 済 統 計 I | 2 | 3・4 |
| 経 済 統 計 II | 2 | 3・4 | 数 理 統 計 I | 2 | 3・4 | 数 理 統 計 II | 2 | 3・4 |
| 経 済 数 学 I | 2 | 3・4 | 経 済 数 学 II | 2 | 3・4 | 社 会 政 策 論 I | 2 | 3・4 |
| 社 会 政 策 論 II | 2 | 3・4 | 公 共 経 済 学 I | 2 | 3・4 | 公 共 経 済 学 II | 2 | 3・4 |
| 社 会 保 障 論 I | 2 | 3・4 | 社 会 保 障 論 II | 2 | 3・4 | 産 業 論 (航 空 事 業 I) | 2 | 3・4 |
| 産 業 論 (航 空 事 業 II) | 2 | 3・4 | 産 業 論 (損 害 保 険 業) | 2 | 3・4 | 労 働 経 済 論 I | 2 | 3・4 |
| 労 働 経 済 論 II | 2 | 3・4 | 産 業 組 織 論 I | 2 | 3・4 | 産 業 組 織 論 II | 2 | 3・4 |
| フ ァ イ ナ ン ス 論 基 礎 | 2 | 2 | フ ァ イ ナ ン ス 論 | 2 | 3・4 | 国 際 金 融 論 I | 2 | 3・4 |
| 国 際 金 融 論 II | 2 | 3・4 | 日 本 経 済 史 I | 2 | 3・4 | 日 本 経 済 史 II | 2 | 3・4 |
| 欧 米 経 済 史 I | 2 | 3・4 | 欧 米 経 済 史 II | 2 | 3・4 | 東 洋 経 済 史 I | 2 | 3・4 |
| 東 洋 経 済 史 II | 2 | 3・4 | 経 済 思 想 史 I | 2 | 3・4 | 経 済 思 想 史 II | 2 | 3・4 |
| キ リ ス ト 教 社 会 思 想 史 I | 2 | 3・4 | キ リ ス ト 教 社 会 思 想 史 II | 2 | 3・4 | 日 本 経 済 論 I | 2 | 3・4 |
| 日 本 経 済 論 II | 2 | 3・4 | 世 界 経 済 論 I | 2 | 3・4 | 世 界 経 済 論 II | 2 | 3・4 |
| 各 国 経 済 論 A I | 2 | 3・4 | 各 国 経 済 論 A II | 2 | 3・4 | 各 国 経 済 論 B I | 2 | 3・4 |
| 各 国 経 済 論 B II | 2 | 3・4 | 交 通 経 済 学 I | 2 | 3・4 | 交 通 経 済 学 II | 2 | 3・4 |
| 農 業 経 済 論 I | 2 | 3・4 | 農 業 経 済 論 II | 2 | 3・4 | 環 境 経 済 学 I | 2 | 3・4 |
| 環 境 経 済 学 II | 2 | 3・4 | 憲 法 | 4 | 2 | 民 法 I | 4 | 3・4 |
| 民 法 II | 4 | 3・4 | 商 法 I | 4 | 3・4 | 商 法 II | 4 | 3・4 |
| 経 済 法 | 4 | 3・4 | 労 働 法 | 4 | 3・4 | 簿 記 論 | 4 | 1・2 |
| 経 営 史 I | 2 | 3・4 | 経 営 史 II | 2 | 3・4 | | | |

経済学科 (2010年度以前入学者)

| 授 業 科 目 | 単 位 | 履 修 年 次 | 授 業 科 目 | 単 位 | 履 修 年 次 | 授 業 科 目 | 単 位 | 履 修 年 次 |
|------------------------|-----|---------|--------------------------|-----|---------|---------------------------|-----|---------|
| 統 計 学 概 論 | 4 | 1・2 | 経 済 数 学 入 門 | 4 | 1・2 | 金 融 論 | 4 | 2 |
| 国 際 経 済 学 | 4 | 2 | 経 済 学 史 | 4 | 2 | 応 用 ミ ク ロ 経 済 学 | 4 | 3・4 |
| 応 用 マ ク ロ 経 済 学 | 4 | 3・4 | 経 済 動 学 | 4 | 3・4 | オ ー プ ン マ ク ロ 経 済 学 | 4 | 3・4 |
| 計 量 経 済 学 | 4 | 3・4 | 経 済 統 計 | 4 | 3・4 | 数 理 統 計 | 4 | 3・4 |
| 経 済 数 学 I | 2 | 3・4 | 経 済 数 学 II | 2 | 3・4 | 社 会 政 策 論 | 4 | 3・4 |
| 公 共 経 済 学 | 4 | 3・4 | 社 会 保 障 論 | 4 | 3・4 | 産 業 論 (航 空 事 業 I) | 2 | 3・4 |
| 産 業 論 (航 空 事 業 II) | 2 | 3・4 | 産 業 論 (損 害 保 険 業) | 2 | 3・4 | 産 業 論 (税 法) | 2 | 3・4 |
| 労 働 経 済 論 | 4 | 3・4 | 産 業 組 織 論 | 4 | 3・4 | フ ァ イ ナ ン ス 論 | 4 | 3・4 |
| 国 際 金 融 論 | 4 | 3・4 | 日 本 経 済 史 | 4 | 3・4 | 欧 米 経 済 史 | 4 | 3・4 |
| 東 洋 経 済 史 | 4 | 3・4 | 経 済 思 想 史 | 4 | 3・4 | キ リ ス ト 教 社 会 思 想 史 | 4 | 3・4 |
| 日 本 経 済 論 | 4 | 3・4 | 世 界 経 済 論 | 4 | 3・4 | 各 国 経 済 論 A | 4 | 3・4 |
| 各 国 経 済 論 B | 4 | 3・4 | 交 通 経 済 学 | 4 | 3・4 | 農 業 経 済 論 | 4 | 3・4 |
| 環 境 経 済 学 | 4 | 3・4 | 憲 法 | 4 | 2 | 民 法 I | 4 | 3・4 |
| 民 法 II | 4 | 3・4 | 商 法 I | 4 | 3・4 | 商 法 II | 4 | 3・4 |
| 経 済 法 | 4 | 3・4 | 労 働 法 | 4 | 3・4 | 簿 記 論 | 4 | 1・2 |
| 経 営 史 (2008年度以前入学者) | 4 | 3・4 | 経 営 史 I (2009年度以降入学者) | 2 | 3・4 | 経 営 史 II (2009年度以降入学者) | 2 | 3・4 |

現代経済デザイン学科 (2008年度以降入学者)

| 授 業 科 目 | 単 位 | 履 修 年 次 | 授 業 科 目 | 単 位 | 履 修 年 次 | 授 業 科 目 | 単 位 | 履 修 年 次 |
|---------------------|-----|---------|---------------------|-----|---------|-------------|-----|---------|
| 公 的 規 制 の 経 済 学 | 2 | 3・4 | N P O 論 A | 2 | 3・4 | 契 約 の 経 済 学 | 2 | 3・4 |
| 公 共 政 策 の 経 済 学 | 2 | 3・4 | 公 共 選 択 論 | 2 | 3・4 | N P O 論 B | 2 | 3・4 |
| 政 策 と 評 価 A | 2 | 3・4 | 法 と 経 済 学 | 2 | 3・4 | 都 市 再 生 論 | 2 | 3・4 |
| ま ち づ く り と 都 市 計 画 | 2 | 3・4 | 住 宅 と 不 動 産 の 経 済 学 | 2 | 3・4 | 郊 外 地 域 論 | 2 | 3・4 |
| 地 域 人 口 論 | 2 | 3・4 | 経 済 地 理 | 2 | 2 | 経 済 地 誌 | 2 | 2 |
| 地 方 財 政 の 経 済 学 I | 2 | 3・4 | 地 方 財 政 の 経 済 学 II | 2 | 3・4 | 開 発 経 済 学 | 2 | 3・4 |
| 政 策 と 評 価 B | 2 | 3・4 | 地 域 経 済 学 II | 2 | 3・4 | 都 市 経 済 学 | 2 | 3・4 |

他学部科目一覧表

法学部

| 授 業 科 目 | 単位 | 履修年次 | 授 業 科 目 | 単位 | 履修年次 | 授 業 科 目 | 単位 | 履修年次 |
|--------------------------|----|------|------------------------------|----|------|----------------------------|----|------|
| 裁 判 と 法 | 2 | 1・2 | 行 政 と 法 | 2 | 1・2 | 現 代 弁 護 士 論 | 2 | 1・2 |
| 企 業 と 法 | 2 | 1・2 | アメリカの社会と法 | 2 | 1・2 | 中 国 の 社 会 と 法 | 2 | 1・2 |
| 労 働 と 法 | 2 | 1・2 | 市 民 生 活 と 税 法 | 2 | 1・2 | イ ン タ ー ネット と 法 | 2 | 1・2 |
| 憲 法 I | 4 | 1 | 憲 法 II | 4 | 2 | 比 較 憲 法 | 4 | 3・4 |
| 立 法 学 入 門 | 2 | 3・4 | 憲 法 特 殊 講 義 | 2 | 1・2 | 言 論 法 | 4 | 3・4 |
| 行 政 法 I | 4 | 3・4 | 行 政 法 II | 4 | 3・4 | 行 政 法 III | 2 | 3・4 |
| 地 方 自 治 法 | 4 | 3・4 | 教 育 法 | 4 | 3・4 | 税 法 | 4 | 3・4 |
| 経 済 法 | 4 | 3・4 | 民 法 I | 4 | 1 | 民 法 II | 4 | 2 |
| 民 法 III | 4 | 2 | 民 法 IV | 4 | 3・4 | 民 法 V | 4 | 3・4 |
| 借 地 借 家 法 | 2 | 3・4 | ※3 知的財産法 I | 2 | 3・4 | ※3 知的財産法 II | 2 | 3・4 |
| ※4 知的財産法 III | 2 | 3・4 | ※4 知的財産法 IV | 2 | 3・4 | ※1 登記法 | 4 | 3・4 |
| ※1 不動産法 | 2 | 3・4 | 民 事 訴 訟 法 I | 4 | 3・4 | 民 事 訴 訟 法 II | 4 | 3・4 |
| 破 産 法 | 4 | 3・4 | 刑 法 I | 4 | 2 | 刑 法 II | 4 | 3・4 |
| 刑 事 訴 訟 法 | 4 | 3・4 | 刑 事 政 策 | 4 | 3・4 | 商 法 (手形法・小切手法) | 4 | 3・4 |
| 商 法 (保 険 法) | 4 | 3・4 | 商 法 (海 商 法 ・ 航 空 法) | 4 | 3・4 | ※2 企業法務 | 2 | 3・4 |
| ※5 金融商品取引法 | 2 | 3・4 | 西 洋 法 史 学 | 4 | 3・4 | 国 際 社 会 と 法 | 2 | 1・2 |
| 法 思 想 史 | 4 | 1・2 | 法 哲 学 | 4 | 3・4 | 法 社 会 学 | 4 | 3・4 |
| ロ ー マ 法 | 4 | 3・4 | 日 本 法 史 学 | 4 | 3・4 | 外 国 法 入 門 | 4 | 1・2 |
| イ ギ リ ス 法 | 4 | 3・4 | ア メ リ カ 法 (刑法・刑事訴訟法) | 2 | 3・4 | ド イ ツ 法 | 4 | 3・4 |
| フ ラ ン ス 法 | 4 | 3・4 | ※6 ア メ リ カ 法 (憲法・司法制度論 I) | 2 | 3・4 | ア メ リ カ 法 (憲法・司法制度論 II) | 2 | 3・4 |
| ア メ リ カ 法 (契 約 法) | 2 | 3・4 | ア メ リ カ 法 (財産法・担保付取引論) | 2 | 3・4 | ア メ リ カ 法 (知的財産法論) | 2 | 3・4 |
| ア メ リ カ 法 (不法行為法・PL法) | 2 | 3・4 | ア メ リ カ 法 (家 族 法) | 2 | 3・4 | ア メ リ カ 法 (会社法・商法) | 2 | 3・4 |
| 現 代 法 特 講 | 2 | 3・4 | E U 法 | 4 | 3・4 | ラテンアメリカの法 | 2 | 3・4 |
| ※7 中国法 I | 2 | 3・4 | ※7 中国法 II | 2 | 3・4 | 中 国 法 III | 2 | 3・4 |
| 中 国 法 IV | 2 | 3・4 | ※8 国際私法 I | 4 | 3・4 | ※8 国際私法 II | 2 | 3・4 |
| 国 際 取 引 法 I | 2 | 3・4 | 国 際 取 引 法 II | 2 | 3・4 | 国 際 取 引 法 III | 2 | 3・4 |
| 国 際 法 I | 4 | 3・4 | 国 際 法 II | 4 | 3・4 | 雇 用 関 係 法 | 4 | 3・4 |
| 労 使 関 係 法 | 2 | 3・4 | 社 会 保 障 法 | 4 | 3・4 | 雇 用 政 策 法 | 2 | 3・4 |
| 国 際 労 働 法 | 2 | 3・4 | 公 務 員 労 働 法 | 2 | 3・4 | 金 融 ・ 商 品 先 物 取 引 法 | 4 | 3・4 |
| 銀 行 取 引 法 | 2 | 3・4 | ※9 消費者法 | 2 | 3・4 | 環 境 法 | 4 | 3・4 |
| 政 治 学 原 論 | 4 | 1・2 | 日 本 政 治 史 | 4 | 1・2 | 政 治 過 程 論 | 4 | 3・4 |
| 比 較 政 治 学 | 4 | 3・4 | 政 治 思 想 史 | 4 | 3・4 | 西 洋 政 治 史 | 4 | 3・4 |
| 外 交 史 | 4 | 3・4 | 国 際 関 係 論 | 4 | 3・4 | 行 政 学 | 4 | 3・4 |
| ※10 NPOと国際公共政策 | 2 | 3・4 | 英 語 文 献 講 読 | 4 | 3・4 | ド イ ツ 語 文 献 講 読 | 4 | 3・4 |
| フ ラ ン ス 語 文 献 講 読 | 4 | 3・4 | 中 国 法 文 献 講 読 | 2 | 3・4 | 経 済 と 法 | 2 | 3・4 |
| 国 際 金 融 法 | 2 | 3・4 | | | | | | |

※1：2002年度以前入学者履修不可

※2：2002年度以前入学者・「企業法務（経済学部科目・4単位）」を習得済の者は履修不可

- ※3：「知的所有権法Ⅰ」・「知的財産法Ⅰ（4単位）」を習得済の者は履修不可
- ※4：「知的所有権法Ⅱ」・「知的財産法Ⅱ（4単位）」を習得済の者は履修不可
- ※5：「証券取引法」を習得済の者は履修不可
- ※6：「アメリカ法（憲法・司法制度論）」を習得済の者は履修不可
- ※7：「アジア法」を習得済の者は履修不可
- ※8：「国際私法」を習得済の者は履修不可
- ※9：「消費者保護法」を履修済の者は履修不可
- ※10：「NPOと公共政策」を履修済の者は履修不可

上記科目は、法学部成績評価基準（法学部要覧又は法学部HP参照）にのっとり成績評価をいたします。

他学部科目一覧表

経営学部 (2011年度入学者)

| 授 業 科 目 | 単位 | 履修年次 | 授 業 科 目 | 単位 | 履修年次 | 授 業 科 目 | 単位 | 履修年次 |
|--------------------|----|------|--------------------|----|------|--------------------|----|------|
| 事業戦略論Ⅰ | 2 | 2 | 事業戦略論Ⅱ | 2 | 2 | マーケティング論Ⅰ | 2 | 2 |
| マーケティング論Ⅱ | 2 | 2 | 財務会計論Ⅰ | 2 | 2 | 財務会計論Ⅱ | 2 | 2 |
| 経営データ分析のための基礎解析入門Ⅰ | 2 | 1・2 | 経営データ分析のための基礎解析入門Ⅱ | 2 | 1・2 | 経営データ分析のための線形代数入門Ⅰ | 2 | 1・2 |
| 経営データ分析のための線形代数入門Ⅱ | 2 | 1・2 | ファイナンスⅠ | 2 | 2 | ファイナンスⅡ | 2 | 2 |
| 経営史Ⅰ | 2 | 2 | 経営史Ⅱ | 2 | 2 | 企業法務Ⅰ | 2 | 3・4 |
| 企業法務Ⅱ | 2 | 3・4 | 経営戦略論Ⅰ | 2 | 3・4 | 経営戦略論Ⅱ | 2 | 3・4 |
| 経営組織論Ⅰ | 2 | 2 | 経営組織論Ⅱ | 2 | 2 | 組織心理学Ⅰ | 2 | 3・4 |
| 組織心理学Ⅱ | 2 | 3・4 | 人材育成論Ⅰ | 2 | 3・4 | 人材育成論Ⅱ | 2 | 3・4 |
| 人的資源管理論Ⅰ | 2 | 3・4 | 人的資源管理論Ⅱ | 2 | 3・4 | サプライチェーン・マネジメントⅠ | 2 | 3・4 |
| サプライチェーン・マネジメントⅡ | 2 | 3・4 | 事業創造戦略Ⅰ | 2 | 3・4 | 事業創造戦略Ⅱ | 2 | 3・4 |
| 経営データ分析基礎Ⅰ | 2 | 1・2 | 経営データ分析基礎Ⅱ | 2 | 1・2 | 経営データ分析応用Ⅰ | 2 | 3・4 |
| 経営データ分析応用Ⅱ | 2 | 3・4 | 経営情報システム論Ⅰ | 2 | 3・4 | 経営情報システム論Ⅱ | 2 | 3・4 |
| マネジメントサイエンスⅠ | 2 | 3・4 | マネジメントサイエンスⅡ | 2 | 3・4 | 産業労働衛生論 | 2 | 3・4 |
| 医療経営論 | 2 | 3・4 | 戦略・マネジメント特論Ⅰ | 2 | 3・4 | 戦略・マネジメント特論Ⅱ | 2 | 3・4 |
| 戦略・マネジメント特論Ⅲ | 2 | 3・4 | 戦略・マネジメント特論Ⅳ | 2 | 3・4 | 競争戦略論Ⅰ | 2 | 3・4 |
| 競争戦略論Ⅱ | 2 | 3・4 | 組織行動論Ⅰ | 2 | 3・4 | 組織行動論Ⅱ | 2 | 3・4 |
| 中級簿記論Ⅰ | 2 | 2 | 中級簿記論Ⅱ | 2 | 2 | 企業評価論Ⅰ | 2 | 3・4 |
| 企業評価論Ⅱ | 2 | 3・4 | 実証会計論Ⅰ | 2 | 3・4 | 実証会計論Ⅱ | 2 | 3・4 |
| 会計情報論Ⅰ | 2 | 3・4 | 会計情報論Ⅱ | 2 | 3・4 | 財務分析論Ⅰ | 2 | 3・4 |
| 財務分析論Ⅱ | 2 | 3・4 | 制度会計論Ⅰ | 2 | 2 | 制度会計論Ⅱ | 2 | 2 |
| 国際会計論Ⅰ | 2 | 2 | 国際会計論Ⅱ | 2 | 2 | 税務会計論Ⅰ | 2 | 3・4 |
| 税務会計論Ⅱ | 2 | 3・4 | 監査論Ⅰ | 2 | 3・4 | 監査論Ⅱ | 2 | 3・4 |
| 原価計算論 | 2 | 2 | コストマネジメント | 2 | 3・4 | 意思決定会計論 | 2 | 2 |
| 予算管理論 | 2 | 2 | 戦略管理会計Ⅰ | 2 | 2 | 戦略管理会計Ⅱ | 2 | 2 |
| 財務管理論Ⅰ | 2 | 2 | 財務管理論Ⅱ | 2 | 2 | 証券投資論Ⅰ | 2 | 2 |
| 証券投資論Ⅱ | 2 | 2 | 会計・ファイナンス特論Ⅰ | 2 | 3・4 | 会計・ファイナンス特論Ⅱ | 2 | 3・4 |
| 会計・ファイナンス特論Ⅲ | 2 | 3・4 | 会計・ファイナンス特論Ⅳ | 2 | 3・4 | 統合マーケティングコミュニケーション | 2 | 3・4 |
| 広告論Ⅰ | 2 | 2 | 広告論Ⅱ | 2 | 2 | 文化創造マーケティングⅠ | 2 | 2 |
| 文化創造マーケティングⅡ | 2 | 2 | 消費者行動論 | 2 | 3・4 | ブランド戦略論 | 2 | 3・4 |
| サービスマーケティング | 2 | 3・4 | 国際マーケティング | 2 | 3・4 | 商業英語 | 4 | 3・4 |
| 商業英語論 | 4 | 3・4 | 貿易商務論 | 4 | 3・4 | 損害保険論 | 4 | 3・4 |
| 国際貿易論Ⅰ | 2 | 2 | 国際貿易論Ⅱ | 2 | 2 | 交通論Ⅰ | 2 | 3・4 |
| 交通論Ⅱ | 2 | 3・4 | 金融市場論Ⅰ | 2 | 3・4 | 金融市場論Ⅱ | 2 | 3・4 |
| 市場システム論Ⅰ | 2 | 2 | 市場システム論Ⅱ | 2 | 2 | リスク・マネジメント論Ⅰ | 2 | 3・4 |
| リスク・マネジメント論Ⅱ | 2 | 3・4 | 現代日本産業史 | 4 | 3・4 | 社会情報ネットワーク論Ⅰ | 2 | 3・4 |
| 社会情報ネットワーク論Ⅱ | 2 | 3・4 | 流通情報システム論Ⅰ | 2 | 2 | 流通情報システム論Ⅱ | 2 | 2 |

| | | | | | | | | |
|-------------|---|-----|-------------|---|-----|-------------|---|-----|
| 流通政策Ⅰ | 2 | 3・4 | 流通政策Ⅱ | 2 | 3・4 | 国際経営論Ⅰ | 2 | 3・4 |
| 国際経営論Ⅱ | 2 | 3・4 | 市場システム特論Ⅰ | 2 | 3・4 | 市場システム特論Ⅱ | 2 | 3・4 |
| 市場システム特論Ⅲ | 2 | 3・4 | 市場システム特論Ⅳ | 2 | 3・4 | イギリス文化論Ⅰ | 2 | 3・4 |
| イギリス文化論Ⅱ | 2 | 3・4 | 英語圏社会・文化研究Ⅰ | 2 | 3・4 | 英語圏社会・文化研究Ⅱ | 2 | 3・4 |
| ユダヤ文化とビジネスⅠ | 2 | 3・4 | ユダヤ文化とビジネスⅡ | 2 | 3・4 | 韓国の経営文化Ⅰ | 2 | 3・4 |
| 韓国の経営文化Ⅱ | 2 | 3・4 | アメリカ文化論Ⅰ | 2 | 3・4 | アメリカ文化論Ⅱ | 2 | 3・4 |
| 世界の言語文化Ⅰ | 2 | 3・4 | 世界の言語文化Ⅱ | 2 | 3・4 | 経済原論 | 4 | 2 |
| 金融組織論 | 4 | 3・4 | 民法Ⅰ | 4 | 3・4 | 民法Ⅱ | 4 | 3・4 |
| 商法Ⅰ | 4 | 3・4 | 商法Ⅱ | 4 | 3・4 | 経済法 | 4 | 3・4 |
| 労働法 | 4 | 3・4 | 国際法 | 4 | 3・4 | | | |

他学部科目一覧表

経営学部（2009・2010年度入学者）

| 授 業 科 目 | 単位 | 履修年次 | 授 業 科 目 | 単位 | 履修年次 | 授 業 科 目 | 単位 | 履修年次 |
|---------------------------|----|------|--------------------------|----|------|--|----|------|
| 事 業 戦 略 論 I | 2 | 2 | 事 業 戦 略 論 II | 2 | 2 | マ ー ケ テ ィ ン グ 論 | 4 | 2 |
| 財 務 会 計 論 | 4 | 2 | 経営データ分析のための 基礎解析入門 I | 2 | 1・2 | 経営データ分析のための 基礎解析入門 II | 2 | 1・2 |
| 経営データ分析のための 線形代数入門 I | 2 | 1・2 | 経営データ分析のための 線形代数入門 II | 2 | 1・2 | フ ァ イ ナ ン ス I | 2 | 2 |
| フ ァ イ ナ ン ス II | 2 | 2 | 経 営 史 I | 2 | 3・4 | 経 営 史 II | 2 | 3・4 |
| 企 業 法 務 I | 2 | 3・4 | 企 業 法 務 II | 2 | 3・4 | 経 営 戦 略 論 I | 2 | 3・4 |
| 経 営 戦 略 論 II | 2 | 3・4 | 経 営 組 織 論 I | 2 | 3・4 | 経 営 組 織 論 II | 2 | 3・4 |
| 組 織 心 理 学 I | 2 | 3・4 | 組 織 心 理 学 II | 2 | 3・4 | 人 材 育 成 論 I | 2 | 3・4 |
| 人 材 育 成 論 II | 2 | 3・4 | 人 的 資 源 管 理 論 I | 2 | 3・4 | 人 的 資 源 管 理 論 II | 2 | 3・4 |
| サプライチェーン・マネジメントI | 2 | 3・4 | サプライチェーン・マネジメントII | 2 | 3・4 | 事 業 創 造 戦 略 I | 2 | 3・4 |
| 事 業 創 造 戦 略 II | 2 | 3・4 | 経営データ分析基礎 I | 2 | 1・2 | 経営データ分析基礎 II | 2 | 1・2 |
| 経営データ分析応用 I | 2 | 3・4 | 経営データ分析応用 II | 2 | 3・4 | 経営情報システム論 I | 2 | 3・4 |
| 経営情報システム論 II | 2 | 3・4 | マネジメントサイエンス I | 2 | 3・4 | マネジメントサイエンス II | 2 | 3・4 |
| 産 業 労 働 衛 生 論 | 2 | 3・4 | 医 療 経 営 論 | 2 | 3・4 | 戦略・マネジメント特論 I | 2 | 3・4 |
| 戦略・マネジメント特論 II | 2 | 3・4 | 戦略・マネジメント特論 III | 2 | 3・4 | 戦略・マネジメント特論 IV | 2 | 3・4 |
| 競 争 戦 略 論 I | 2 | 3・4 | 競 争 戦 略 論 II | 2 | 3・4 | 組 織 行 動 論 I | 2 | 3・4 |
| 組 織 行 動 論 II | 2 | 3・4 | 簿 記 論 II | 4 | 3・4 | 企 業 評 価 論 I | 2 | 3・4 |
| 企 業 評 価 論 II | 2 | 3・4 | 実 証 会 計 論 I | 2 | 3・4 | 実 証 会 計 論 II | 2 | 3・4 |
| 会 計 情 報 論 I | 2 | 3・4 | 会 計 情 報 論 II | 2 | 3・4 | 財 務 分 析 論 I | 2 | 3・4 |
| 財 務 分 析 論 II | 2 | 3・4 | 制 度 会 計 論 I | 2 | 3・4 | 制 度 会 計 論 II | 2 | 3・4 |
| 国 際 会 計 論 I | 2 | 3・4 | 国 際 会 計 論 II | 2 | 3・4 | 税 務 会 計 論 I | 2 | 3・4 |
| 税 務 会 計 論 II | 2 | 3・4 | 監 査 論 I | 2 | 3・4 | 監 査 論 II | 2 | 3・4 |
| 原 価 計 算 論 | 2 | 3・4 | コストマネジメント | 2 | 3・4 | 意 思 決 定 会 計 論 | 2 | 3・4 |
| 予 算 管 理 論 | 2 | 3・4 | 戦 略 管 理 会 計 I | 2 | 3・4 | 戦 略 管 理 会 計 II | 2 | 3・4 |
| 財 務 管 理 論 I | 2 | 3・4 | 財 務 管 理 論 II | 2 | 3・4 | 証 券 投 資 論 I | 2 | 3・4 |
| 証 券 投 資 論 II | 2 | 3・4 | 会 計 ・ フ ァ イ ナ ン ス 特 論 I | 2 | 3・4 | 会 計 ・ フ ァ イ ナ ン ス 特 論 II | 2 | 3・4 |
| 会 計 ・ フ ァ イ ナ ン ス 特 論 III | 2 | 3・4 | 会 計 ・ フ ァ イ ナ ン ス 特 論 IV | 2 | 3・4 | 統 合 マ ー ケ テ ィ ン グ コ ミ ュ ニ ケ ー シ ョ ン | 2 | 3・4 |
| 広 告 論 | 4 | 3・4 | 文化創造マーケティング I | 2 | 3・4 | 文化創造マーケティング II | 2 | 3・4 |
| 消 費 者 行 動 論 | 2 | 3・4 | ブ ラ ン ド 戦 略 論 | 2 | 3・4 | マ ー ケ テ ィ ン グ チ ャ ネ ル | 2 | 3・4 |
| サービスマーケティング | 2 | 3・4 | 国 際 マ ー ケ テ ィ ン グ | 2 | 3・4 | 商 業 英 語 | 4 | 3・4 |
| 商 業 英 語 論 | 4 | 3・4 | 貿 易 商 務 論 | 4 | 3・4 | 損 害 保 険 論 | 4 | 3・4 |
| 国 際 貿 易 論 I | 2 | 3・4 | 国 際 貿 易 論 II | 2 | 3・4 | 交 通 論 | 4 | 3・4 |
| 金 融 市 場 論 I | 2 | 3・4 | 金 融 市 場 論 II | 2 | 3・4 | 市 場 シ ス テ ム 論 I | 2 | 3・4 |
| 市 場 シ ス テ ム 論 II | 2 | 3・4 | リ ス ク ・ マ ネ ジ メ ン ト 論 I | 2 | 3・4 | リ ス ク ・ マ ネ ジ メ ン ト 論 II | 2 | 3・4 |
| 現 代 日 本 産 業 史 | 4 | 3・4 | 社 会 情 報 ネットワーク論 I | 2 | 3・4 | 社 会 情 報 ネットワーク論 II | 2 | 3・4 |
| 流 通 情 報 シ ス テ ム 論 I | 2 | 3・4 | 流 通 情 報 シ ス テ ム 論 II | 2 | 3・4 | 流 通 政 策 I | 2 | 3・4 |
| 流 通 政 策 II | 2 | 3・4 | 国 際 経 営 論 I | 2 | 3・4 | 国 際 経 営 論 II | 2 | 3・4 |
| 市 場 シ ス テ ム 特 論 I | 2 | 3・4 | 市 場 シ ス テ ム 特 論 II | 2 | 3・4 | 市 場 シ ス テ ム 特 論 III | 2 | 3・4 |
| 市 場 シ ス テ ム 特 論 IV | 2 | 3・4 | イ ギ リ ス 文 化 論 I | 2 | 3・4 | イ ギ リ ス 文 化 論 II | 2 | 3・4 |

| | | | | | | | | |
|-------------|---|-----|-------------|---|-----|-------------|---|-----|
| 英語圏社会・文化研究Ⅰ | 2 | 3・4 | 英語圏社会・文化研究Ⅱ | 2 | 3・4 | ユダヤ文化とビジネスⅠ | 2 | 3・4 |
| ユダヤ文化とビジネスⅡ | 2 | 3・4 | 韓国の経営文化Ⅰ | 2 | 3・4 | 韓国の経営文化Ⅱ | 2 | 3・4 |
| アメリカ文化論Ⅰ | 2 | 3・4 | アメリカ文化論Ⅱ | 2 | 3・4 | 世界の言語文化Ⅰ | 2 | 3・4 |
| 世界の言語文化Ⅱ | 2 | 3・4 | 経済原論 | 4 | 2 | 経済政策論 | 4 | 3・4 |
| 財政学 | 4 | 3・4 | 経済史概論 | 4 | 2 | 日本経済論 | 4 | 3・4 |
| 国際経済学 | 4 | 2 | 地域経済学 | 4 | 3・4 | 産業組織論 | 4 | 3・4 |
| 金融論 | 4 | 2 | 金融組織論 | 4 | 3・4 | 民法Ⅰ | 4 | 3・4 |
| 民法Ⅱ | 4 | 3・4 | 商法Ⅰ | 4 | 3・4 | 商法Ⅱ | 4 | 3・4 |
| 経済法 | 4 | 3・4 | 労働法 | 4 | 3・4 | 国際法 | 4 | 3・4 |

他学部科目一覧表

経営学部(2008年度以前入学者)

| 授 業 科 目 | 単位 | 履修年次 | 授 業 科 目 | 単位 | 履修年次 | 授 業 科 目 | 単位 | 履修年次 |
|-----------------------------------|----|------|-----------------------|----|------|-----------------------------------|----|------|
| 経営データ分析入門Ⅰ | 4 | 1・2 | 経営データ分析入門Ⅱ | 4 | 1・2 | 経営データ分析Ⅰ | 4 | 1・2 |
| 現代企業論 | 4 | 2 | マーケティング論 | 4 | 2 | 財務会計論 | 4 | 2 |
| 企業法務 | 4 | 3・4 | 経営戦略論 | 4 | 3・4 | 事業創造戦略 | 4 | 3・4 |
| 経営組織論 | 4 | 3・4 | 組織心理学 | 4 | 3・4 | 人的資源管理論 | 4 | 3・4 |
| 事業戦略評価 | 4 | 3・4 | サプライチェーン・マネジメント | 4 | 3・4 | 財務管理論 | 4 | 3・4 |
| 投資行動論 | 4 | 3・4 | 経営データ分析Ⅱ | 4 | 3・4 | 経営情報システム論 | 4 | 3・4 |
| インフォメーションマネジメントⅠ | 4 | 3・4 | インフォメーションマネジメントⅡ | 4 | 3・4 | マネジメントサイエンスⅠ | 2 | 3・4 |
| マネジメントサイエンスⅡ | 2 | 3・4 | 文化産業マーケティング論Ⅰ | 2 | 3・4 | 文化産業マーケティング論Ⅱ | 2 | 3・4 |
| 消費者行動論 | 2 | 3・4 | 製品戦略論 | 2 | 3・4 | マーケティングチャンネル論 | 2 | 3・4 |
| 統合マーケティング コミュニケーション論 | 2 | 3・4 | サービスマーケティング論 | 2 | 3・4 | 国際マーケティング論 | 2 | 3・4 |
| 市場システム論 | 4 | 3・4 | 金融市場論 | 4 | 3・4 | リスク・マネジメント論 | 4 | 3・4 |
| 広告論 | 4 | 3・4 | 交通論 | 4 | 3・4 | 国際貿易論 | 4 | 3・4 |
| 貿易商務論 | 4 | 3・4 | 商業英語論 | 4 | 3・4 | 流通政策 | 4 | 3・4 |
| 簿記論Ⅱ | 4 | 3・4 | 原価計算論 | 2 | 3・4 | 連結会計論 | 2 | 3・4 |
| 制度会計論 | 2 | 3・4 | 会計監査論 | 4 | 3・4 | 税務会計論 | 4 | 3・4 |
| 国際会計論 | 4 | 3・4 | 意思決定会計論 | 2 | 3・4 | 予算管理論 | 2 | 3・4 |
| 原価管理論 | 2 | 3・4 | 会計情報論 | 4 | 3・4 | 財務分析論 | 4 | 3・4 |
| 経営学特殊講義Ⅰ (人材育成論Ⅰ) | 2 | 3・4 | 経営学特殊講義Ⅱ (人材育成論Ⅱ) | 2 | 3・4 | 商学特殊講義Ⅰ (マーケティング・プロフェッショナル実践Ⅰ) | 2 | 3・4 |
| 商学特殊講義Ⅱ (マーケティング・プロフェッショナル実践Ⅱ) | 2 | 3・4 | 会計学特殊講義Ⅰ (企業評価論Ⅰ) | 2 | 3・4 | 会計学特殊講義Ⅱ (企業評価論Ⅱ) | 2 | 3・4 |
| 会計学特殊講義Ⅲ (国際会計論) | 2 | 3・4 | 会計学特殊講義Ⅳ (会計学文献研究) | 2 | 3・4 | 企業と社会 | 2 | 3・4 |
| 技術と経営 | 2 | 3・4 | 経営組織と個人 | 2 | 3・4 | 経営と文化 | 2 | 3・4 |
| 経営と法 | 2 | 3・4 | 経済原論 | 4 | 2 | 経済政策論 | 4 | 3・4 |
| 財政学 | 4 | 3・4 | 経済史概論 | 4 | 2 | 日本経済論 | 4 | 3・4 |
| 国際経済学 | 4 | 2 | 地域経済学 | 4 | 3・4 | 産業組織論 | 4 | 3・4 |
| 金融論 | 4 | 2 | 金融組織論 | 4 | 3・4 | 民法Ⅰ | 4 | 3・4 |
| 民法Ⅱ | 4 | 3・4 | 商法Ⅰ | 4 | 3・4 | 商法Ⅱ | 4 | 3・4 |
| 経済法 | 4 | 3・4 | 労働法 | 4 | 3・4 | 国際法 | 4 | 3・4 |

国際政治経済学部（2005年度以前入学者）

国際政治経済学部は、学科科目B群科目の履修を他学部の学生に認めています。ただし、以下の一覧に掲載する科目については、履修を認めていません。

【国際政治経済学部生以外の学部生に履修を許可しない科目の一覧】

| 授 業 科 目 | 授 業 科 目 | 授 業 科 目 |
|--|------------------|-------------------|
| 国際政治学特殊講義Ⅲ | 国際経済学特殊講義Ⅲ | 外国書（フランス語）講読Ⅰ・Ⅱ |
| 外国書（ドイツ語）講読Ⅰ・Ⅱ | 外国書（スペイン語）講読Ⅰ・Ⅱ | 外国書（中国語）講読Ⅰ・Ⅱ |
| 外国書（ロシア語）講読Ⅰ・Ⅱ | インターンシップ | プリゼミ |
| 演習Ⅰ・Ⅱ | 文化とコミュニケーションⅠ・Ⅱ | 通訳の理論と方法Ⅰ・Ⅱ |
| 翻訳の理論と方法Ⅰ・Ⅱ | 英語レポート・論文作成Ⅰ・Ⅱ | Thesis WritingⅠ・Ⅱ |
| 国際ビジネス・コミュニケーションⅠ・Ⅱ | アンケート・社会調査の方法 | 言語科学特殊講義Ⅰ・Ⅱ |
| 民法概論Ⅰ・Ⅱ | 国際私法Ⅰ・Ⅱ | 国連研究Ⅱ |
| 日本経済と証券ビジネス | コミュニケーション研究法の全体像 | |
| その他、所属学部・学科に同一名称・異名称同一科目がある国際政治経済学部の科目 | | |

国際政治経済学部（2006年度以降入学者）

国際政治経済学部は、学科科目B群科目の履修を他学部の学生に認めています。ただし、以下の一覧に掲載する科目については、履修を認めていません。

【国際政治経済学部生以外の学部生に履修を許可しない科目の一覧】

| 授 業 科 目 | 授 業 科 目 | 授 業 科 目 |
|---|----------------------|-----------------------|
| 国際政治学特殊講義Ⅲ | 国際経済学特殊講義Ⅲ | 外国書（フランス語）講読Ⅰ・Ⅱ |
| 外国書（ドイツ語）講読Ⅰ・Ⅱ | 外国書（スペイン語）講読Ⅰ・Ⅱ | 外国書（中国語）講読Ⅰ・Ⅱ |
| 外国書（ロシア語）講読Ⅰ・Ⅱ | インターンシップ | 演習ⅠA・ⅠB |
| 演習Ⅰ・Ⅱ | 通訳の理論と実践Ⅰ・Ⅱ | 翻訳の理論と実践Ⅰ・Ⅱ |
| 国際ビジネス・コミュニケーション(Ⅰ)・(Ⅱ) | アンケート・社会調査の方法 | 言語の普遍性 |
| 情報と組織の経済学Ⅰ | 日本経済と証券ビジネス | 民法概論Ⅰ・Ⅱ |
| 国際私法Ⅰ・Ⅱ | 財政学 | 簿記論Ⅰ・Ⅱ |
| 広告コミュニケーション論 | 国際取引法 | インターネットと法* |
| 紛争解決と法 | インターカルチュラル・コミュニケーション | 国際コミュニケーション特殊講義（海外研修） |
| 国連研究Ⅱ | コミュニケーション研究法の全体像 | イギリス文化論 |
| 文化とコミュニケーションⅠ・Ⅱ | 経営情報Ⅰ・Ⅱ | パブリック・リレーションズ |
| その他、所属学部・学科に同一名称・異名称同一科目がある国際政治経済学部の科目 2011年度入学者は、簿記論ⅡA・ⅡBについても履修を認めていません。 | | |

他学部科目一覧表

総合文化政策学部（2008年度以降入学者）

| 授 業 科 目 | 単 位 | 履 修 年 次 | 授 業 科 目 | 単 位 | 履 修 年 次 | 授 業 科 目 | 単 位 | 履 修 年 次 |
|----------------|-----|---------|---------------|-----|---------|-----------------|-----|---------|
| 経済分析（1ミクロ） | 2 | 3・4 | 経済分析（2マクロ） | 2 | 3・4 | 社会調査法Ⅰ | 2 | 3・4 |
| 公共社会論 | 2 | 3・4 | 金融概論 | 2 | 3・4 | 行政学概論 | 2 | 3・4 |
| 国際関係 | 2 | 3・4 | 公共政策論 | 2 | 3・4 | 憲法概論 | 2 | 3・4 |
| 民法概論 | 2 | 3・4 | 行政法概論 | 2 | 3・4 | 著作権法 | 2 | 3・4 |
| 国際政治学概論 | 2 | 3・4 | 経済発展論 | 2 | 3・4 | 国際平和論 | 2 | 3・4 |
| 経済政策概論 | 2 | 3・4 | 公共経済学概論 | 2 | 3・4 | 文化経済学 | 2 | 3・4 |
| 文化行政法 | 2 | 3・4 | 文化産業概論 | 2 | 3・4 | 観光産業論 | 2 | 3・4 |
| 消費経済論 | 2 | 3・4 | 日本経済概論 | 2 | 3・4 | 社会福祉論 | 2 | 3・4 |
| キリスト教福祉論 | 2 | 3・4 | マーケティング概論 | 2 | 3・4 | 会計学 | 2 | 3・4 |
| サービスマーケティング概論 | 2 | 3・4 | 地域のマーケティング | 2 | 3・4 | 消費文化論 | 2 | 3・4 |
| 経営戦略概論 | 2 | 3・4 | 組織論入門 | 2 | 3・4 | 人的資源管理概論 | 2 | 3・4 |
| 経営情報論 | 2 | 3・4 | 管理会計概論 | 2 | 3・4 | 経営分析論 | 2 | 3・4 |
| 非営利会計論 | 2 | 3・4 | プロジェクトマネジメント論 | 2 | 3・4 | ビジネスプロセスマネジメント論 | 2 | 3・4 |
| プロジェクトファイナンス | 2 | 3・4 | マーケティング戦略論 | 2 | 3・4 | ブランド戦略論 | 2 | 3・4 |
| 公共経営論 | 2 | 3・4 | 文化財保護法 | 2 | 3・4 | プロジェクトプロデュース論 | 2 | 3・4 |
| 世界経済概論 | 2 | 3・4 | 社会調査論Ⅰ | 2 | 3・4 | 社会調査論Ⅱ | 2 | 3・4 |
| 統計学 | 2 | 3・4 | 文化人類学概論 | 2 | 3・4 | 日本文化の歴史 | 2 | 3・4 |
| 異文化間コミュニケーション論 | 2 | 3・4 | 表象文化概論 | 2 | 3・4 | 社会分析学 | 2 | 3・4 |
| 宗教史 | 2 | 3・4 | 経済史（1） | 2 | 3・4 | 経済史（2） | 2 | 3・4 |
| 社会思想史 | 2 | 3・4 | 経済と文明 | 2 | 3・4 | 比較文明論 | 2 | 3・4 |
| 地域文化論（1） | 2 | 3・4 | 地域文化論（2） | 2 | 3・4 | 地域文化論（3） | 2 | 3・4 |
| 地域文化論（4） | 2 | 3・4 | 宗教文化概論 | 2 | 3・4 | 宗教社会学 | 2 | 3・4 |
| 比較宗教論 | 2 | 3・4 | ネットワーク社会と文化 | 2 | 3・4 | 文化遺産論 | 2 | 3・4 |
| 都市文化論 | 2 | 3・4 | 経営文化論 | 2 | 3・4 | 文化と精神分析 | 2 | 3・4 |
| 現代経済史 | 2 | 3・4 | 現代日本文化論 | 2 | 3・4 | 近代哲学史 | 2 | 3・4 |
| 論理学 | 2 | 3・4 | 公共哲学概論 | 2 | 3・4 | 認識論 | 2 | 3・4 |
| 存在論 | 2 | 3・4 | 倫理学入門 | 2 | 3・4 | 象徴記号論 | 2 | 3・4 |
| 情報環境論（1） | 2 | 3・4 | 情報環境論（2） | 2 | 3・4 | メディアリテラシー | 2 | 3・4 |
| 宗教哲学 | 2 | 3・4 | 社会倫理 | 2 | 3・4 | 日本思想史概論 | 2 | 3・4 |
| 現代哲学 | 2 | 3・4 | 現代思潮 | 2 | 3・4 | 現代の神学 | 2 | 3・4 |
| 認知哲学 | 2 | 3・4 | 環境美学 | 2 | 3・4 | 芸術哲学 | 2 | 3・4 |
| 情報工学 | 2 | 3・4 | 社会調査法Ⅱ | 2 | 3・4 | 社会統計学 | 2 | 3・4 |
| 社会調査実習 | 4 | 3・4 | ダイレクトマーケティング論 | 2 | 3・4 | ベンチャービジネス起業論 | 2 | 3・4 |

社会情報学部（2008年度以降入学者）

| 授 業 科 目 | 単 位 | 履 修 年 次 | 授 業 科 目 | 単 位 | 履 修 年 次 | 授 業 科 目 | 単 位 | 履 修 年 次 |
|-------------------------|-----|---------|---------------------------|-----|---------|-------------------|-----|---------|
| 知 的 財 産 法 | 2 | 3・4 | 経 済 政 策 II | 2 | 3・4 | 社 会 調 査 II | 2 | 3・4 |
| 証 券 市 場 II | 2 | 3・4 | デ リ バ テ イ ブ ズ | 2 | 3・4 | 経 済 解 析 I | 2 | 3・4 |
| 経 済 解 析 II | 2 | 3・4 | 現 代 の 経 済 | 2 | 3・4 | グ ロー バ ル ビ ジ ネ ス | 2 | 3・4 |
| 社 会 情 報 特 別 講 義 C | 2 | 3・4 | 社 会 情 報 特 別 講 義 D | 2 | 3・4 | 組 織 論 | 2 | 3・4 |
| 情 報 倫 理 | 2 | 3・4 | 文 化 心 理 学 | 2 | 3・4 | 組 織 意 思 決 定 論 | 2 | 3・4 |
| プ ロ ジ ェ ク ト マ ネ ジ メ ン ト | 2 | 3・4 | 広 報 論 | 2 | 3・4 | 情 報 化 社 会 と 文 化 | 2 | 3・4 |
| 情 報 ア ク セ ス 法 | 2 | 3・4 | コ ン ピ ュ ー タ グ ラ フ ィ ッ ク ス | 2 | 3・4 | 情 報 シ ス テ ム 開 発 | 2 | 3・4 |
| ソ フ ト ウ ェ ア 開 発 ・ 保 守 | 2 | 3・4 | 社 会 情 報 特 別 講 義 E | 2 | 3・4 | 社 会 情 報 特 別 講 義 F | 2 | 3・4 |
| 情 報 科 学 応 用 III | 2 | 3・4 | | | | | | |

機械創造工学科、経営システム工学科、情報テクノロジー学科の学生は「知的財産法」と「グローバルビジネス」以外の科目は履修不可

V. 授業について

1. 授業

授業時間

各キャンパスの授業時間は、次のとおりです。

| | 青山キャンパス (文学部心理学科夜間主コース・第二部を含む) | 相模原キャンパス |
|---------|--|-------------|
| 第1時限 | 9:00~10:30 | 9:00~10:30 |
| 礼拝 | 10:30~11:00 | 10:30~11:00 |
| 第2時限 | 11:00~12:30 | 11:00~12:30 |
| 昼休み | 12:30~13:10 | 12:30~13:10 |
| 第3時限 | 13:10~14:40 | 13:10~14:40 |
| 第4時限 | 14:45~16:15 | 14:55~16:25 |
| 第5時限 | 16:20~17:50 | 16:40~18:10 |
| 第6時限 | (月・水・木・土) 18:00~19:30 (火・金) 18:00~19:25 | / |
| 礼拝・課外活動 | (火) 礼拝 (金) 課外活動 19:30~20:00 | |
| 第7時限 | (月・水・木・土) 19:40~21:10 (火・金) 20:05~21:30 | |

相模原キャンパス

2011年度相模原キャンパス授業時間割は原則5時限で実施予定です。しかし、学科目配置上5時限で実施できないことが起きた場合のみ6時限目に配置いたします。

なお、6時限目は現在の5時限終了後15分休憩後より開始いたします。

青山キャンパス

青山キャンパス第一部の授業時間割は原則1~5時限で配置しておりますが、学科目配置の都合により6時限にも配置することがあります。なお、6時限は第二部の授業時間と同様に18:00より開始いたします。

また、特別な行事のときに授業時間が変更となることがあります。日程については「I. 学事暦等」を参照してください。

授業教室

授業教室については、別冊子『授業時間割表』に掲載されています。授業教室が変更になる場合は、随時「学生ポータル」で伝達しますので、毎日必ず確認してください。建物の配置については『授業時間割表』巻末に掲載されている「大学建物配置図」を参照してください。

休講

授業が休講になる場合は、主に「学生ポータル」で伝達します。

休講情報がなく、授業開始から30分以上経過しても担当教員が来ず、連絡もない場合は、学務担当窓口(巻末参照)に問い合わせ、指示を受けてください(学生共通細則第7条参照)。

補講

休講となった授業に対し、補講を行う場合があります。補講日は、前期・後期とも、定期試験開始前にそれぞれ数日間設けられています。日程については、「I. 学事暦等」を参照してください。詳細は「学生ポータル」などで伝達しますので、必ず確認してください。また、補講期間以外にも補講を行う場合もあります。担当者が直接教室で発表するか、または「学生ポータル」などで発表しますので、随時確認してください。

授業の欠席について

本学では、特定の理由による欠席を認める「公欠制度」は設けておりません。ケガ・病気・忌引きなどで授業を欠席した場合は、次回の授業時に直接担当教員に申し出て、指示を受けてください。なお、長期にわたる欠席の場合は、学務担当窓口（巻末参照）に相談してください。

2. 大学からの伝達

本学では、大学から学生のみなさんへの通知や連絡は、主に「学生ポータル」と「掲示」によって行います。

「学生ポータル」を学内で利用する場合は学生証が必要ですので、必ず携帯してください。また、利用方法については、冊子『学生ポータル利用案内』を参照してください。

「掲示板」の設置場所については次のとおりです。

| | |
|----------|------------------|
| 青山キャンパス | 8号館と9号館の間（1階） |
| 相模原キャンパス | E棟とF棟の間（外階段下通路内） |

「学生ポータル」「掲示板」では、授業・試験など学生生活に直接関係のある事項が随時伝達されています。情報を確認しなかったことにより、後になって不利益を被ることのないよう、十分注意してください。また、電話による問い合わせには一切応じられませんので、質問などがある場合は直接窓口に来室してください。

3. 緊急時の「授業の取り扱い」および「伝達手段」について

事故、災害などにより通常利用している交通機関の運行が停止した場合の授業の取扱いは次のとおりとします。

下記いずれの場合も大学からの情報伝達手段で確認してください。

1. 通常利用している交通機関運休時における対応

- (1) 代替交通機関を利用して登校が可能と判断できた場合には、危険な状況でない限り、極力、登校するよう努めてください。
- (2) 代替交通機関の利用ができず登校できなかった場合には、学務担当窓口（巻末参照）に用意されている「交通機関不通による授業欠席届」に、交通機関などが発行した遅延証明書、事故証明書などを添えて授業担当者に提出して欠席分の学習補填の指示を受けてください。

上記1.で休講などの情報

携帯電話 <http://mobile.jm.aoyama.ac.jp>

2. 台風の接近時などの対応

台風の接近などによる被害が予想される場合には、休講などの特別措置がとられることがあります。

3. 大規模地震の発生が予想されるときへの対応

- (1) 大規模地震対策特別措置法による「地震防災対策強化地域判定会」の招集が報道された時点で休校措置がとられます。
- (2) 警戒宣言が解除され、または「判定会」が解散されたときは、休校を解き、平常授業に戻ります。

上記 2.3.

テレドーム 0180-993171 (青山学院大学用番号)

Web <http://www.aoyama.ac.jp>

(緊急の情報がない場合、テレドームは呼び出し音のみになります)

ただしこのサービスについては、利用可能な電話と、利用できない電話があります。

利用可能な電話

- ① 一般電話
- ② 携帯電話…NTT docomo、au、SoftBank

利用できない電話

携帯電話…NTT docomo を除くプリペイド式携帯、PHS、
列車公衆電話、「050」から始まる IP 電話、NTT の「ひかり電話」、
一部のケーブルテレビ電話、海外からの国際電話

緊急時には、原則として「学生ポータル」では情報提供されません。

4. 新型インフルエンザに対する本学の対応について

2009年より全国的に新型インフルエンザ「インフルエンザ A 型 (H1N1)」が流行し、本学院においても、感染した学生、生徒等が多数確認されています。

現段階では、教育研究活動および課外活動を平常どおり行う予定でありますが、今後、青山学院の園児・児童・生徒・学生および教職員における新型インフルエンザの感染状況により、各学校において状況等を判断し、学校ごとに休校等の措置を講じる場合がありますので、青山学院公式ウェブサイトの最新情報にご注意ください。

なお、「新型インフルエンザ (H5N1)」に対する本学の対応については引き続き以下の通りとなります。

新聞等の発表では、各都道府県内で1人でも新型インフルエンザ感染患者が発生した場合はその都道府県内の幼稚園から大学までの全ての教育施設が一斉休校となっていますが、青山学院としては、**国内で1人でも発生が認められた場合は幼稚園から大学までを完全休校**とします(休校の期間は1ヵ月以上の長期にわたる可能性があります)。休校の開始と解除に関しましては、学生・生徒・保護者等に青山学院ホームページや学内一斉配信メール(学生ポータル等)、緊急連絡網、文書等でお知らせいたしますが、厚生労働大臣によるフェーズ4B(ヒト-ヒト感染発生)の宣言が行われた時点で登校を控えてください。

新型インフルエンザの休校情報は発生次第、テレドームで確認できます。

◇テレドーム 0180-993171

Ⅵ. 試験・レポートについて

授業科目の履修状況を評価し単位を認定するため、試験が行われます。試験は、筆記のほかに、科目によっては、論文、レポート、口述試験、実技テスト、その他担当者の指定する方法で行われることもあります。

試験は、受験資格のある学生のみ受験できます。

受験資格は、以下のとおりです。

- ① 受験する授業科目を履修登録していること
- ② 学費を納入済みであること

なお、学期を通じ欠席の多い学生は、その科目の受験資格を失うことがあります（学生共通細則第7条参照）。

1. 試験の種別

定期試験

前期末、後期末に期間を定めて実施する試験を定期試験といいます。

試験時間割は、試験開始日の約2週間前に「学生ポータル」で発表します（情報は変更される場合もあるので、随時確認してください）。試験実施教室や時間割は通常授業時と異なります。

また、不測の事態によって試験が延期される場合もあるので、試験の有無にかかわらず、定期試験期間最終日まで予定（旅行など）を入れないでください。

平常試験

定期試験期間以外の、平常の授業時間に行う試験を平常試験といいます。この場合、担当者によって実施日その他の詳細が決定され、担当者が直接教室で発表するか、または「学生ポータル」で発表します（情報は変更される場合もあるので、随時確認してください）。

レポート

レポートは、提出先によって2種類あります。

【学務担当窓口提出レポート】

おおむね定期試験の前後に受付が行われます。詳細は「学生ポータル」で発表します（情報は変更される場合もあるので、随時確認してください）。

テーマ、枚数、提出期限などを確認し、必ず指定された期間（時間）内に提出してください。指定された期間内であれば、当該授業科目開講キャンパスに限らず、どちらのキャンパスでも受け付けますが、締切時間はキャンパスで異なりますのでよく確認してください。

提出後の内容変更および指定された期間以外の提出は認めません。

このレポートを提出するときは、以下の点に注意してください。

- ① 用紙は指定されたものを使用してください。
- ② 必ず大学所定の表紙をつけて綴じてください。
- ③ 表紙には、整理番号その他、記入事項のすべてを「学生ポータル」で確認の上、ボールペンまたはペンで記入してください。鉛筆書きは受け付けません。
- ④ 窓口に持参する際は、表紙記入・ホチキス留めなどをすべて完了し、作成が完了した状態にしておいてください。窓口での表紙記入・ホチキス留めはできません。
- ⑤ 提出した際に受領印の押印された「レポート受領証（学生保存）」を受け取り、成績が発表されるまで各自保管しておいてください。後日、提示を求められる場合があります。

【担当者提出レポート】

情報は担当者が直接教室で発表するか、または「学生ポータル」で発表します（情報は変更される場合もあるので、随時確認してください）。テーマ、用紙、枚数、提出期限、提出方法など、すべて担当者の指示に従ってください。

提出先として学務グループ設置あるいは学務部教務課の提出ボックスを指定される場合がありますが、このレポートは担当者提出レポートとして扱います。

追試験

定期試験を、病気、その他やむを得ない理由によって受験できなかった学生に対して行われる試験を追試験といいます。受験資格は厳密に定められており、自己の不注意によって受験できなかった場合、および、公的な証明書のない場合は、追試験を受けることはできません。

資格および申請方法などについては後述の「3. 追試験」を参照してください。なお、出席日数不足など、担当者の判断によって追試験の受験が認められない場合があります。

2. 定期試験の受験 定期試験時間

定期試験時間帯は以下のとおりです。授業時間帯とは異なるので注意してください。

相模原キャンパスでは定期試験科目配置上、5時限で実施できないことが起きた場合のみ6時限目に配置します。なお、6時限目は18時10分より開始します。

試験時間は原則として60分です（理工学部・社会情報学部専門科目のみ最長85分の場合があります）。

| | 青山キャンパス (文学部心理学科夜間主コース・第二部を含む) | 相模原キャンパス |
|------|-----------------------------------|---------------|
| 第1時限 | 9:40 ~ 10:40 | 9:30 ~ 10:30 |
| 第2時限 | 11:00 ~ 12:00 | 11:10 ~ 12:10 |
| 第3時限 | 13:00 ~ 14:00 | 13:10 ~ 14:10 |
| 第4時限 | 14:30 ~ 15:30 | 14:50 ~ 15:50 |
| 第5時限 | 16:00 ~ 17:00 | 16:30 ~ 17:30 |
| 第6時限 | 18:20 ~ 19:20 | |
| 第7時限 | 19:40 ~ 20:40 | |

受験上の注意

受験上の注意は以下の通りです。あらかじめよく読んでおいてください。

試験教室で配布される受験票は、試験を受けた証拠になりますので学年・クラス番号等、正確に記入してください。答案用紙の学年・クラス番号を正しく記入しない場合、担当教員の成績報告に支障をきたすことがあります。また指定されたクラス・試験教室で必ず受験してください。

受験上の注意

1. 監督者の指示に従うこと。
2. 机の空いている限り、一机一名で着席すること。
3. 机上等に書き込みがある場合は、開始前に申し出ること。
4. 学生証はケースから出し、通路側の机の上に置くこと。※注
5. 以下の行為は、不正行為に該当するので充分留意すること。
 - ① 受験資格のない者の受験（代人も含む）。
 - ② 答案の交換及び他人の答案を盗み見ること。
 - ③ カンニングペーパー（縮小コピー）等の準備および使用。
 - ④ 答案用紙を提出せずに試験場から退室すること。
 - ⑤ 机の中にノート、コピー、文献等を開いたまま置くこと。
 - ⑥ 所持品やかばん、透明ファイルケース等の中身が見える形のまま、身の回りに置くこと。
6. 机上には、許可された文献類および筆記用具以外は置かないこと。
なお、筆箱・ペンケース等も置いてはならない。

7. 携帯電話等の電子機器類の電源を切り、かばん等に入れておくこと。
(携帯電話は時計として使用できない)
8. 試験終了前に退室する場合は、他の受験者の妨げにならないよう留意すること。
9. 不正行為は恥ずべき行為であり大学として厳重に対処する。

※注 学生証を提示しない学生は受験できません。

- ・試験開始後20分以上の遅刻者は受験できません。また試験開始後30分を経過するまで退室できません。
- ・試験当日学生証を忘れた場合、相模原キャンパスでは学務グループ、青山キャンパスでは学務部教務課で学生カードを受け取り受験してください。学生カードの使用については以下の点に注意してください。
 - a. 学生カードは、試験受験以外には一切利用できません。
 - b. 学生カードは発行日に限り記載者本人のみ有効です。使用後は自己の責任において適切に処分してください。

不正行為

不正行為を行った学生は、以下に示す『試験における不正行為者処分規則』が適用され、単位を修得することができません。科目によっては4年間で卒業することが不可能になります。

青山学院規則集『試験における不正行為者処分規則』より抜粋

第3条 不正行為者の処分内容は、学則に基づく懲戒処分（訓告、停学、退学）とするほか不正行為を行った授業科目、当該授業科目を含む数科目または全授業科目の履修届を無効とする。

第4条 不正行為者の氏名および処分は学内に掲示し、本人および保証人へ通知する。

不正行為とは、『試験における不正行為者処分規則施行細則』第2条に定められた、以下の行為をいいます。

- ① 代人として受験することまたは代人に受験させること。
- ② 答案を交換すること。
- ③ カンニング・ペーパーおよびそれに準ずるもの（メモ類）の用意またはそれらを使用すること。
- ④ カンニング・ペーパーおよびそれに準ずるもの（メモ類）を廻し見すること。
- ⑤ 使用が許可されていない文献等を使用すること。
- ⑥ 使用が許可されている文献等を貸借すること。
- ⑦ 所持品、身体、机、壁等に解答およびそれに類するものを書き込むこと。
- ⑧ 答案を写させること、または写しとること。
- ⑨ 他人の答案を盗み見ること。
- ⑩ 声、動作等で解答を伝達すること、または伝達を受けること。
- ⑪ 受験資格のない者が受験すること。
- ⑫ 他人の学生証を使用して受験すること。
- ⑬ 偽名または故意により無記名答案を提出すること。
- ⑭ 答案を提出しないこと。
- ⑮ 監督者の指示や注意に従わないこと。
- ⑯ その他上記各号に類すると認められる行為。

3. 追試験

申請資格

定期試験を病氣、その他やむを得ない理由によって受験できなかった学生のみ申請することができます。

以下の場合には追試験の対象とはなりません。

- ① 自己の不注意（時間割の見間違い・変更情報の見落としなど）によって受験できなかった場合

- ② 公共交通機関以外を利用した場合の、天候や交通事故などによる道路の渋滞、車両の故障を理由とする遅刻・欠席の場合
- ③ 平常試験（定期試験以外の試験を指す）の場合
- ④ 定期試験を受験した場合

申請方法

申請の日程、追試験日程については、定期試験前に「学生ポータル」で発表します。

追試験の受験を希望する学生は、**直接、授業科目の開講キャンパスの学務担当窓口**（巻末参照）で、**定められた期間に申請してください**。当該授業科目開講キャンパス以外の学務担当窓口では申請できません。

申請時には、当該試験の受験が不可能であったことを証明する公的な書類を持参してください。公的な書類は、**学生氏名、定期試験を受験できなかった日時、理由、証明者名の記載および証明者印のあるもの**に限ります。**コピーは不可です**。申請後「追試験願」用紙を交付しますので、その場で記入し、持参した書類とともに提出してください。なお、受験料は無料です。

欠席理由と、それを示す証明書は次のとおりです。

| 理 由 | 証 明 書 |
|---------------------------------------|--|
| 病気 | 医師の診断書（通院・入院・安静期間などの記載のあるもの） |
| 忌引（両親、兄弟姉妹、祖父母、配偶者、子供） ※法事は忌引に含めない | 死亡に関する公的証明書および保証人などによる続柄の証明（要押印） または、 葬儀に参列したことを示す会葬礼状（日付が明記されているもの） および保証人などによる続柄・参列の証明（要押印） |
| 就職試験 | 就職試験の受験を証明するもの（受験票では不可） |
| 災害（台風、地震、水害、火災など） | 官公庁による被災証明書 |
| 交通関係（遅延） | 交通機関などの証明書（通学路線に限る。遅延当日必ず学務担当窓口で指示を受けること） |
| 教育実習 | 教育実習参加証明書（教職課程課・学務グループにて発行） |
| 科目の時限重複 | 定期試験実施前に学務担当窓口で指示を受けること |

上記以外の理由または、公的な証明書が無い場合については、事前に「**追試験受験資格審査**」を受けてください。審査で認められた場合のみ申請することができます。

追試験時間・採点

原則として60分で実施し、答案は100点満点で採点されます。

Ⅶ. 成績評価について

成績評価

学業成績は、授業科目ごとに行う試験（筆記試験、レポート、論文、口述試験、実技テスト、その他担当者の指定する方法）によって評価されます。

本学の成績は100点法によって評価されます。60点以上が合格とされ、所定の単位が与えられます。

成績証明書および成績通知書には AA、A、B、C の表記が用いられます。ただし、「情報スキル I」および指定の海外研修については、所定の単位が与えられた場合、成績証明書には「RR」、成績通知書には「合格」と表示されます。

| 実点数範囲 | 学生への成績通知 | 成績証明書の記載 |
|------------------------|----------|----------|
| 100～90 | AA | AA |
| 89～80 | A | A |
| 79～70 | B | B |
| 69～60 | C | C |
| 59以下または不合格 | XX | 表示せず |
| 欠席 | X | 表示せず |
| 「情報スキル I」、海外研修等による単位修得 | 合格 | RR |

G.P.A.

2009年度以降のカリキュラム適用学生については、成績通知書に「G.P.A.」の数値を表示しています。G.P.A. (Grade Point Average) とは、学生の履修登録科目の1単位あたりの評点平均値を指します。これは、欧米で広く用いられている世界標準的な成績評価方法で、本学では給付奨学金や学業奨励賞の候補者選出、学位授与式の総代選出、本学大学院進学などの際に活用されています。

履修した科目には、A、B、C、XX などの成績が与えられます。これらの評価を数値化して1単位ごとの平均を算出したものが G.P.A. です。

本学では、各評価に与えられる評点は次のとおりです。

| 本学評価 | 評点 |
|---------|-----|
| AA | 4.0 |
| A | 3.0 |
| B | 2.0 |
| C | 1.0 |
| XX(不合格) | 0.0 |
| X (欠席) | 0.0 |

上記の評点を次の計算式に当てはめて G.P.A. を算出します。

$$G.P.A. = \frac{(AA \text{ の単位数} \times 4 + A \text{ の単位数} \times 3 + B \text{ の単位数} \times 2 + C \text{ の単位数} \times 1)}{(AA \text{ の単位数} + A \text{ の単位数} + B \text{ の単位数} + C \text{ の単位数} + XX \text{ の単位数} + X \text{ の単位数})}$$

※理工・社会情報学部は、教職課程科目を G.P.A. 算出の対象外とします。

※「情報スキル I」は、G.P.A. 算出の対象外とします。

成績通知

学生の成績評価は、3月上旬および9月中旬に学生ポータルメニュー「成績通知書」にてお知らせします。学外 PC から閲覧する場合は、あらかじめ学内で Secure Matrix パスワードの登録を済ませておく必要があります。(詳細は、学生ポータルメニュー「学外から成績通知書を閲覧する手順」を参照してください。) 成績通知書は各自で印刷し、修得した科目とその評価を確認してください。

成績調査

成績評価に疑問がある場合は、「成績調査」を申請することができます。これは、科目担当者に対して、安易に再考・変更を求めるものではありません。成績に疑問を持つ**明確な根拠がある場合にのみ**申請してください。

大学が指定する調査期間中に、成績通知書持参のうえ所属キャンパスの学務担当窓口（巻末参照）へ申し出てください。調査期間は、「学生ポータル」でお知らせします。

電話での問い合わせ、期間外の申し出には一切応じません。

Ⅳ. 進級および卒業について

| | |
|--------|--|
| 進 級 | <p>進級については、所属する学部で条件が異なるので、「Ⅳ. 学部履修要項」の各学部、学科の進級条件の項を参照してください。進級するには、1年間をとおして在学することが必要です。</p> <p>休学をして復学した場合は、休学前と同一学年になります。</p> |
| 卒 業 | <p>(1) 本学に4年以上在学し(休学期間を除く)、各学部で定められた、卒業に必要な単位を修得した者は、卒業が認められ学士の学位が授与されます。</p> <p>(2) 卒業発表は3月上旬に行います。卒業の可否は必ず本人が確認してください。電話による問い合わせには一切応じておりません。</p> |
| 9月卒業 | <p>4年生で留年した場合、不足する科目や単位数により、次年度の前期で単位を修得し、卒業要件単位を満たすことができれば、願い出によって9月に卒業できる制度があります。</p> <p>(1) 希望者は、学務担当窓口(巻末参照)で相談し、「9月卒業希望届」を定められた期間に提出してください。</p> <p>(2) 期限を過ぎてからの提出は、一切認められません。</p> <p>(3) 学費については、本学の財務部資金グループにお問い合わせください。</p> |
| 卒業延期制度 | <p>4年次に在学する学生が卒業要件を満たし、具体的な勉学継続計画、国家試験受験等明確な理由、目的を有したうえで、在学期間を延長して学修継続を希望する場合、卒業の延期を認めて学修継続の機会を与える制度です。</p> <p>(1) 希望者は、学務担当窓口(巻末参照)で相談し、「卒業延期許可願」、「学修計画書」、「誓約書・保証書」を定められた期間に提出してください。</p> <p>(2) 期限を過ぎてからの提出は、一切認められません。</p> <p>(3) 学費については、本学の財務部資金グループにお問い合わせください。</p> |

Ⅸ. 学籍について

| | | 内 容 | 取扱・問い合わせ窓口 | | | | | | | | | | | | |
|--------|---|---|-----------------------------------|------|------|------|--------------|------|------|------------|------|------|---------------|-------|-------------------|
| 修業年限 | | 本学の教育課程を修了するために必要な最低修業年限は、4年です。 | 学則第35条参照 | | | | | | | | | | | | |
| 在学年限 | | ① 本学に在学できる期間は、休学期間を除き8年です。 ② 2年次編入学生、2年次転部または転学部・転学科生の在学年限は6年です。 ③ 3年次編入学生、3年次転部または転学部・転学科生の在学年限は4年です。 ④ 再入学者の在学年限は、退学以前を加えて8年です。 ⑤ 編入学、転部または転学部・転学科をした再入学者の在学年限は、退学以前を加え、編入学、転部または転学部・転学科生の在学年限を越えることはできません。 | 学則第36条参照 | | | | | | | | | | | | |
| 休 学 | 休学期間 | ① 休学期間は、通年(1年間)、前期、後期の3種類があり、1年または1学期ごとに更新しなければなりません。 ② 休学期間は連続2年までとしますが、特にやむを得ない場合は、審議をしたうえで、連続して3年まで認めることがあります。 ③ 休学期間は通算して3年を超えることはできません。 ④ 休学期間は在学期間に算入しません。 | 学則第29・36条参照 | | | | | | | | | | | | |
| | 休学するには | 病気その他やむを得ない理由で休学しようとする学生は、以下の手続きを行い、教授会の承認を得なければなりません。 ① 「休学願」(大学所定用紙)(保証人連署)の提出 ② 学生証の提示 ③ 休学費の納入 ④ 「理由書(書式は任意)」休学期間が通算であっても連続であっても、2年を超えてさらに休学を願い出の場合のみ提出 ※休学は原級(元の学年)にとどめるので、通年または半期休学をした場合、進級することができません。進級するには、4月から翌年3月まで1年間とおして在学することが必要ですのでご注意ください。 | ⇒学務担当窓口 (巻末参照) 学則第28条参照 | | | | | | | | | | | | |
| | 休学願の提出期限 | 「休学願」の提出期限は次のとおりです。 <table border="1" data-bbox="236 1249 850 1440"> <thead> <tr> <th></th> <th>休学期間</th> <th>提出期限</th> </tr> </thead> <tbody> <tr> <td>通年休学</td> <td>4月1日～翌年3月31日</td> <td>6月末日</td> </tr> <tr> <td>前期休学</td> <td>4月1日～9月30日</td> <td>6月末日</td> </tr> <tr> <td>後期休学</td> <td>10月1日～翌年3月31日</td> <td>12月末日</td> </tr> </tbody> </table> | | 休学期間 | 提出期限 | 通年休学 | 4月1日～翌年3月31日 | 6月末日 | 前期休学 | 4月1日～9月30日 | 6月末日 | 後期休学 | 10月1日～翌年3月31日 | 12月末日 | ⇒学務担当窓口 (巻末参照) |
| | | 休学期間 | 提出期限 | | | | | | | | | | | | |
| 通年休学 | 4月1日～翌年3月31日 | 6月末日 | | | | | | | | | | | | | |
| 前期休学 | 4月1日～9月30日 | 6月末日 | | | | | | | | | | | | | |
| 後期休学 | 10月1日～翌年3月31日 | 12月末日 | | | | | | | | | | | | | |
| 休学費の納入 | 休学の願い出の手続きと同時に、下記のとおり、休学期間終了までの学費を完納しなくてはなりません。 ① 通年休学の場合……授業料年額の1/2相当額 ② 1学期間休学の場合…授業料年額の3/4相当額および諸費 | ⇒財務部資金グループ (青山キャンパス) 学則 別記学費納付に関する取扱い8参照 | | | | | | | | | | | | | |
| 復 学 | 復学するには | 休学者が復学を希望する場合、大学所定の「復学願」を提出し、教授会の承認を経て復学することができます。休学期間満了の約2ヶ月前に、学務部教務課(相模原キャンパスは学務グループ)から次期の復学・休学の継続などについての問い合わせをします。なお、復学が承認された場合の年次は、休学の種類にかかわらず、休学前と同一年次となります。 | ⇒学務担当窓口 (巻末参照) 学則第30条参照 | | | | | | | | | | | | |

| | | 内 容 | 取扱・問い合わせ窓口 |
|------------|---------|--|--|
| 退 学 | 退学の期日 | 退学の期日は、学費の納付期間によって異なります。前期分まで納付している場合は9月30日付、後期分まで納付している場合は3月31日付となります。 | 学則 別記学費納付に関する取扱い10参照 |
| | 退学をするには | <p>病気その他やむを得ない事情で退学を希望する場合は、以下の手続きを行い、教授会の承認を得なければなりません。</p> <p>① 「退学願」(大学所定用紙)(保証人連署)の提出 ② 学生証の提出 ③ 退学期日を含む学期までの学費の納入</p> | <p>⇒学務担当窓口 (巻末参照)</p> <p>学則第32条参照</p> |
| 再 入 学 | | <p>退学した後に再入学を願い出た場合、事情を審査のうえ相当年次に再入学を許可することがあります。願い出をするためには以下のような条件があります。</p> <p>① 再入学の願い出ができる期間は、原則として退学した日から2年以内とし、「再入学願」は1月中旬～1月末日(要問い合わせ)の間に学務担当窓口へ提出してください。 ② 再入学できる時期は、学年の初めとします。</p> | <p>⇒学務担当窓口 (巻末参照)</p> <p>学則第27条参照</p> |
| 二重学籍 | 二重禁止 | 本学学生は、他大学および本学他学部または他学科と併せて在学することはできません。 | 学則第27条の2参照 |
| 除 籍 | | 学費を期限内に納入しない、履修登録をしない、などの場合は修学の意思がないものとして除籍され、本学学生としての身分を失うこととなります。なお、除籍者に対しては、以後、在学中の修得単位・成績の証明などは一切行ないません。また、再入学の資格も失うこととなります。 | 学則第34条参照 |
| 転部・転学部・転学科 | 転部とは | 同一学部(学科)内で昼間部または第二部に移ることです。転部を願い出た場合には、選考の上、当該学部学科への転部を許可することがあります。許可された場合、転部届の提出が必要となります。 | ⇒学務担当窓口 (巻末参照) |
| | 転学部とは | 文学部、教育人間科学部、文学部第二部、法学部、国際政治経済学部へ学部を移ることです。転学部を願い出た場合には、選考の上、当該学部への転学部を許可することがあります。許可された場合、転学部届の提出が必要となります。 | 学則第26条参照 |
| | 転学科とは | 同一学部内で学科を移ることです。文学部の学生で転学科を願い出た場合には、選考の上、文学部および文学部第二部の他学科への転学科を許可することがあります。また、教育人間科学部の学生が転学科を願い出た場合には、選考の上、教育人間科学部の他学科への転学科を許可することがあります。許可された場合、転学科届の提出が必要となります。 | (詳細については、広報入試センター(青山キャンパス)から、10月初旬発行予定の「試験要項」を確認してください。) |

X. 教職課程（教員免許状・各種資格）について

1. 本学で取得できる 教育職員免許状

〔取得できる免許状の種類・
教科（学部・学科別）〕

本学で取得できる学部・学科別の免許状の種類・教科は次のとおりです。

（2009年度以降入学者）

| 学 部 | 学 科 | 免許状の種類・教科 |
|---------|------------|--|
| 文学部 | 英米文学科 | 中学校教諭1種免許状（英語） 高等学校教諭1種免許状（英語） |
| | フランス文学科 | 中学校教諭1種免許状（フランス語） 高等学校教諭1種免許状（フランス語） |
| | 日本文学科 | 中学校教諭1種免許状（国語） 高等学校教諭1種免許状（国語） |
| | 史学科 | 中学校教諭1種免許状（社会） 高等学校教諭1種免許状（地理歴史） |
| 教育人間科学部 | 教育学科 | 幼稚園教諭1種免許状 小学校教諭1種免許状 中学校教諭1種免許状（国語・社会・英語） 高等学校教諭1種免許状 （国語・地理歴史・公民・英語） |
| 経済学部 | 経済学科 | 中学校教諭1種免許状（社会） 高等学校教諭1種免許状（地理歴史※1・公民） |
| 法学部 | 法学科 | 中学校教諭1種免許状（社会） 高等学校教諭1種免許状（公民） |
| 経営学部 | 経営学科 | 高等学校教諭1種免許状（商業）※2 |
| 理工学部 | 物理・数理学科 | 中学校教諭1種免許状（理科・数学） 高等学校教諭1種免許状（理科・数学） |
| | 化学・生命科学科 | 中学校教諭1種免許状（理科） 高等学校教諭1種免許状（理科） |
| | 電気電子工学科 | 高等学校教諭1種免許状（工業） |
| | 機械創造工学科 | 高等学校教諭1種免許状（工業） |
| | 経営システム工学科 | 高等学校教諭1種免許状（情報） |
| | 情報テクノロジー学科 | 高等学校教諭1種免許状（情報） |
| 社会情報学部 | 社会情報学科 | 中学校教諭1種免許状（数学） 高等学校教諭1種免許状（数学・情報） |
| 文学部第二部 | 英米文学科 | 中学校教諭1種免許状（英語）※1 高等学校教諭1種免許状（英語）※1 |

※1 2009年度・2010年度入学者のみ

※2 2009年度入学者のみ。

(2005～2008年度入学者)

| 学 部 | 学 科 | 免 許 状 の 種 類 ・ 教 科 |
|---------|------------|---|
| 文学部 | 教育学科 | 幼稚園教諭1種免許状 小学校教諭1種免許状 中学校教諭1種免許状 (国語・社会・英語) 高等学校教諭1種免許状 (国語・地理歴史・公民・英語) |
| | 英米文学科 | 中学校教諭1種免許状 (英語) 高等学校教諭1種免許状 (英語) |
| | フランス文学科 | 中学校教諭1種免許状 (フランス語) 高等学校教諭1種免許状 (フランス語) |
| | 日本文学科 | 中学校教諭1種免許状 (国語) 高等学校教諭1種免許状 (国語) |
| | 史学科 | 中学校教諭1種免許状 (社会) 高等学校教諭1種免許状 (地理歴史) |
| 経済学部 | 経済学科 | 中学校教諭1種免許状 (社会) 高等学校教諭1種免許状 (地理歴史・公民) |
| 法学部 | 法学科 | 中学校教諭1種免許状 (社会) 高等学校教諭1種免許状 (公民) |
| 経営学部 | 経営学科 | 高等学校教諭1種免許状 (商業) |
| 理工学部 | 物理・数理学科 | 中学校教諭1種免許状 (理科・数学) 高等学校教諭1種免許状 (理科・数学) |
| | 化学・生命科学科 | 中学校教諭1種免許状 (理科) 高等学校教諭1種免許状 (理科) |
| | 電気電子工学科 | 高等学校教諭1種免許状 (工業) |
| | 機械創造工学科 | 高等学校教諭1種免許状 (工業) |
| | 経営システム工学科 | 高等学校教諭1種免許状 (情報) |
| | 情報テクノロジー学科 | 高等学校教諭1種免許状 (情報) |
| 文学部第二部 | 教育学科 | 幼稚園教諭1種免許状 小学校教諭1種免許状 中学校教諭1種免許状 (国語・社会) 高等学校教諭1種免許状 (国語・地理歴史・公民) |
| | 英米文学科 | 中学校教諭1種免許状 (英語) 高等学校教諭1種免許状 (英語) |
| 経済学部第二部 | 経済学科 | 中学校教諭1種免許状 (社会) 高等学校教諭1種免許状 (地理歴史・公民) |
| 経営学部第二部 | 経営学科 | 高等学校教諭1種免許状 (商業) |

(2004年度以前入学者は、入学年度の「教職課程履修の手引」を参照してください。)

2. 教員免許状の 取得希望申請に ついて

2006年度以降入学者 の申請方法

教員免許状の取得を希望する者は、入学年度適用の『教職課程履修の手引』を熟読の上、前期履修登録期間に Web の履修登録画面から「教職・各種資格申請」の画面を開き、登録を行ってください。

この申請は、毎年度前期履修登録期間に必ず行うものであり、在学中における申請内容の変更・取消、またはその有無にかかわらず、教職履修申請継続の意思を持っている場合には、毎年度申請を更新してください。申請内容は毎年度末にクリアされます。

2005年度以前入学者 の申請方法

教員免許状の取得を希望する者は、入学年度適用の『教職課程履修の手引』を熟読の上、Web の履修登録画面から「教職・各種資格申請」の画面を開き、登録を行ってください。

なお、この申請は、変更・取消がない限り在学期間中に一度行えばよく、毎年再申請する必要はありません。

3. 教職課程料の 納入について

2006年度以降入学者の 教職課程料の納入方法

教員免許状の申請登録 (Web) をすると、申請した年度ごとに後期学費納入時に教職課程料を納入することになります。たとえ教職課程科目の履修登録をしなくても、教員免許状の申請登録によって教職課程料が後期学費に加算されますので、各自の責任において免許教科を確認し、熟考の上申請をしてください。また、申請登録 (Web) の取消しは、前期履修登録期間内しか行えません。なお、一旦納入された教職課程料は、いかなる理由があっても返還しません。

※学費を前期納付時に一括納付した者については、教職課程料の納付時期は9月となります。

2005年度以前入学者の 教職課程料の納入方法

教員免許状の申請登録をすると、後期学費納入時に教職課程料を納入することになります。たとえ教職課程科目の履修登録をしなくても、教員免許状の申請登録によって教職課程料が後期学費に加算されますので、各自の責任において免許教科を確認し、熟考の上申請をしてください。また、申請を取り消す場合には、最初に申請を行った年度に限り、前期履修登録期間内に Web で修正 (取消) を行えば、教職課程料は徴収されません。教職課程料は在学中に一度納入すればよく、毎年徴収されることはありません。また、一旦納入された教職課程料は、いかなる理由があっても返還しません。

4. 教職課程履修について

履修上の注意

教職課程の履修は、1年次の年度初頭に開催される**教職課程オリエンテーション**で配付される入学年度適用の『**教職課程履修の手引**』に従ってください。また、履修方法・科目名称の変更などについては、年度初頭に開催される2年次生対象**教職課程オリエンテーション**と3年次生および4年次生対象**教育実習説明会**で資料を配付しますので、必ず確認してください。

教職課程関係の**オリエンテーション・説明会**および**手続**などで、主なものは「**10. 教育職員免許状・各種資格取得計画予定表**」のとおりです（学年については、基準となる学年を記載しています）。これらの日程の詳細については、『**学年初頭行事**』（学生ポータル、授業要覧等に掲載）、教職課程掲示板で確認してください。

オリエンテーション・説明会に欠席したり、指定期間内に**介護等体験登録・教育実習予備登録・教員免許状大学一括申請**などの手続を行わなかった場合、卒業時までには教員免許状を取得できない事態に陥ることがありますので、遺漏のないよう自己管理してください。

履修順序のある教職課程科目

教員免許状取得のための科目には、次ページ以下のとおり「**履修順序**」が定められたものがあります。詳細については、『**教職課程履修の手引**』の該当する学部・学科別の免許教科の項を併せて参照してください。

また、学部・学科別の取得可能な教員免許状の校種・教科は、「**1. 本学で取得できる教育職員免許状**」の表のとおりです。

〔教員免許状取得に必要な科目の履修順序〕

(2010年度以降入学者に適用)

幼稚園教諭免許状取得希望者

| 第1段階 | | 第2段階 | | 第3段階 |
|-----------------------------|-----------|--------------------|----------|------------------------|
| | | 第1段階に合格した場合のみ履修できる | | 第2段階に合格した場合のみ履修できる |
| (1年次配置科目) | (2年次配置科目) | (3年次配置科目) | | (4年次配置科目) |
| 教育思想概説 教育心理学概説 教育制度概説 | 教職論 | 保育内容教育法を 3教科以上 | 幼児教育実習 I | 幼児教育実習 II 教職実践演習(幼) |

小学校教諭免許状取得希望者

| 第1段階 | | 第2段階 | | 第3段階 |
|-----------------------------|-----------|--------------------|----------|------------------------|
| | | 第1段階に合格した場合のみ履修できる | | 第2段階に合格した場合のみ履修できる |
| (1年次配置科目) | (2年次配置科目) | (3年次配置科目) | | (4年次配置科目) |
| 教育思想概説 教育心理学概説 教育制度概説 | 教職論 | 初等教科教育法を 4教科以上 | 初等教育実習 I | 初等教育実習 II 教職実践演習(小) |

中学校・高等学校教諭免許状取得希望者(第一部・第二部)

| 第1段階 | | 第2段階 | | 第3段階 |
|---|-----------|--|--|---|
| | | 第1段階に合格した場合のみ履修できる | | 第2段階に合格した場合のみ履修できる |
| (1年次配置科目) | (2年次配置科目) | (3年次配置科目) | | (4年次配置科目) |
| 教育原理 A (教育思想概説) 教育心理 (教育心理学概説) 教育原理 B (教育制度概説) | 教職論 | 中等教育実習 I 国語科教育法 又は 国語科教材論 社会科教育法 又は 社会科教材論 地理歴史科教育法 又は 地理歴史科教材論 公民科教育法 又は 公民科教材論 英語科教育法 又は 英語科教育法特論 フランス語科教育法 (フランス語教授法 I) 又は フランス語科教育法特論 理科教育法 I 及び理科教育法 II 又は 理科教材論 数学科教育法 又は 数学科教育法特論 工業科教育法 情報科教育法 又は 情報科教育法特論 | | 中等教育実習 II A 中等教育実習 II B 教職実践演習(中・高) |

- ・「教育原理 A」「教育心理」「教育原理 B」は2年次までしか履修できません。
- ・第二部英米文学科生が「中等教育実習 I」、「英語科教育法」および「英語科教育法特論」を履修するには、第1段階の授業科目に合格している事に加えて「教職課程 英語能力認定制度」に合格していることを条件としています。

・「教職課程 英語能力認定制度」認定申請手続については、「10. 教育職員免許状・各種資格取得計画予定表」を参照してください。また、詳細については、11月上旬より、教職課程掲示板（9号館1階）で周知します。

（2009年度入学者に適用）

幼稚園教諭免許状取得希望者

| 第1段階 | | 第2段階 | | 第3段階 |
|-----------------------------|-----------|-------------------|----------|--------------------|
| | | | | 第1段階に合格した場合のみ履修できる |
| | | | | 第2段階に合格した場合のみ履修できる |
| (1年次配置科目) | (2年次配置科目) | (3年次配置科目) | | (4年次配置科目) |
| 教育思想概説 教育心理学概説 教育制度概説 | 教職論 | 保育内容教育法を 3教科以上 | 幼児教育実習 I | 幼児教育実習 II |

小学校教諭免許状取得希望者

| 第1段階 | | 第2段階 | | 第3段階 |
|-----------------------------|-----------|-------------------|----------|--------------------|
| | | | | 第1段階に合格した場合のみ履修できる |
| | | | | 第2段階に合格した場合のみ履修できる |
| (1年次配置科目) | (2年次配置科目) | (3年次配置科目) | | (4年次配置科目) |
| 教育思想概説 教育心理学概説 教育制度概説 | 教職論 | 初等教科教育法を 4教科以上 | 初等教育実習 I | 初等教育実習 II |

中学校・高等学校教諭免許状取得希望者（第一部・第二部）

| 第1段階 | | 第2段階 | | 第3段階 |
|---|-----------|---|--|----------------------------|
| | | | | 第1段階に合格した場合のみ履修できる |
| | | | | 第2段階に合格した場合のみ履修できる |
| (1年次配置科目) | (2年次配置科目) | (3年次配置科目) | | (4年次配置科目) |
| 教育原理 A (教育思想概説) 教育心理 (教育心理学概説) 教育原理 B (教育制度概説) | 教職論 | 中等教育実習 I 国語科教育法 又は 国語科教材論 社会科教育法 又は 社会科教材論 地理歴史科教育法 又は 地理歴史科教材論 公民科教育法 又は 公民科教材論 英語科教育法（英語教授法） 又は 英語科教育法特論 フランス語科教育法 (フランス語教授法 I) 又は フランス語科教育法特論 商業科教育法 理科教育法 I 及び理科教育法 II 又は 理科教材論 数学科教育法 又は 数学科教育法特論 工業科教育法 情報科教育法 又は 情報科教育法特論 | | 中等教育実習 II A 中等教育実習 II B |

- ・「教育原理 A」「教育心理」「教育原理 B」は2年次までしか履修できません。
- ・第二部英米文学科生が「中等教育実習 I」、「英語科教育法」および「英語科教育法特論」を履修するには、第1段階の授業科目に合格している事に加えて「教職課程 英語能力認定制度」に合格していることを条件としています。
- ・「教職課程 英語能力認定制度」認定申請手続については、「10. 教育職員免許状・各種資格取得計画予定表」を参照してください。また、詳細については、11月上旬より、教職課程掲示板（9号館1階）で周知します。

(2005～2008年度入学者に適用)

幼稚園教諭免許状取得希望者（第一部）

| 第1段階 | | 第2段階 | | 第3段階 |
|------------------|-----------|------------------|----------|--------------------|
| | | | | 第1段階に合格した場合のみ履修できる |
| | | | | 第2段階に合格した場合のみ履修できる |
| (1年次配置科目) | (2年次配置科目) | (3年次配置科目) | | (4年次配置科目) |
| 教育学概論 教育心理学概論 | 現代教師論 | 保育内容研究を 3教科以上 | 幼児教育実習 I | 幼児教育実習 II |

幼稚園教諭免許状取得希望者（第二部）

| 第1段階 | | 第2段階 | | 第3段階 |
|------------------|-----------|------------------|-----------|--------------------|
| | | | | 第1段階に合格した場合のみ履修できる |
| | | | | 第2段階に合格した場合のみ履修できる |
| (1年次配置科目) | (2年次配置科目) | (2年次配置科目) | (3年次配置科目) | (4年次配置科目) |
| 教育学概論 教育心理学概論 | 現代教師論 | 保育内容研究を 3教科以上 | 幼児教育実習 I | 幼児教育実習 II |

小学校教諭免許状取得希望者（第一部）

| 第1段階 | | 第2段階 | | 第3段階 |
|------------------|-----------|----------------|----------|--------------------|
| | | | | 第1段階に合格した場合のみ履修できる |
| | | | | 第2段階に合格した場合のみ履修できる |
| (1年次配置科目) | (2年次配置科目) | (3年次配置科目) | | (4年次配置科目) |
| 教育学概論 教育心理学概論 | 現代教師論 | 教材研究を 4教科以上 | 初等教育実習 I | 初等教育実習 II |

小学校教諭免許状取得希望者（第二部）

| 第1段階 | | 第2段階 | | 第3段階 |
|------------------|-----------|----------------|-----------|--------------------|
| | | | | 第1段階に合格した場合のみ履修できる |
| | | | | 第2段階に合格した場合のみ履修できる |
| (1年次配置科目) | (2年次配置科目) | (2年次配置科目) | (3年次配置科目) | (4年次配置科目) |
| 教育学概論 教育心理学概論 | 現代教師論 | 教材研究を 4教科以上 | 初等教育実習 I | 初等教育実習 II |

中学校・高等学校教諭免許状取得希望者（第一部・第二部）

| 第1段階 | | 第2段階 | 第3段階 |
|--------------------------------------|-----------|--|----------------------------|
| | | 第1段階に合格した場合のみ履修できる | 第2段階に合格した場合のみ履修できる |
| (1年次配置科目) | (2年次配置科目) | (3年次配置科目) | (4年次配置科目) |
| 教育原理 (教育学概論) 教育心理 (教育心理学概論) | 現代教師論 | 中等教育実習 I 国語科教育法 又は 国語科教材論 社会科教育法 又は 社会科教材論 地理歴史科教育法 又は 地理歴史科教材論 公民科教育法 又は 公民科教材論 英語科教育法 (英語教授法) 又は 英語科教育法特論 フランス語科教育法 (フランス語教授法) 商業科教育法 理科教育法 I 及び理科教育法 II 又は 理科教材論 数学科教育法 又は 数学科教育法特論 工業科教育法 情報科教育法 又は 情報科教育法特論 | 中等教育実習 II A 中等教育実習 II B |

- ・「教育原理」「教育心理」は2年次までしか履修できません。
 - ・2005年度入学者の2年次配置科目「教師論」は名称変更により「現代教師論」になりました。2005年度入学者は「現代教師論」を履修してください。
 - ・第二部英米文学科生が「中等教育実習 I」「英語科教育法」および「英語科教育法特論」を履修するには、第1段階の授業科目に合格している事に加えて「**教職課程 英語能力認定制度**」(旧称 T.E.T.)に合格していることを条件としています。
 - ・「**教職課程 英語能力認定制度**」(旧称 T.E.T.)についての詳細は、**教職課程掲示板(9号館1階)**を参照してください。
 - ・「**教職課程 英語能力認定制度**」認定申請手続については、「**10.教育職員免許状・各種資格取得計画予定表**」を参照してください。また、詳細については、11月上旬より、**教職課程掲示板(9号館1階)**で周知します。
- (2004年度以前入学者は、入学年度の「教育課程履修の手引」を参照してください。)

5. 教職課程科目 配置表

文学部

教育人間科学部

経済学部

法学部

理工学部

社会情報学部

(2010年度以降入学者)

| 教職課程科目は教育職員免許状の取得を希望し、申請した学生以外は履修できません。 | | | | |
|---|-------------|-----|------|------------|
| | 科目名 | 単位数 | 履修年次 | |
| 教 職 課 程 科 目 | 教職論 | 2 | 2 | |
| | 教育原理 A | 2 | 1・2 | 1・2年次のみ履修可 |
| | 教育心理 | 4 | 1・2 | 1・2年次のみ履修可 |
| | 教育原理 B | 2 | 1・2 | 1・2年次のみ履修可 |
| | 教育課程編成法 | 2 | 3・4 | |
| | 国語科教育法 | 4 | 3 | |
| | 国語科教材論 | 4 | 3 | |
| | 社会科教育法 | 4 | 3 | |
| | 社会科教材論 | 4 | 3 | |
| | 地理歴史科教育法 | 2 | 3 | |
| | 地理歴史科教材論 | 2 | 3 | |
| | 公民科教育法 | 2 | 3 | |
| | 公民科教材論 | 2 | 3 | |
| | 英語科教育法 | 4 | 3 | |
| | 英語科教育法特論 | 4 | 3 | |
| | フランス語科教育法 | 4 | 3 | |
| | フランス語科教育法特論 | 4 | 3 | |
| | 理科教育法 I | 2 | 3 | |
| | 理科教育法 II | 2 | 3 | |
| | 理科教材論 | 4 | 3 | |
| | 数学科教育法 | 4 | 3 | |
| | 数学科教育法特論 | 4 | 3 | |
| | 工業科教育法 | 4 | 3 | |
| | 情報科教育法 | 2 | 3 | |
| | 情報科教育法特論 | 2 | 3 | |
| | 道德教育指導法 | 2 | 3・4 | |
| | 特別活動論 | 2 | 3・4 | |
| | 教育方法の研究 | 2 | 3・4 | |
| | 生徒・進路指導論 | 2 | 3・4 | |
| | 教育相談 | 2 | 3・4 | |
| | 幼児教育実習 I | 1 | 3 | |
| | 幼児教育実習 II | 4 | 4 | |
| | 初等教育実習 I | 1 | 3 | |
| | 初等教育実習 II | 4 | 4 | |
| 中等教育実習 I | 1 | 3 | | |
| 中等教育実習 II A | 2 | 4 | | |
| 中等教育実習 II B | 2 | 4 | | |
| 教職実践演習 (幼) | 2 | 4 | | |
| 教職実践演習 (小) | 2 | 4 | | |
| 教職実践演習 (中・高) | 2 | 4 | | |

文学部
 教育人間科学部
 経済学部
 法学部
 経営学部
 理工学部
 社会情報学部

(2009年度入学者)

| 教職課程科目は教育職員免許状の取得を希望し、申請した学生以外は履修できません。 | | | | |
|---|-------------|-----|------|------------|
| | 科目名 | 単位数 | 履修年次 | |
| 教 職 課 程 科 目 | 教職論 | 2 | 2 | |
| | 教育原理 A | 2 | 1・2 | 1・2年次のみ履修可 |
| | 教育心理 | 4 | 1・2 | 1・2年次のみ履修可 |
| | 教育原理 B | 2 | 1・2 | 1・2年次のみ履修可 |
| | 教育課程編成法 | 2 | 3・4 | |
| | 国語科教育法 | 4 | 3 | |
| | 国語科教材論 | 4 | 3 | |
| | 社会科教育法 | 4 | 3 | |
| | 社会科教材論 | 4 | 3 | |
| | 地理歴史科教育法 | 2 | 3 | |
| | 地理歴史科教材論 | 2 | 3 | |
| | 公民科教育法 | 2 | 3 | |
| | 公民科教材論 | 2 | 3 | |
| | 英語科教育法 | 4 | 3 | |
| | 英語科教育法特論 | 4 | 3 | |
| | フランス語科教育法 | 4 | 3 | |
| | フランス語科教育法特論 | 4 | 3 | |
| | 商業科教育法 | 4 | 3 | |
| | 理科教育法 I | 2 | 3 | |
| | 理科教育法 II | 2 | 3 | |
| | 理科教材論 | 4 | 3 | |
| | 数学科教育法 | 4 | 3 | |
| | 数学科教育法特論 | 4 | 3 | |
| | 工業科教育法 | 4 | 3 | |
| | 情報科教育法 | 2 | 3 | |
| | 情報科教育法特論 | 2 | 3 | |
| | 道徳教育指導法 | 2 | 3・4 | |
| | 特別活動論 | 2 | 3・4 | |
| | 教育方法の研究 | 2 | 3・4 | |
| | 生徒・進路指導論 | 2 | 3・4 | |
| | 教育相談 | 2 | 3・4 | |
| | 総合演習 | 2 | 3・4 | |
| 幼児教育実習 I | 1 | 3 | | |
| 幼児教育実習 II | 4 | 4 | | |
| 初等教育実習 I | 1 | 3 | | |
| 初等教育実習 II | 4 | 4 | | |
| 中等教育実習 I | 1 | 3 | | |
| 中等教育実習 II A | 2 | 4 | | |
| 中等教育実習 II B | 2 | 4 | | |

文学部
経済学部
法学部
経営学部
理工学部

(2005～2008年度入学者)

| 教職課程科目は教育職員免許状の取得を希望し、申請した学生以外は履修できません。 (2004年度以前入学者は、入学年度の「教職課程履修の手引」を参照してください。) | | | | |
|--|----------------|-----|------|--------------|
| | 科目名 | 単位数 | 履修年次 | |
| 教 職 課 程 科 目 | 現代教師論 | 2 | 2 | } 1・2年次のみ履修可 |
| | 教育原理 | 4 | 1・2 | |
| | 教育心理 | 4 | 1・2 | |
| | 国語科教育法 | 4 | 3 | |
| | 国語科教材論 | 4 | 3 | |
| | 社会科教育法 | 4 | 3 | |
| | 社会科教材論 | 4 | 3 | |
| | 地理歴史科教育法 | 2 | 3 | |
| | 地理歴史科教材論 | 2 | 3 | |
| | 公民科教育法 | 2 | 3 | |
| | 公民科教材論 | 2 | 3 | |
| | 英語科教育法 | 4 | 3 | |
| | 英語科教育法特論 | 4 | 3 | |
| | フランス語科教育法 | 4 | 3 | |
| | 商業科教育法 | 4 | 3 | |
| | 理科教育法 I | 2 | 3 | |
| | 理科教育法 II | 2 | 3 | |
| | 理科教材論 | 4 | 3 | |
| | 数学科教育法 | 4 | 3 | |
| | 数学科教育法特論 | 4 | 3 | |
| | 工業科教育法 | 4 | 3 | |
| | 情報科教育法 | 2 | 3 | |
| | 情報科教育法特論 | 2 | 3 | |
| | 道徳教育の研究 | 2 | 3・4 | |
| | 特別活動 | 2 | 3・4 | |
| | 教育方法の研究 | 2 | 3・4 | |
| | 生徒指導 (進路指導を含む) | 2 | 3・4 | |
| | 教育相談 | 2 | 3・4 | |
| | 総合演習 | 2 | 3・4 | |
| | 中等教育実習 I | 1 | 3 | |
| 中等教育実習 II A | 2 | 4 | | |
| 中等教育実習 II B | 2 | 4 | | |

文学部第二部 (2010年度入学者)

| 教職課程科目は教育職員免許状の取得を希望し、申請した学生以外は履修できません。 | | | | |
|---|--------------|-----|-------|------------|
| | 科目名 | 単位数 | 履修年次 | |
| 教 職 課 程 科 目 | 教職論 | 2 | 2 | |
| | 教育原理 A | 2 | 1・2 | 1・2年次のみ履修可 |
| | 教育心理 | 4 | 1・2 | 1・2年次のみ履修可 |
| | 教育原理 B | 2 | 1・2 | 1・2年次のみ履修可 |
| | 教育課程編成法 | 2 | 3・4 | |
| | 英語科教育法 | 4 | 3 | |
| | 英語科教育法特論 | 4 | 3 | |
| | 道德教育指導法 | 2 | 3・4 | |
| | 特別活動論 | 2 | 2・3・4 | |
| | 教育方法の研究 | 2 | 2・3・4 | |
| | 生徒・進路指導論 | 2 | 2・3・4 | |
| | 教育相談 | 2 | 2・3・4 | |
| | 中等教育実習 I | 1 | 3 | |
| | 中等教育実習 II A | 2 | 4 | |
| | 中等教育実習 II B | 2 | 4 | |
| | 教職実践演習 (中・高) | 2 | 4 | |

文学部第二部 (2009年度入学者)

| 教職課程科目は教育職員免許状の取得を希望し、申請した学生以外は履修できません。 | | | | |
|---|-------------|-----|-------|------------|
| | 科目名 | 単位数 | 履修年次 | |
| 教 職 課 程 科 目 | 教職論 | 2 | 2 | |
| | 教育原理 A | 2 | 1・2 | 1・2年次のみ履修可 |
| | 教育心理 | 4 | 1・2 | 1・2年次のみ履修可 |
| | 教育原理 B | 2 | 1・2 | 1・2年次のみ履修可 |
| | 教育課程編成法 | 2 | 3・4 | |
| | 英語科教育法 | 4 | 3 | |
| | 英語科教育法特論 | 4 | 3 | |
| | 道德教育指導法 | 2 | 3・4 | |
| | 特別活動論 | 2 | 2・3・4 | |
| | 教育方法の研究 | 2 | 2・3・4 | |
| | 生徒・進路指導論 | 2 | 2・3・4 | |
| | 教育相談 | 2 | 2・3・4 | |
| | 総合演習 | 2 | 3・4 | |
| | 中等教育実習 I | 1 | 3 | |
| | 中等教育実習 II A | 2 | 4 | |
| | 中等教育実習 II B | 2 | 4 | |

文学部第二部
 経済学部第二部
 経営学部第二部

(2005～2008年度入学者)

| 教職課程科目は教育職員免許状の取得を希望し、申請した学生以外は履修できません。 (2004年度以前入学者は、入学年度の「教職課程履修の手引」を参照してください。) | | | | |
|--|---------------|-----|-------|--------------|
| | 科目名 | 単位数 | 履修年次 | |
| 教 職 課 程 科 目 | 現代教師論 | 2 | 2 | } 1・2年次のみ履修可 |
| | 教育原理 | 4 | 1・2 | |
| | 教育心理 | 4 | 1・2 | |
| | 国語科教育法 | 4 | 3 | |
| | 国語科教材論 | 4 | 3 | |
| | 社会科教育法 | 4 | 3 | |
| | 社会科教材論 | 4 | 3 | |
| | 地理歴史科教育法 | 2 | 3 | |
| | 地理歴史科教材論 | 2 | 3 | |
| | 公民科教育法 | 2 | 3 | |
| | 公民科教材論 | 2 | 3 | |
| | 英語科教育法 | 4 | 3 | |
| | 英語科教育法特論 | 4 | 3 | |
| | 商業科教育法 | 4 | 3 | |
| | 道德教育の研究 | 2 | 3・4 | |
| | 特別活動 | 2 | 2・3・4 | |
| | 教育方法の研究 | 2 | 2・3・4 | |
| | 生徒指導（進路指導を含む） | 2 | 2・3・4 | |
| | 教育相談 | 2 | 2・3・4 | |
| | 総合演習 | 2 | 3・4 | |
| 中等教育実習 I | 1 | 3 | | |
| 中等教育実習 II A | 2 | 4 | | |
| 中等教育実習 II B | 2 | 4 | | |

6. 本学で取得 できる資格

〔取得できる資格の種類
(学部・学科別)〕

本学で取得できる学部・学科別の資格の種類は次のとおりです。

(2005年度以降入学者)

| 学 部 | 学 科 | 資 格 の 種 類 |
|----------|---------------|---|
| 文学部 | 教育学科 | 司書教諭・司書・社会教育主事・学芸員 |
| | 英米文学科 | |
| | フランス文学科 | |
| | 日本文学科 | |
| | 史学科 | |
| | 心理学科 | 司書・社会教育主事・学芸員 |
| 教育人間科学部 | 教育学科 | 司書教諭・司書・社会教育主事・学芸員 |
| | 心理学科 | 司書・社会教育主事・学芸員 |
| 経済学部 | 経済学科 | 司書教諭・司書・社会教育主事・学芸員 |
| | 現代経済デザイン学科 | 司書・社会教育主事・学芸員 |
| 法学部 | 法学科 | 司書教諭・司書・社会教育主事・学芸員 |
| 経営学部 | 経営学科 | 司書教諭・司書・社会教育主事・学芸員 (2010年度以降経営学科入学生は司書教諭を除く) |
| | マーケティング学科 | 司書・社会教育主事・学芸員 |
| 国際政治経済学部 | 国際政治学科 | 司書・社会教育主事・学芸員 |
| | 国際経済学科 | |
| | 国際コミュニケーション学科 | |
| 総合文化政策学部 | 総合文化政策学科 | 司書・社会教育主事・学芸員 |
| 理工学部 | 物理・数理学科 | 司書教諭・司書・社会教育主事・学芸員 |
| | 化学・生命科学科 | |
| | 電気電子工学科 | |
| | 機械創造工学科 | |
| | 経営システム工学科 | |
| | 情報テクノロジー学科 | |
| 社会情報学部 | 社会情報学科 | 司書教諭・司書・社会教育主事・学芸員 |
| 文学部第二部 | 教育学科 | 司書教諭・社会教育主事 |
| | 英米文学科 | |
| 経済学部第二部 | 経済学科 | |
| 経営学部第二部 | 経営学科 | |

7. 各種資格の取得 希望申請について

2006年度以降入学者の 申請方法

各種資格（司書教諭・司書・社会教育主事・学芸員）の取得を希望する者は、入学年度適用の『教職課程履修の手引』を熟読の上、前期履修登録期間に、Webの履修登録画面から「教職・各種資格申請」の画面を開き、登録を行ってください。

この申請は、毎年度前期履修登録期間に必ず行うものであり、在学中における申請内容の変更・取消、またはその有無にかかわらず、継続の意思を持っている場合には、毎年度申請を更新してください。申請内容は毎年度末にクリアされます。

2005年度以前入学者の 申請方法

各種資格（司書教諭・司書・社会教育主事・学芸員）の取得を希望する者は、入学年度適用の『教職課程履修の手引』を熟読の上、Webの履修登録画面から「教職・各種資格申請」の画面を開き、登録を行ってください。

なお、この申請は、変更・取消がない限り在学期間中に一度行えばよく、毎年申請する必要はありません。

8. 資格課程料の 納入方法

2006年度以降入学者の 納入方法

各種資格（司書教諭・司書・社会教育主事・学芸員）の申請登録（Web）をすると、それぞれの資格について申請した年度ごとに後期学費納入時に資格課程料を納入することになります。たとえ必要科目の履修登録をしなくても、各種資格の申請登録によって資格課程料が後期学費に加算されますので、熟考の上申請をしてください。また、申請登録（Web）の取消しは、前期履修登録期間内しか行えません。なお、一旦納入された資格課程料は、いかなる理由があっても返還しません。

※学費を前期納付時に一括納付した者については、資格課程料の納付時期は9月となります。

2005年度以前入学者の 納入方法

- ① 司書教諭：「教職・各種資格申請」で司書教諭資格の申請登録をし、「学校経営と学校図書館」を履修登録すると、司書教諭の資格課程料が後期学費で徴収されます。
- ② 司書：「教職・各種資格申請」で司書資格の申請登録をし、「図書館情報学概論」を履修登録すると、司書の資格課程料が後期学費で徴収されます。
- ③ 社会教育主事：「教職・各種資格申請」で社会教育主事資格の申請登録をし、「生涯学習概論」を履修登録すると、社会教育主事の資格課程料が後期学費で徴収されます。
- ④ 学芸員：「教職・各種資格申請」で学芸員資格の申請登録をし、「博物館実習Ⅰ」を履修登録すると、学芸員の資格課程料が後期学費で徴収されます。

①～④の各種資格課程料は在学中に一度納入すればよく、毎年徴収されることはありません。また、一旦納入された資格課程料は、いかなる理由があっても返還しません。

9. 各種資格取得に必要な科目の履修について

履修上の注意

各種資格取得に必要な科目の履修は、1年次の年度初頭に開催される**各種資格オリエンテーション**で配付される入学年度適用の『**教職課程履修の手引**』に従ってください（第二部は、オリエンテーションはありませんので、教職課程課窓口で各種資格申請希望者に『**教職課程履修の手引**』を配付します）。

また、履修方法・科目名称などの変更があった場合には、年度初頭に開催される2年次生対象の**司書・司書教諭・社会教育主事オリエンテーション**、**学芸員オリエンテーション**、2年次生対象「**博物館実習Ⅰ**」**予備登録説明会**（学芸員資格取得希望者対象）などで資料を配付しますので、必ず確認してください。

各種資格関係の**オリエンテーション・説明会**および**手続**等で、主なものは「**10. 教育職員免許状・各種資格取得計画予定表**」のとおりです（学年については、基準となる学年を記載しています）。これらの日程の詳細については、『**学年初頭行事**』（学生ポータル、授業要覧等に掲載）、**教職課程**掲示板で確認してください。

オリエンテーション・説明会に欠席したり、指定期間内に**博物館実習予備登録・各種資格申請**などの手続を行わなかった場合、卒業時まで資格の取得ができない事態に陥ることがありますので、遺漏のないよう自己管理してください（但し、**司書教諭**資格の取得時期については、『**教職課程履修の手引**』を参照してください）。

履修順序のある科目

学芸員資格取得のための科目には、「**履修順序**」が定められたものがあります。詳細については、『**教職課程履修の手引**』の**学芸員**の項を参照してください。

また、学部・学科別の取得可能な資格の種類は、「**6. 本学で取得できる資格**」の表のとおりです。

〔学芸員資格取得に必要な科目の履修順序〕

| ① | ② |
|---------------------------|--------------------|
| | ①を履修し合格した場合のみ履修できる |
| 3年次配置科目 | 4年次配置科目 |
| 博物館実習Ⅰ 博物館概論 博物館学各論 | 博物館実習Ⅱ |

- ・「**博物館実習Ⅰ**」および「**博物館概論**」は、**3年次生**しか履修できません。
- ・「**博物館実習Ⅰ**」は、実習・設備等の諸事情により、受講者は30名までとします。また、2年次10月に**博物館実習予備登録**を受付け、3年次年度初頭に**選抜試験**を実施します。
- ・「**博物館実習Ⅰ**」**説明会・予備登録**の日程については、「**10. 教育職員免許状・各種資格取得計画予定表**」を参照してください。

履修順序のある科目の登録方法

- ① 「**博物館実習Ⅰ**」（3年次配置科目）は、**事前登録科目**です。2年次10月に**博物館実習予備登録**をし、3年次の年度初頭に実施される**選抜試験**に合格することにより**事前登録**されるので、履修登録期間中に個人が登録する必要はありません。履修登録期間中に、Webの履修登録画面で登録内容を確認してください。
- ② 「**博物館実習Ⅱ**」（4年次配置科目）は、Webの履修登録画面から各自が登録をしてください。履修順序の条件を満たしていない場合は、登録することができません。

10. 教育職員免許状・各種資格取得計画予定表 (学年については、基準となる学年を記載)

| | 1 年 | 2 年 | 3 年 | 4 年 |
|------|--|---|---|---|
| 4 月 | <ul style="list-style-type: none"> ・教職課程オリエンテーション ・各種資格オリエンテーション (第一部のみ) ・教育職員免許状、各種資格取得希望申請 (Web) (2006年度以降入学者は毎年申請) ・「教職課程履修カルテ」配付 (2010年度以降入学者) | <ul style="list-style-type: none"> ・教職課程オリエンテーション ・司書、司書教諭、社会教育主事オリエンテーション (第一部のみ) ・学芸員オリエンテーション (第一部のみ) | <ul style="list-style-type: none"> ・教育実習説明会 ・実習校との交渉・内諾 ・「幼児教育実習Ⅰ」「初等教育実習Ⅰ」「中等教育実習Ⅰ」履修登録 ・介護等体験オリエンテーション (欠席の場合は体験辞退とみなす) | <ul style="list-style-type: none"> ・教育実習説明会 ・「幼児教育実習Ⅱ」「初等教育実習Ⅱ」「中等教育実習ⅡA・ⅡB」履修登録確認 (事前登録) ・教育実習関係書類提出 (個人校実習) ・教育実習オリエンテーション ・実習前指導 (前期実習者) ・教育委員会による教員採用試験オリエンテーション 4月23日 (土) 相模原キャンパス |
| 5 月 | | | | <ul style="list-style-type: none"> ・教育実習 (5月～11月までに行う) ・教員採用試験対策講座 青山キャンパス 5月14日 (土) 相模原キャンパス (中旬) |
| 6 月 | | | | <ul style="list-style-type: none"> ・教育実習事後指導 (前期実習者) ・実習前指導 (後期実習者) 青山キャンパス |
| 7 月 | | | <ul style="list-style-type: none"> ・小学校1日体験実習オリエンテーション | <ul style="list-style-type: none"> ・教員採用試験第二次試験対策講座 ・公立教員採用試験 (一次) |
| 8 月 | | | | <ul style="list-style-type: none"> ・教員採用試験第二次試験対策講座 ・公立教員採用試験 (二次) |
| 9 月 | | | <ul style="list-style-type: none"> ・「幼児教育実習Ⅱ」「初等教育実習Ⅱ」「中等教育実習ⅡA・ⅡB」予備登録説明会 9月20日 (火) [相模原キャンパスは 9月24日 (土)] ・予備登録 9月21日 (水)～27日 (火) [相模原キャンパスは 9月26日 (月)～27日 (火)] ・小学校1日体験実習 ・教員採用試験対策講座 青山キャンパス | <ul style="list-style-type: none"> ・実習前指導 (後期実習者) 相模原キャンパス |
| 10 月 | | <ul style="list-style-type: none"> ・介護等体験登録 青山キャンパス：10月18日 (火)～21日 (金) 相模原キャンパス：10月19日 (水)～21日 (金) ・「博物館実習Ⅰ」予備登録者対象説明会10月20日 (木) 予備登録10月24日 (月)～26日 (水) | <ul style="list-style-type: none"> ・実習依頼状等の交付 (個人校実習) 青山キャンパス：10月18日 (火)～21日 (金) 相模原キャンパス：10月12日 (水)～14日 (金) ・実習依頼状等を実習校へ持参 (個人校実習) | <ul style="list-style-type: none"> ・教育職員免許状、司書教諭申請手続 10月4日 (火)～10月7日 (金) [相模原キャンパスは10月6日 (木)～7日 (金)] |
| 11 月 | | | <ul style="list-style-type: none"> ・教員採用試験対策講座 青山キャンパス 11月26日 (土) | <ul style="list-style-type: none"> ・教育実習事後指導 (後期実習者) |
| 12 月 | | <ul style="list-style-type: none"> ・実習校決定第一次発表 (指定校実習) | | |
| 1 月 | | | <ul style="list-style-type: none"> ・教員採用試験対策講座 相模原キャンパス 1月7日 (土) ・教育実習関係書類提出 (指定校実習) | |
| 2 月 | <ul style="list-style-type: none"> ・教職課程 英語能力認定制度 申請手続【第二部英米文学科で、認定資格該当者のみ】 (上旬) | | <ul style="list-style-type: none"> ・実習校決定第二次発表 (指定校実習) ・教育実習関係書類提出 (指定校実習第二次発表決定者) | |
| 3 月 | | | | <ul style="list-style-type: none"> ・教育職員免許状、各種資格取得判定発表 ・教育職員免許状交付 3月24日 (土) 学位授与式 |

・年度初頭の各説明会およびオリエンテーションの日程については『学年初頭行事』(学生ポータル、授業要覧等に掲載)、教職課程掲示板で確認してください。

・説明会、手続等の詳細に関する連絡は、教職課程掲示板または学生ポータルで行うので、各自が責任を持って確認してください。

・上記の開催予定は、所属キャンパスのみの対応となります。(教員採用試験対策講座は除く)

XI . 大学院について

本学には、より高度な専門知識と技術によって確かな実績と高い評価をうける「大学院」各研究科・専攻に加え、時代と社会の要請に応える高度専門職業人養成の「専門職大学院」があります。

学部から本学「大学院」「専門職大学院」へ進学を希望する学生は、詳細を下記に問い合わせてください。

《問い合わせ先》

大学院

| 進学希望研究科 | 問い合わせ先（担当部署） |
|---|--|
| 文学研究科 教育人間科学研究科 経済学研究科 法学研究科 経営学研究科 国際政治経済学研究科 総合文化政策学研究科 社会情報学研究科社会情報学専攻ヒューマンイノベーションコース | 大学院事務室 所在：青山キャンパス 総研ビル2階 |
| 理工学研究科 社会情報学研究科社会情報学専攻社会情報学コース | スチューデントセンター・学務グループ 所在：相模原キャンパス B棟1階 |
| 国際マネジメント研究科 | 専門職大学院事務室 所在：青山キャンパス5号館1階 |

専門職大学院

| 進学希望研究科 | 問い合わせ先（担当部署） |
|---|-------------------------------|
| 国際マネジメント研究科（ビジネススクール） 法務研究科（ロースクール） 会計プロフェッション研究科（アカウンティングスクール） | 専門職大学院事務室 所在：青山キャンパス 5号館1階 |

* 青山学院大学ホームページ (<http://www.aoyama.ac.jp>) にも、情報が載っていますので、参照してください。

○文学研究科

英米文学専攻 博士前期課程

| | | |
|------|---|--|
| 特色 | 英国・米国の文学作品研究を通して、著者の人間性や時代、社会、文化的背景や特徴を探求します。また、英語という言語について歴史的な分析、意味論、音声学、心理言語学、教育論、翻訳などを通して考察も深めていきます。 | |
| 学内進学 | 学内進学者選抜試験は実施しません。 | |
| | 大学院科目特別履修資格試験 (3年生対象：3月実施) ※学部4年次に大学院の科目を履修するための試験です。 ※大学院に入学するためには入学試験に合格する必要があります。 | 出願資格： 本学文学部英米文学科3年次に在籍する者で、第3年次終了時点で卒業要件単位の90%以上を修得し、学科科目(英語科目・専門科目)のG.P.A.が2.80以上の者。 ただし、上記の要件を満たす者が3年次から4年次にかけて協定校へ交換留学し、留学終了の次年度も在学を要する場合は、留学終了年度(4年次)での出願を認める。 選考方法：面接(書類審査を含む) 【注意】 第3年次の最終成績により、出願資格を満たさなかった者は不合格となります。 |
| 一般入試 | 秋・春実施(詳細は要問い合わせ) *学生募集要項は、7月中旬頃発行予定 | |

フランス文学・語学専攻 博士前期課程

| | | |
|------|---|---|
| 特色 | 17～20世紀の文学作品研究を通して、著者の人間性や時代、社会、文化的背景、その特徴の洞察、あるいは思想、哲学面からなど多面的に考察します。また、語学分野では、文法・語法・音韻などをより深く研究します。 | |
| 学内進学 | 学内進学者選抜試験は実施しません。 | |
| | 大学院科目特別履修資格試験 (3年生対象：3月実施) ※学部4年次に大学院の科目を履修するための試験です。 ※大学院に入学するためには入学試験に合格する必要があります。 | 出願資格： 本学文学部フランス文学科3年次に在籍する者で、第3年次終了時点で卒業要件単位の90%以上を修得し、学科科目(フランス語科目・専門科目)のG.P.A.が2.60以上の者。 ただし、上記の要件を満たす者が3年次から4年次にかけて協定校へ交換留学し、留学終了の次年度も在学を要する場合は、留学終了年度(4年次)での出願を認める。 選考方法：面接(書類審査を含む) 【注意】 第3年次の最終成績により、出願資格を満たさなかった者は不合格となります。 |
| 一般入試 | 秋・春実施(詳細は要問い合わせ) *学生募集要項は、7月中旬頃発行予定 | |

日本文学・日本語専攻 博士前期課程

| | | |
|------|--|--|
| 特色 | 上代から近世・近代までの小説・戯曲・詩歌などをテーマに、文学表現の研究や、時代や社会状況との関係などについて考察を深めます。また、日本語の変遷や文法体系に関する研究、漢文学研究も盛んです。 | |
| 学内進学 | 学内進学者選抜試験は実施していません。 | |
| 一般入試 | 秋・春実施(詳細は要問い合わせ) *学生募集要項は、7月中旬頃発行予定 | |

史学専攻 博士前期課程

| | | |
|------|---|---|
| 特色 | 日本史、東洋史、西洋史の3部門において、古代、中世、近代・現代の各時代における人間の営み・文化を、古文書や遺品、史料、研究論文などから考察します。その他、遺物や遺跡をもとに研究する考古学部門、また、芸術作品から探求する芸術史部門を選ぶこともできます。2008年度より5部門編成となりました。 | |
| 学内進学 | 学内進学者選抜試験は実施しません。 | |
| | 大学院科目特別履修資格試験 (3年生対象:3月実施) ※学部4年次に大学院の科目を履修するための試験です。 ※大学院に入学するためには入学試験に合格する必要があります。 | 出願資格: 本学文学部史学科3年次に在籍する者で、第3年次終了時点で卒業要件単位の90%以上を修得し、学科科目(専門科目)のG.P.A.が2.60以上の者。 ただし、上記の要件を満たす者が3年次から4年次にかけて協定校へ交換留学し、留学終了の次年度も在学を要する場合は、留学終了年度(4年次)での出願を認める。 選考方法:面接(書類審査を含む) 【注意】 第3年次の最終成績により、出願資格を満たさなかった者は不合格となります。 |
| 一般入試 | 秋・春実施(詳細は要問い合わせ) | *学生募集要項は、7月中旬頃発行予定 |

○教育人間科学研究科

教育学専攻 博士前期課程

| | | |
|------|---|--------------------|
| 特色 | 多様な教育問題を根源から解決していくため、誕生から臨終に至るライフサイクルを視野に入れつつ、実践的かつ理論的な研究を進めています。思想・歴史・理論の領域と臨床・実践・方法の領域の双方が提供するさまざまなアプローチを、現実 に即して協動的に生かす方法を探求します。 | |
| 学内進学 | 学内進学者選抜試験は実施していません。 | |
| 一般入試 | 秋・春実施(詳細は要問い合わせ) | *学生募集要項は、7月中旬頃発行予定 |

心理学専攻(心理学コース・臨床心理学コース) 博士前期課程

| | | |
|------|--|-----------------------------------|
| 特色 | 認知心理学や発達心理学など心理学の基礎分野から、実社会に密着した臨床心理学、産業心理学などまで、幅広い研究を通して人間に対する深い洞察力を養成していきます。 (本専攻の臨床心理学コースは勸日本臨床心理士資格認定協会の認定する第1種指定大学院です。臨床心理士の資格取得を目指す方は必ずこのコースに出願してください。) | |
| 学内進学 | 試験時期:10月頃実施 *学生募集要項は、7月中旬頃発行予定 出願資格:本学文学部 来年3月卒業見込み者 ただし、心理学関連の科目について出願時までに32単位以上修得済みであること。 試験科目 [心理学コース]: ・論文読解(心理学関連の英語の論文) ・専門A(心理学に関する論述) ・専門B(心理学研究に関する基礎知識) ・面接(第1次試験合格者のみ) [臨床心理学コース]: ・論文読解(臨床心理学および心理学関連の英語の論文) ・専門A(臨床心理学および心理学に関する論述) ・専門C(臨床心理学および心理学研究に関する基礎知識) ・面接(第1次試験合格者のみ) | |
| | 一般入試 | 春実施(詳細は要問い合わせ) *学生募集要項は、7月中旬頃発行予定 |

○経済学研究科

経済学専攻 博士前期課程

| | | |
|------|--|---|
| 特色 | 21世紀における国内外の経済的諸問題の探求と解決を目指し、高度かつ総合的な経済学の専門能力を身につけた人材を育成します。 | |
| 学内進学 | 学内進学者選抜試験 (4年生対象) | 試験時期：第1回 7月中旬頃実施 第2回 12月上旬頃実施 出願資格：本学経済学部、経営学部及び国際政治経済学部を来年3月卒業見込みの者 ただし前年度までの専門科目および第一外国語(英語必修科目、外国人留学生で第一外国語を日本語として申請している場合は、日本語必修科目)のG.P.A.がそれぞれ2.4以上であること。 試験科目：面接(詳細は要問い合わせ) |
| | 大学院科目特別履修生試験 (3年生対象) ※学部4年次に大学院の科目を履修するための試験です。 | 試験時期：第1回 12月上旬頃実施 第2回 2月下旬頃実施 出願資格：本学経済学部第3年次に在学する者で、3年次終了時において、以下の要件を満たす見込みの者。 経済学部の卒業要件単位の90%以上を修得し、3年次までの専門科目のG.P.A.および第一外国語(英語必修科目、外国人留学生で第一外国語を日本語として申請している場合は、日本語必修科目)のG.P.A.がそれぞれ2.4以上でなければならない。 (注意)合格発表後、3年次終了時の成績が出願資格を満たすことができなかった場合、合格は取り消しとなります。 大学院に入学するためには、本専攻の入学試験を受験し、合格する必要があります。 試験科目：面接 |
| 一般入試 | 秋・春実施(詳細は要問い合わせ) *学生募集要項は、7月中旬頃発行予定 | |

公共・地域マネジメント専攻 博士前期課程

| | | |
|------|--|--|
| 特色 | 経済学の知見のもと、新しい公共社会を実現するために、現代に即した経済システムをデザインし、政府や地域・コミュニティのマネジメントを提案していきます。 | |
| 学内進学 | 学内進学者選抜試験 (4年生対象) | 試験時期：第1回 7月中旬頃実施 第2回 12月上旬頃実施 出願資格：本学学部を来年3月卒業見込みの者 ただし、前年度までのG.P.A.が2.4以上であること。 試験科目：面接(詳細は要問い合わせ) |
| | 大学院科目特別履修生試験 (3年生対象) ※学部4年次に大学院の科目を履修するための試験です。 | 試験時期：第1回 12月上旬頃実施 第2回 2月下旬頃実施 出願資格：本学学部第3年次に在学する者 大学院に入学するためには、本専攻の入学試験を受験し、合格する必要があります。 試験科目：面接 |
| 一般入試 | 秋・春実施(詳細は要問い合わせ) *学生募集要項は、7月中旬頃発行予定 | |

○法学研究科

私法専攻 博士前期課程

公法専攻 博士前期課程

| | | | |
|------|----------------------------|---|---|
| 特色 | 私法専攻 | 社会生活、企業活動、マルチメディア化が進展するなかでの知的所有権など、私法における問題は国際化しています。こうした領域の法学的能力と確かな視点を育み、研究を深めていきます。 | |
| | 公法専攻 | 社会や時代に密接に関わる、憲法解釈、住民権と行政施策との関係といった公法の問題に、的確な判断と深い洞察で柔軟に対応できるよう、高い専門能力を身につけながら研究を進めていきます。 | |
| 学内進学 | 3種類の試験があります (詳細は要問い合わせ) | 内部推薦入試 (本学法学部4年生対象) | 試験時期：第1回 6月下旬頃実施 第2回 11月下旬頃実施 出願資格：本学法学部を来年3月卒業見込みの者 ただしG.P.A.(外国語および専門教育科目)が2.8以上の者 試験科目：書類審査、面接 すべて詳細は大学院事務室へ問い合わせること。 |
| | | 外部推薦入試 (出身大学、出身学部問わず) | 試験時期：第1回 6月下旬頃実施 第2回 11月下旬頃実施 出願資格：来年大学(本学あるいは本学法学部に限りません)を卒業見込みの者又は既に卒業した者。 試験科目：書類審査、面接 すべて詳細は大学院事務室へ問い合わせること。 |
| | | 大学院科目特別履修資格試験 (3年生対象： 11月下旬頃実施) ※学部4年次に大学院の科目を履修するための試験です。 ※大学院に入学するためには入学試験に合格する必要があります。 | 出願資格：本学法学部3年次在学学生で下記のすべてに該当すること。 ・法学部3年次終了時点で卒業要件単位の90%以上を修得見込みであり、かつそのG.P.A.が2.80以上であること。 ・3年次までに留年していないこと。ただし、留学による休学等やむをえない事情の場合はこの限りではない。 【注意】合格発表後に3年次終了時の成績が出願資格を満たさなかった場合は、合格は取り消しとなります。 試験科目： ・書類審査 ・口述試験 |
| 一般入試 | 秋・春実施(詳細は要問い合わせ) | *学生募集要項は、7月中旬頃発行予定 | |

ビジネス法務専攻 修士課程

| | | | |
|------|---|---|--|
| 特色 | ビジネス法務専攻は、ビジネスとリーガルのリテラシーを兼ね備えた人材の育成を目的とします。この専攻は、人事労務法務プログラム、知財法務プログラム、税法務プログラム、金融法務プログラムの4つにわかれ、それぞれが専任の教員のほかに実務に精通した兼任教員(弁護士、公認会計士、税理士や企業法務で長い経験をお持ちの方)が実務的な観点から指導を行います。 | | |
| 学内進学 | 学内進学者選抜試験は実施しません。 | | |
| | 大学院科目特別履修資格試験 (3年生対象：11月下旬頃実施) ※学部4年次に大学院の科目を履修するための試験です。 ※大学院に入学するためには入学試験に合格する必要があります。 | 出願資格：本学法学部3年次在学学生で下記のすべてに該当すること。 ・法学部3年次終了時点で卒業要件単位の90%以上を修得見込みであり、かつそのG.P.A.が2.80以上であること。 ・3年次までに留年していないこと。ただし、留学による休学等やむをえない事情の場合はこの限りではない。 【注意】合格発表後に3年次終了時の成績が出願資格を満たさなかった場合は、合格は取り消しとなります。 試験科目： ・書類審査 ・口述試験 | |
| 一般入試 | 実施(詳細は要問い合わせ) | *学生募集要項は、7月中旬頃発行予定 | |

○経営学研究科

経営学専攻 博士前期課程

| | | |
|------|--|---|
| 特色 | 情報技術の急速な発展とそれに伴う意思決定のスピードアップなど、現代の企業経営は多くの課題を抱えています。経営学研究科は、経営学部門、会計学部門、IMC 統合マーケティング部門という3部門によって構成され、企業経営の理論的、実証的研究を行うとともに、高度な専門知識・能力を持つ人材を育成します。 | |
| 学内進学 | <p>学内進学者選抜試験 (4年生対象： 第1回7月頃実施 第2回10月頃実施) *学生募集要項は、5月中旬頃発行予定</p> | <p>出願資格：本学経営学部及び経済学部を来年3月卒業見込みの者。ただしG.P.A.が2.4以上であること(卒業要件外科目は除く) 試験科目：小論文(入学後の研究領域に関する出題)、口述試験</p> |
| | <p>学内飛び級入学試験 (3年生対象： 2・3月頃実施) *学部を3年終了時点で退学し大学院に入学するための試験です。 *学生募集要項は、11月中旬頃発行予定</p> | <p>出願資格：本学経営学部第3年次に在学する者で、3年次終了時において、経営学部の卒業要件単位の90%以上を修得し、かつ第一外国語(英語必修科目)の要件単位を満たし、そのG.P.A.がそれぞれ3.0以上の者。(全体のG.P.A.が3.0以上で、かつ英語必修科目のG.P.A.が3.0以上) ただし、第一外国語(英語必修科目)については、第一外国語科目を日本語として申請している外国人留学生は第一外国語(日本語必修科目)とする。 (注1) 出願時において、上記の要件に該当する見込みであること。 (注2) 合格発表後、3年次終了時の成績が出願資格を満たすことができなかった場合、合格は取り消しとなる。 試験科目：口述試験(書類審査を含む)</p> |
| | <p>大学院科目特別履修生試験 (3年生対象： 2・3月頃実施) *学部4年次に大学院の科目を履修するための試験です。 *大学院に入学するためには下に記載の入学試験に合格する必要があります。 *試験要項は、11月中旬頃発行予定</p> | <p>出願資格：本学経営学部第3年次に在学する者で、3年次終了時において、経営学部の卒業要件単位の90%以上を修得し、かつ第一外国語(英語必修科目)の要件単位を満たし、そのG.P.A.がそれぞれ2.6以上の者。(全体のG.P.A.が2.6以上で、かつ英語必修科目のG.P.A.が2.6以上) ただし、第一外国語(英語必修科目)については、第一外国語科目を日本語として申請している外国人留学生は第一外国語(日本語必修科目)とする。 (注1) 出願時において、上記の要件に該当する見込みであること。 (注2) 合格発表後、3年次終了時の成績が出願資格を満たすことができなかった場合、合格は取り消しとなる。 試験科目：口述試験(書類審査を含む)</p> |
| | <p>学内入学試験 (大学院科目特別履修中の4年生対象：10月頃実施) *学生募集要項は、7月中旬頃発行予定</p> | <p>出願資格：本学経営学部第4年次に在学する経営学研究科大学院科目特別履修生で、来年3月卒業見込みの者。 試験科目：口述試験(書類審査を含む)</p> |
| 一般入試 | 秋・春実施(詳細は要問い合わせ) | *学生募集要項は、7月頃発行予定 |

○国際政治経済学研究科

国際政治学専攻 修士課程

国際経済学専攻 修士課程

国際コミュニケーション専攻 修士課程

| | | | |
|------|----------------------------|---|---|
| 特色 | 国際政治学専攻 | ダイナミックに変動する国際政治経済の今日の事象について、学際的な解明に取り組んでいます。国際政治事象、安全保障や国際秩序に関する分析、地域経済圏に焦点を当てた地域研究などの分野があります。 | |
| | 国際経済学専攻 | 発展途上国における人口増加や貧困、自然破壊と資源の枯渇など、深刻化する国際経済問題を解決するための理論的、実践的分析力を身につけていきます。関連分野も含め、体系的に理解する研究者の養成を推進します。 | |
| | 国際コミュニケーション専攻 | 国際コミュニケーションに関するさまざまな事象について、1) コミュニケーション論、2) 言語学、3) 比較文化・地域文化論、の諸領域を3本の柱として、理論的、実践的に研究します。 | |
| 学内進学 | 3種類の試験があります (詳細は要問い合わせ) | 学内進学者選抜試験 (4年生対象： 7・11月実施予定) | 出願資格：国際政治経済学部第4年次在籍学生（国際経済学専攻は経済学部第4年次在籍学生を含む）で、下記のいずれかに該当する者。 ①本研究科科目特別履修試験に合格し、本年度本学部卒業見込みの者。 ②第3年次終了時点で修得卒業要件単位のG.P.A.が2.50以上で、本年度本学卒業見込みの者。 試験科目：①該当者…書類審査 ②該当者…口述試問（書類審査を含む） |
| | | 学内飛び級入試 (3年生対象： 3月実施予定) | 出願資格：本学国際政治経済学部第3年次在籍学生で、下記のすべてに該当する者。 ①第3年次終了時点で卒業要件単位の90%以上を修得し、そのG.P.A.が2.5以上の者。 ②外国語要件単位を満たし、そのうち必修科目のG.P.A.が2.5以上の者。 試験科目：口述試問（書類審査を含む） |
| | | 大学院授業科目 特別履修資格試験 (3・4年生対象：3月 4年生対象：9月 実施予定) | (3・4年次3月実施予定分) 出願資格：国際政治経済学部3・4年次在籍学生で、下記のすべてに該当する者。但し、出願資格条件を満たすことができなかった者は、不合格となります。 ①本学部第3・4年次在籍学生で、本年度終了時点で卒業要件単位の90%以上修得し、そのG.P.A.が2.50以上取得（見込）の者。 ②本学部外国語要件単位を満たし、そのうち必修科目のG.P.A.が2.50以上修得（見込）の者。 試験科目：口述試問（書類審査を含む） (4年次9月実施予定分) 出願資格：国際政治経済学部4年次在籍学生で、下記のすべてに該当する者。但し、出願資格条件を満たすことができなかった者は、不合格となります。 ①本学部第4年次在籍学生で、第4年次前期終了時点で卒業要件単位の90%以上修得し、そのG.P.A.が2.50以上取得（見込）の者。 ②本学部外国語要件単位を満たし、そのうち必修科目のG.P.A.が2.50以上修得（見込）の者。 試験科目：口述試問（書類審査を含む） |
| 一般入試 | 秋・春実施（詳細は要問い合わせ） | *学生募集要項は、7月頃発行予定 | |

○総合文化政策学研究科

文化創造マネジメント専攻 修士課程

| | |
|------|---|
| 特色 | 文化芸術の創造並びにその事業化、企業・団体における文化政策の立案、文化産業のプロデュース等の分野で高度な専門性を発揮する人材を養成します。専門科目（政策マネジメント分野、都市・国際分野、メディア・アート分野）に加えて、自らが課題を設定し、その解決を図るプロジェクト演習を重視します。修業年限は、標準2年の他に3年制のコースも選べます。 |
| 学内選抜 | 試験時期：第1回 7月頃 第2回 10月頃 出願資格：本学学部を来年3月卒業見込みの者。ただし3年次までのG.P.A.が2.5以上であること。 試験科目：書類審査及び面接（希望する専門分野についての口述試問を含む） |
| | 大学院科目特別履修生試験（3年生対象） ※学部4年次に大学院の科目を履修するための試験です。（詳細は問い合わせ） |
| 一般入試 | 秋・春実施（詳細は問い合わせ） *学生募集要項は、7月頃発行予定 |

総合文化政策学専攻 博士課程（5年一貫制）

| | |
|------|---|
| 特色 | 総合文化政策学は、文化に係わるさまざまな問題の発見と解決、文化や芸術の創造のための構想、政策やプロジェクトの立案と具体化の実際を系統的に明らかにするものであります。その分野において、研究者として自立して研究活動を行い、あるいは総合文化政策学と関係する学術分野において高度に専門的な業務に従事するために必要な研究能力及びその基礎となる豊かな学識を養います。 |
| 学内選抜 | 試験時期：第1回 7月頃 第2回 10月頃 出願資格：本学学部を来年3月卒業見込みの者。ただし3年次までのG.P.A.が2.5以上であること。 試験科目：書類審査及び面接（希望する専門分野についての口述試問を含む） |
| 一般入試 | 秋・春実施（詳細は要問い合わせ） *学生募集要項は、7月頃発行予定 |

○理工学研究科

理工学専攻 博士前期課程

| | | |
|----|-----------|--|
| 特色 | 基礎科学コース | 数理科学、理論物理学、宇宙物理学、原子・分子物理学の分野を中心とし、複雑系など新分野へも視野を広げています。また、専門分野の研究を通じて、さまざまな問題に対するモデル構築能力および問題解決能力を涵養します。 |
| | 化学コース | 物理化学、有機化学、無機分析化学の3分野で構成されています。個々の分子から生体機能などの種々の機能性を示す組織系に至るまでの幅広い分子系を対象にして、化学本来の視点から研究を遂行し、幅広く底深い化学的素養を身につけた学生を育てます。 |
| | 機能物質創成コース | 新機能を持つ物質の創成を中心に、物質設計やデバイス作製等の応用も視野に入れた総合的な研究を行うことを目的としています。物性物理学、固体化学、物質科学、薄膜工学、電気物性工学、表面科学等のいずれかを基礎におきつつ、分野を横断した幅広い知識に精通した、最先端の物質科学を行う人材を育成します。 |
| | 生命科学コース | 生命科学の共通基盤となる生化学、分子生物学、細胞生物学、生物物理学の知識を身につけ、これらを応用したバイオテクノロジーやバイオインフォマティクスなどの新しい分野について学ぶとともに、既存学問分野の枠を超えた方法論を駆使して、生命現象を担う分子の構造、機能、および調節機能を研究します。 |
| | 電気電子工学コース | 回路系から情報通信系、物性系まで広い研究分野の研究室がそれぞれ大学院生を受け入れています。技術者、研究者を目指す者として、現代社会の基盤を支えるエネルギー分野、計測・制御分野、情報・通信分野、電子デバイス分野、材料・物性分野、またそれらの関連分野を対象に学習、研究を進めています。研究指導を重視し、それらを通して自ら考える能力、発見能力、問題解決能力の育成に努めます。 |

| | | |
|------|---|--|
| | 機械創造コース | 本コースは、人類の福祉と持続的発展に役立ち、優れた機能を持つ機器やシステムを創造する研究者を養成します。すなわち、エネルギー・環境・安全・倫理に対する広い視野を持ち、ものの形や機構と力学的作用を深く理解させる教育・研究を行います。さらに、機械に代表されるハードと知能に代表されるソフトとの融合を図り、進んだ情報処理能力、高度な計測技術と解析技術を修得させ、研究指導を通じて総合力を養い、自ら問題発掘と解決のできる学生を育てます。 |
| | 知能情報コース | 知識処理・ヒューマンインタフェース・ネットワークをキーワードに工学専門領域からビジネスまで広範囲に勉強・研究します。各領域で世界をリードする研究を行い、理系出身者が専門知識を高める専門フロンティアプログラム、また最新のネットワーク技術でビジネス開拓を目指すなど文系出身者を受け入れる複合フロンティアプログラムがあります。 |
| | マネジメントテクノロジーコース | 製品ライフサイクル、生産システム、サプライチェーン、経営技術、環境経営、品質経営などの領域について、経営管理、IE・生産管理、統計・品質管理、OR・情報の観点に立ったそれらのマネジメントに必要な概念・方法論・システムの構築とその運用を学びます。 |
| 学内進学 | <p>本学部に在籍の卒業見込み者で、本理工学専攻への進学を第一志望とする者は、「学内進学」入試を受けることができます。この「学内進学」入試は、4年生の前期において、</p> <p>(1) 学科での被推薦資格の認定 (2) 各コースでの入学候補者の内定</p> <p>の2段階のステップを踏んで行われます。</p> <p>ステップ(1)では、各学科において、次の「A」または「B」を満たしたものを被推薦資格者として認定します。</p> <p>「A」：3年次終了時(卒業見込者となった時)における成績順位(全科目のG.P.A.または専門科目のG.P.A.による順位)で上位1/2以上であるもの</p> <p>「B」：各学科が定めた独自の推薦基準(実力試験など)を満たしたもの</p> <p>ステップ(2)では、被推薦資格者が希望する指導教員の面接を受けたうえで入学の申請を行い、各コースが審議の上、入学候補者を内定します。</p> <p>各学科が定める独自の推薦基準(上記「B」)を以下に示します。(2011年度入試参考)</p> | |
| | 物理学科、 物理・数理学科 | 物理・数理学科で実施する実力試験において、上位3分の1以内の成績を取めた者。 |
| | 化学科、 化学・生命科学科 | 前記のステップ(1)におけるAの推薦基準に満たない者に対して専門科目に関する実力試験(4月中旬)を課し、一定の合格基準に達した者を被推薦資格者として認定します。ただし、全科目および専門科目のG.P.A.が2.0に達しない者は受験することはできません。 |
| | 電気電子工学科 | 2010年11月に電気電子工学科で実施した学力試験の得点が基準点以上であること。基準点を満たした者は4月上旬に公表します。 |
| | 機械創造工学科 | 機械創造工学科で実施する実力試験で満点の6割以上の成績を取めた者。または、技術士第一次試験合格者。 |
| | 経営システム工学科 | 経営システム工学科で実施する実力試験の結果、大学院推薦レベルに該当する成績を取めた者。または、技術士第一次試験合格者。 |
| | 情報テクノロジー学科 | 2011年2月中旬に行った実力試験で大学院推薦レベルの得点を得た者。 |
| 一般入試 | <p>一般入試には、「7月入試」と「9月入試」があり、特に「7月入試」については理工学部以外の学部出身者でも受験しやすい内容となっております。ただし、「7月入試」は本学理工学部に在籍する学生は、出願できません。</p> <p>7月入試 選考内容(「書類審査」「小論文」および「口述試問」)</p> <p>9月入試 選考内容(「書類審査」「数学」「英語」および「口述試問」)</p> <p>(詳細は要問い合わせ) *学生募集要項は、4月上旬に発行予定。</p> | |

○社会情報学研究科

社会情報学専攻 社会情報学コース

社会情報学専攻 ヒューマンイノベーションコース

| | | |
|------|--|--|
| 特色 | 社会情報学コース | 社会情報学は、社会科学と情報科学の融合と、それにより従来の文系、理系の枠に捉われない極めて多角的な視点から現代社会の問題点をえぐり、その問題解決を自らが図れる高度な人材を養成することを目指しています。このような能力は、現代の輻輳した社会において、ファイナンス関連、経済や地域政策関連、情報システム関連等、あらゆる分野で活躍しようとする人々にとって必要不可欠なものです。経営・経済概念の精深な理解、社会活動、経済活動の優れた分析（データ分析や社会調査等）能力、人や社会を考える上で必要となる心理や教育に関する基盤の修得、数量的なものに限らず質的な情報の処理能力、数理的な基盤、情報を高度に利用するための基盤や、情報システム構築のための幅広い素養を身につけた人材を養成します。 |
| | ヒューマンイノベーションコース | さまざまな現場で「学び」を生み出し、それを人・組織・社会の変革＝イノベーションへと結びつけることのできる専門的能力をもった人材の育成に重点を置いたコースです。学習科学、認知科学、学習環境デザインなど広義の「学び」に関する最先端の理論と研究方法を学び、それをベースにしてワークショップデザイン、人材育成、組織変革、学校教育、地域活性化、コンサルテーション、NPO 活動、行政サービスなどさまざまな現場でイノベーションを生み出す高度な実践力を身につけることを目指します。 |
| 学内進学 | 出願資格：本学学部を来年3月卒業見込みの者。 ただし3年次までの全取得科目のG.P.A.が2.4以上であること。 試験科目：書類審査及び面接 | |
| 一般入試 | 9月・1月実施（詳細は要問い合わせ） *学生募集要項は、7月頃発行予定 | |

○国際マネジメント研究科

国際マネジメントサイエンス専攻 博士課程（5年一貫制）

| | |
|------|--|
| 特色 | 創造性豊かな優れた学術研究者の育成を目指す「学術理論研究志向」のPh.D.（博士：国際経営学）プログラムと、企業等で専門性が要求される研究課題に取り組む研究者を養成する「実践的研究志向」のDBA（博士：経営管理）プログラムから構成されています。 |
| 学内進学 | 学内進学入試は実施していないので、一般の入試を受験してください。 |
| 一般入試 | 10月・2月実施（2010年度実績） |

○国際マネジメント研究科（専門職大学院）

国際マネジメント専攻

| | |
|------|--|
| 特色 | 国際社会のより豊かな未来を切り拓いていくために、高い倫理観と国際的視野を身につけた企業家精神に富む人材を育成することをミッションとして掲げています。これを達成するために「自ら考え、分析し、意志決定の行える経営プロフェッショナル」を育成する教育プログラムを開発し、絶え間ない改善努力を続けています。 |
| 学内進学 | 学内進学入試は実施していないので、一般の入試を受験してください。 |
| 一般入試 | 10月・1月・2月実施（2010年度実績） |

○法務研究科（専門職大学院）

法務専攻

| | |
|------|---|
| 特色 | キリスト教理念に基づく豊かな人間性や法曹としての倫理意識の涵養と、専門的な法知識の確実な修得を基盤として、批判的・創造的な思考力と法的な分析・議論能力を養成し、国際的視野をもって社会的責任を果たすことができる法曹を育成しています。 |
| 学内進学 | 学内進学入試は実施していないので、一般の入試を受験してください。 |
| 一般入試 | 秋実施（2010年度実績） *学生募集要項は、6月下旬発行予定 |

○会計プロフェッション研究科（専門職大学院）

会計プロフェッション専攻

| | |
|--------|--|
| 特色 | 青山学院の教育理念に基づいた高度な職業倫理性と国際感覚に優れた会計プロフェSSIONナルの育成を目指しています。質の高い独自のカリキュラムにより、社会的要求に応えられる幅広い人材育成を実践します。 |
| 学内進学 | 未定 |
| 一般入試 | 10月実施（2010年度実績） |
| 自己推薦入試 | 7月・1月・2月実施（2010年度実績） |

XII. 大学組織概要

1. 大学役員

| | | |
|----------|---|-------|
| 院 | 長 | 山北 宣久 |
| 学 | 長 | 伊藤 定良 |
| 副 学 | 長 | 長谷川 信 |
| 副 学 | 長 | 岡田 昌志 |
| 副 学 | 長 | 土山 實男 |
| 文 学 部 | 長 | 西澤 文昭 |
| 教育人間科学部 | 長 | 酒井 豊 |
| 経 済 学 部 | 長 | 米澤 義衛 |
| 法 学 部 | 長 | 菊池 純一 |
| 経 営 学 部 | 長 | 田中 正郎 |
| 国際政治経済学部 | 長 | 仙波 憲一 |
| 総合文化政策学部 | 長 | 杉浦 勢之 |
| 理 工 学 部 | 長 | 林 洋一 |
| 社会情報学部 | 長 | 稲積 宏誠 |

2. 教育・研究組織

学部・学科



3. 教員組織

文学部

<准教授>

シュー土戸 ポール
(シューツチド ポール)

英米文学科

<教授>

ダブズ (DABBS, T.W.)
パウンズ (POUNDS, W.E.)
ロビンソン (ROBINSON, P.J.)
ストロング (STRONG, G.B.)
アレン玉井 光江 (アレンタマイ ミツエ)
小野寺 典子 (オノテラ ノリコ)
折島 正司 (オリシマ マサシ)
木村 松雄 (キムラ マツオ)
佐久間 康夫 (サクマ ヤスオ)
佐野 弘子 (サノ ヒロコ)
高田 賢一 (タカダ ケンイチ)
武内 信一 (タケウチ シンイチ)
伊達 直之 (ダテ ナオユキ)
田中 啓史 (タナカ ケイシ)
外池 滋生 (トノイケ シゲオ)
外岡 尚美 (トノオカ ナオミ)
富山 太佳夫 (トミヤマ タカオ)
中澤 和夫 (ナカザワ カズオ)
中野 康司 (ナカノ コウジ)
野邊 修一 (ノベ シュウイチ)
福田 敬子 (フクダ タカコ)
松井 優子 (マツイ ユウコ)
水野 的 (ミズノ アキラ)
山内 一芳 (ヤマノウチ カズヨシ)
吉波 弘 (ヨシバ ヒロシ)

<准教授>

ディアス (DIAS, J.V.)
マクレディ (McCREADY, E.S.JR.)
麻生 えりか (アソウ エリカ)
稲生 衣代 (イノウ キヌヨ)
大川 道代 (オオカワ ミチヨ)
西本 あづさ (ニシモト アツサ)
横谷 輝男 (ヨコタニ テルオ)
若林 麻希子 (ワカバヤシ マキコ)

フランス文学科

<教授>

ドルヌ (DHORNE, F.)
秋山 伸子 (アキヤマ ノブコ)
荒木 善太 (アラキ センタ)
尾形 こづえ (オガタ コヅエ)
露崎 俊和 (ツエザキ トシカズ)
鳥居 正文 (トリイ マサフミ)
西澤 文昭 (ニシザワ フミアキ)
西村 哲一 (ニシムラ テツイチ)
<准教授>
デグランジュ (DESGRANGES, G.)

ルクレール (LECLERCQ, A.)
阿部 崇 (アベ タカシ)
井田 尚 (イダ ヒサシ)
久保田 剛史 (クボタ タケシ)
濱野 耕一郎 (ハマノ コウイチロウ)
和田 恵里 (ワダ エリ)

日本文学科

<教授>

大上 正美 (オオガミ マサミ)
小川 靖彦 (オガワ ヤスヒコ)
片山 宏行 (カタヤマ ヒロユキ)
近藤 泰弘 (コンドウ ヤスヒロ)
佐伯 眞一 (サエキ シンイチ)
佐藤 泉 (サトウ イズミ)
篠原 進 (シノハラ ススム)
高田 祐彦 (タカダ ヒロヒコ)
日置 俊次 (ヒオキ シュンジ)
土方 洋一 (ヒジカタ ヨウイチ)
廣木 一人 (ヒロキ カズヒト)
矢島 泉 (ヤジマ イズミ)
安田 尚道 (ヤスタ ナオミチ)
山下 喜代 (ヤマシタ キヨ)

<准教授>

大屋 多詠子 (オオヤ タエコ)

史学科

<教授>

青木 敦 (アオキ アツシ)
浅井 和春 (アサイ カズハル)
飯島 渉 (イジマ ワタル)
伊藤 定良 (イトウ サダヨシ)
岩田 みゆき (イワタ ミユキ)
小名 康之 (オナ ヤスユキ)
北村 優季 (キタムラ マサキ)
小林 和幸 (コバヤシ カズユキ)
阪本 浩 (サカモト ヒロシ)
清水 信行 (シミズ ノブユキ)
高橋 達史 (タカハシ タツシ)
手塚 直樹 (テヅカ ナオキ)
那須 輝彦 (ナス テルヒコ)
平田 雅博 (ヒラタ マサヒロ)
藤原 良章 (フジワラ ヨシアキ)
松尾 精文 (マツオ キョブミ)
三嶋 輝夫 (シマ テルオ)
安村 直己 (ヤスマラ ナオキ)
渡辺 節夫 (ワタナベ セツオ)

教育人間科学部

<教授>

伊藤 悟 (イトウ サトル)
緒方 孝文 (オガタ タカフミ)
<准教授>
高木 亜希子 (タカギ アキコ)
山本 史歩子 (ヤマモト シホコ)

<助教>

北村 哲 (キタムラ テツ)
高島 瑠依 (タカバタケ ルイ)

教育学科

<教授>

井上 直子 (イノウエ ナオコ)
今井 重孝 (イマイ シゲタカ)
大森 秀子 (オオモリ ヒデコ)
小田 光宏 (オダ ミツヒロ)
川崎 仁志 (カワサキ ヒトシ)
河本 洋子 (カワモト ヨウコ)
北本 正章 (キタモト マサアキ)
小林 紀子 (コバヤシ トシコ)
小森 茂 (コモリ シゲル)
酒井 豊 (サカイ ユタカ)
鈴木 宏昭 (スズキ ヒロアキ)
鈴木 眞理 (スズキ マコト)
早坂 方志 (ハヤサカ マサシ)
樋田 大二郎 (ヒダ ダイジロウ)
古荘 純一 (フルシヨウ ジュンイチ)
安井 年文 (ヤスイ トシフミ)
柳田 雅明 (ヤナギダ マサアキ)
横山 徹 (ヨコヤマ トオル)

<特任教授>

藏元 幸二 (クラモト コウジ)
長嶋 清 (ナガシマ キヨシ)
野口 芳宣 (ノグチ ヨシノリ)

<准教授>

杉谷 祐美子 (スギタニ ユミコ)
野末 俊比古 (ノズエ トシヒコ)
藤田 幹夫 (フジタ ミキオ)
吉仲 淳 (ヨシナカ アツシ)

<助教>

佐々木 竜太 (ササキ リュウタ)

心理学科

<教授>

入不二 基義 (イリフジ モトヨシ)
遠藤 健治 (エンドウ ケンジ)
小俣 和義 (オマタ カズヨシ)
北村 文昭 (キタムラ フミアキ)
重野 純 (シゲノ スミ)
平山 栄治 (ヒラヤマ エイジ)
丸山 千秋 (マルヤマ チアキ)
山根 律子 (ヤマネ リツコ)

<准教授>

坂上 裕子 (サカガミ ヒロコ)
繁樹 江里 (シゲマス エリ)

薬師神 玲子 (ヤクシジン レイコ)

<助教>

駒屋 雄高 (コマヤ ユタカ)

経済学部

<教授>

遠藤 光暁 (エンドウ ミツアキ)
大島 力 (オオシマ チカラ)
小張 敬之 (オバリ ヒロユキ)
金田 由紀子 (カネダ ユキコ)
黒沼 健 (クロヌマ タケシ)
三條 和博 (サンジョウ カズヒロ)
玉木 隆敏 (タマキ タカトシ)
橋本 清一 (ハシモト セイイチ)
堀 真理子 (ホリ マリコ)

<准教授>

メニッシュ (MENISH, M.C.)

経済学科

<教授>

石井 信之 (イシイ ノブユキ)
後藤 文廣 (ゴトウ フミヒロ)
白井 邦彦 (シライ クニヒロ)
白須 洋子 (シラス ヨウコ)
芹田 敏夫 (セリタ トシオ)
田付 茉莉子 (タツキ マリコ)
中込 正樹 (ナカゴメ マサキ)
中澤 進一 (ナカザワ シンイチ)
中村 まづる (ナカムラ マヅル)
成田 淳司 (ナリタ ジュンジ)
馬場 弓子 (ババ ユミコ)
平出 尚道 (ヒライデ ナオミチ)
平澤 典男 (ヒラザワ ノリオ)
本郷 茂 (ホンゴウ シゲル)
本間 照光 (ホンマ テルミツ)
松尾 孝一 (マツオ コウイチ)
矢吹 初 (ヤブキ ハジメ)
美添 泰人 (ヨシゾエ ヤスト)
米澤 義衛 (ヨネザワ ヨシエ)

<准教授>

高嶋 修一 (タカシマ シュウイチ)
永山 のどか (ナガヤマ ノドカ)
堀 健夫 (ホリ タケオ)
松本 茂 (マツモト シゲル)
水上 英貴 (ミズカミ ヒデキ)

<助教>

今 喜史 (コン ヨシフミ)

現代経済デザイン学科

<教授>

井上 孝 (イノウエ タカシ)
須田 昌弥 (スダ マサヤ)
高橋 重雄 (タカハシ シゲオ)
高橋 朋一 (タカハシ トモカズ)
中川 辰洋 (ナカガワ タツヒロ)
西川 雅史 (ニシカワ マサシ)
藤村 学 (フジムラ マナブ)
堀場 勇夫 (ホリバ イサオ)
宮原 勝一 (ミヤハラ ショウイチ)

<准教授>

吉岡 祐次 (ヨシオカ ユウジ)

法学部

<教授>

ギブنز (GIVENS, S.B.)
芦原 貞雄 (アシハラ サダオ)
安藤 泰子 (アンドウ タイコ)
石井 光 (イシイ アキラ)
大石 泰彦 (オオishi ヤスヒコ)
小蘭 康範 (オノノ ヤスノリ)
菊池 純一 (キクチ ジュンイチ)
許 末恵 (キョ スエ)
久保 茂樹 (クボ シゲキ) (法務研究科兼任)
酒井 安行 (サカイ ヤスユキ)
佐々木 高雄 (ササキ タカオ)
申 恵丰 (シン ヘボン)
住吉 雅美 (スミヨシ マサミ)
関 英昭 (セキ ヒデアキ)
墓 豊 (イム ユタカ)
チェン・ポール (チェン・ポール)
手塚 和彰 (テツカ カズアキ)
土橋 正 (ドバシ タダシ)
中村 芳昭 (ナカムラ ヨシアキ)
夏目 博明 (ナツメ ヒロアキ)
西澤 宗英 (ニシザワ ムネヒデア)
原口 健治 (ハラグチ ケンジ)
廣瀬 久和 (ヒロセ ヒサカズ)
藤川 久昭 (フジカワ ヒサアキ)
松川 実 (マツカワ ミノル)
三木 義一 (ミキ ヨシカズ)
安見 ゆかり (ヤスミ ユカリ)
山崎 敏彦 (ヤマザキ トシヒコ) (法務研究科兼任)
山田 央子 (ヤマダ エイコ)
吉田 直 (ヨシダ スナオ)

<准教授>

フクダ (FUKUDA, S.E.)
メニム (MENNIM, P.)
伊藤 敬也 (イトウ タカヤ)
大沢 光 (オオサワ ヒカル)
大山 和寿 (オオヤマ カズトシ)
岡田 直己 (オカダ ナオキ)
塩谷 直也 (シオタニ ナオヤ)
松田 憲忠 (マツダ ノリタダ)
室住 信子 (ムロズミ ノブコ)

<助教>

赤間 聡 (アカマ サトシ)
楊 林凱 (ヨウ リンガイ)

<客員教授>

宇佐美 洋 (ウサミ ヒロシ)

経営学部

経営学科

<教授>

荒木 万寿夫 (アラキ マスオ)
戒野 敏浩 (カイノ トシヒロ)
亀坂 安紀子 (カメサカ アキコ)
五味 慎太郎 (ゴミ シンタロウ)
佐藤 靖 (サトウ オサム)
塩澤 友規 (シオザワ トモキ)
高橋 邦丸 (タカハシ クニマル)
竹田 賢 (タケダ ケン)
玉木 欽也 (タマキ キンヤ)
東海 幹夫 (トウカイ ミキオ)
西村 優子 (ニシムラ ユウコ)
長谷川 信 (ハセガワ シン)
林 伸二 (ハヤシ シンジ)
安田 洋史 (ヤスタ ヒロシ)
山本 寛 (ヤマモト ヒロシ)
尹 志煌 (ユン ショウ)
吉田 猛 (ヨシダ タケシ)

<准教授>

上枝 正幸 (ウエエダ マサユキ)
楠 由記子 (クス ユキコ)
高松 朋史 (タカマツ トモフミ)
竹内 規彦 (タケウチ ノリヒコ)
立石 義明 (タテishi ヨシアキ)
矢澤 憲一 (ヤザワ ケンイチ)
矢内 一利 (ヤナイ カズトシ)
山下 勝 (ヤマシタ マサル)

マーケティング学科

<教授>

ダフ (DUFF, B.R.)
岩田 伸人 (イワタ ノブト)
薄上 二郎 (ウスガミ ジロウ)
小野 譲司 (オノ ジョウジ)
鹿島 浩之 (カシマ ヒロユキ)
加藤 篤史 (カトウ アツシ)
佐川 和茂 (サガワ カズシゲ)
佐藤 亨 (サトウ トオル)
宋 連玉 (ソン ヨンオク)
田中 正郎 (タナカ マサオ)
芳賀 康浩 (ハガ ヤスヒロ)
三村 優美子 (ミムラ ユミコ)
森川 信男 (モリカワ ノブオ)

<准教授>

東 伸一 (アズマ ノブカズ)
大道 千穂 (オオミチ チホ)
島田 淳二 (シマダ ジュンジ)
高砂 民宣 (タカサゴ タミノブ)
土橋 治子 (ツチハシ ハルコ)
當間 麗 (トウマ ウララ)
永井 忠孝 (ナガイ タダタカ)
宮崎 純一 (ミヤザキ ジュンイチ)

<助教>

理 工 学 部

<教授>

蔭山 友行 (カゲヤマ トモユキ)
加島 健 (カシマ タケシ)
川口 悦 (カワグチ エツ)
瀧本 将弘 (タキモト マサヒロ)
中園 嘉巳 (ナカゾノ ヨシミ)
中村 功 (ナカムラ イサオ)

<准教授>

ペイゲル (PAGEL, J.W.)
リーディ (REEDY, D.W.)
谷口 裕子 (タニグチ ユウコ)

物理・数理学科

<教授>

秋光 純 (アキミツ ジュン)
久保 健 (クボ ケン)
薩摩 順吉 (サツマ ジュンキチ)
高野 恭一 (タカノ キョウイチ)
中山 裕道 (ナカヤマ ヒロミチ)
西尾 泉 (ニシオ イズミ)
西山 享 (ニシヤマ キョウ)
古川 信夫 (フルカワ ノブオ)
松川 宏 (マツカワ ヒロシ)
吉田 篤正 (ヨシダ アツマサ)

<准教授>

北野 晴久 (キタノ ハルヒサ)
谷口 健二 (タニグチ ケンジ)
馬場 彩 (バンバ アヤ)
前田 はるか (マエダ ハルカ)
増田 哲 (マサダ テツ)
三井 敏之 (ミツイ トシユキ)
山崎 了 (ヤマザキ リョウ)

<助教>

磯島 伸 (イソジマ シン)
井上 剛志 (イノウエ ツヨシ)
大槻 道夫 (オオツキ ミチオ)
小林 夏野 (コバヤシ カヤ)
榊 直人 (サカキ ナオト)
佐藤 正寛 (サトウ マサヒロ)
鈴木 正 (スズキ セイ)
高峰 愛子 (タカミネ アイコ)
藤井 康裕 (フジイ ヤスヒロ)
村田 実貴生 (ムラタ ミキオ)
村中 隆弘 (ムラナカ タカヒロ)
山岡 和貴 (ヤマオカ カズタカ)

<理工学部講師>

青木 和巳 (アオキ カズミ)

化学・生命科学科

<教授>

阿部 二郎 (アベ ジロウ)
木村 純二 (キムラ ジュンジ)
小林 迪夫 (コバヤシ ミチオ)
重里 有三 (シゲサト ユウゾウ)
杉村 秀幸 (スギムラ ヒデオキ)

鈴木 正 (スズキ タダシ)
武内 亮 (タケウチ リョウ)
田代 朋子 (タシロ トモコ)
長谷川 美貴 (ハセガワ ミキ)
宮野 雅司 (ミヤノ マサシ)
<准教授>

阿部 文快 (アベ フミヨシ)
中田 恭子 (ナカダ キョウコ)
<助教>

磯崎 輔 (イソザキ タスク)
岡 伸人 (オカ ノブト)
小野寺 玄 (オノデラ ゲン)
川島 麗 (カワシマ レイ)
高橋 勇雄 (タカハシ イサオ)
辻本 恭 (ツジモト タカシ)
根岸 隆之 (ネギシ タカユキ)
優 乙石 (ユウ イッセキ)

<理工学部講師>

稲吉 倫子 (イナヨシ トモコ)
<助手>
河合 重和 (カワイ シゲカズ)

電気電子工学科

<教授>

井出 英人 (イデ ヒデト)
澤邊 厚仁 (サワベ アツヒト)
地主 創 (ジヌシ ハジメ)
中田 時夫 (ナカダ トキオ)
永田 勇二郎 (ナガタ ユウジロウ)
橋本 修 (ハシモト オサム)
林 洋一 (ハヤシ ヨウイチ)
松谷 康之 (マツヤ ヤスユキ)

<准教授>

外林 秀之 (ソトバヤシ ヒデオキ)
春山 純志 (ハルヤマ ジュンジ)
米山 淳 (ヨネヤマ ジュン)

<助教>

児玉 英之 (コタマ ヒデオキ)
名取 賢二 (ナトリ ケンジ)
水崎 壮一郎 (ミズサキ ソウイチロウ)

<助手>

浅野 裕俊 (アサノ ヒロトシ)
井岡 恵理 (イオカ エリ)
今村 薫 (イマムラ カオル)
内田 ゆず (ウチダ ユズ)
風間 保裕 (カザマ ヤスヒロ)
須賀 良介 (スガ リョウスケ)
三瀬 貴寛 (ミセ タカヒロ)
吉田 隆弘 (ヨシダ タカヒロ)

機械創造工学科

<教授>

大石 進 (オオイシ ススム)
岡田 昌志 (オカダ マサシ)
小川 武史 (オガワ タケシ)
小林 信之 (コバヤシ ノブユキ)
林 光一 (ハヤシ コウイチ)

横田 和彦 (ヨコタ カズヒコ)
渡邊 昌宏 (ワタナベ マサヒロ)
<准教授>

長 秀雄 (チヨウ ヒデオ)
米山 聡 (ヨネヤマ サトル)
<助教>

浅岡 龍徳 (アサオカ タツノリ)
橋本 宣慶 (ハシモト ノブヨシ)
原 謙介 (ハラ ケンスケ)
松尾 卓摩 (マツオ タクマ)
山田 英助 (ヤマダ エイスケ)

<助手>

有川 秀一 (アリカワ シュウイチ)
金田 忍 (カナダ シノブ)
姜 東赫 (カン ドンヒョク)

経営システム工学科

<教授>

天坂 格郎 (アマサカ カクロウ)
石津 昌平 (イシヅ ショウヘイ)
熊谷 敏 (クマガイ ヒサシ)
松本 俊之 (マツモト トシユキ)
<准教授>

大内 紀知 (オウチ ノリトモ)
宋 少秋 (ソン ショウシュウ)
日吉 久礎 (ヒヨシ ヒサモト)
水山 元 (ミズヤマ ハジメ)

<助教>

中田 洋平 (ナカダ ヨウヘイ)
松浦 峻 (マツウラ ジュン)
<理工学部講師>

安瀬 美知子 (アンセ ミチコ)
<助手>

梶山 朋子 (カシヤマ トモコ)
金子 雅明 (カネコ マサアキ)
繁住 健哉 (シゲズミ タケヤ)
早坂 弘達 (ハヤサカ ヒロタツ)

情報テクノロジー学科

<教授>

テュールスト (DUERST, M.J.)
小宮山 撰 (コミヤマ セツ)
佐久田 博司 (サクタ ヒロシ)
鷺見 和彦 (スミ カズヒコ)
原田 実 (ハラダ ミノル)
水澤 純一 (ミズサワ ジュンイチ)
山口 博明 (ヤマグチ ヒロアキ)
<准教授>

大原 剛三 (オオハラ コウゾウ)
<助教>

河上 篤史 (カワカミ アツシ)
狐崎 直文 (キツネザキ ナオフミ)
斉藤 友彦 (サイトウ トモヒコ)
藤本 悠 (フジモト ユウ)
松田 源立 (マツダ ヨシタツ)
武藤 剛 (ムトウ タケシ)
矢吹 太朗 (ヤブキ タロウ)

<助手>

松原 俊一 (マツバラ シュンイチ)

国際政治経済学部

<教授>

嶋田 順好 (シマダ マサヨシ)

国際政治学科

<教授>

青井 千由紀 (アオイ チユキ)

押村 高 (オシムラ タカシ)

菊池 努 (キクチ ツトム)

小島 敏郎 (コジマ トシロウ)

土山 實男 (ツチヤマ ジツオ)

中山 俊宏 (ナカヤマ トシヒロ)

納家 政嗣 (ナヤ マサツグ)

袴田 茂樹 (ハカマダ シゲキ)

羽場 久美子 (ハバ クミコ)

<准教授>

阿部 達也 (アベ タツヤ)

倉松 中 (クラマツ ナカシ)

武田 興欣 (タケダ オキヨシ)

<助教>

和田 洋典 (ワダ ヒロノリ)

国際経済学科

<教授>

内田 達也 (ウチダ タツヤ)

内山 義英 (ウチヤマ ヨシヒデ)

大野 昭彦 (オノ アキヒコ)

岡村 稔 (オカムラ ミノル)

木村 光彦 (キムラ ミツヒコ)

仙波 憲一 (センバ ケンイチ)

友原 章典 (トモハラ アキノリ)

中川 浩宣 (ナカガワ ヒロノブ)

本田 重美 (ホンダ シゲミ)

港 徹雄 (ミナト テツオ)

<准教授>

飯坂 ひとみ (イザカ ヒトミ)

竹田 憲史 (タケタ ケンシ)

<専任講師>

瀬尾 佳美 (セオ カミ)

<助教>

上原 克仁 (ウエハラ カツヒト)

国際コミュニケーション学科

<教授>

エバノフ (EVANOFF, R.J.)

ポダルク (PODALKO, P.)

井川 肇 (イカワ ハジメ)

大久保 典子 (オオクボ ミチコ)

抱井 尚子 (カカイ ヒサコ)

狩野 良規 (カノウ ヨシキ)

末田 清子 (スエダ キヨコ)

田辺 正美 (タナベ マサミ)

陳 継東 (チン ケイトウ)

林 世景 (リン セイケイ)

渡邊 千秋 (ワタナベ チアキ)

<准教授>

幸地 茂 (コウチ シゲル)

國分 俊宏 (コクフ トシヒロ)

猿橋 順子 (サルハシ ジュンコ)

田崎 勝也 (タサキ カツヤ)

総合文化政策学部

<教授>

井口 典夫 (イグチ ノリオ)

石崎 晴己 (イシザキ ハルミ)

内山 隆 (ウチヤマ タカシ)

梅津 順一 (ウメツ ジュンイチ)

大島 正嗣 (オオシマ マサツグ)

岡 真理子 (オカ マリコ)

岡部 篤行 (オカベ アツユキ)

懸田 豊 (カケダ ユタカ)

黒石 いずみ (クロイシ イズミ)

茂 牧人 (シゲル マキト)

杉浦 勢之 (スギウラ セイシ)

鈴木 博之 (スズキ ヒロユキ)

東方 敬信 (トウボウ ヨシノブ)

鳥越 けい子 (トリゴエ ケイコ)

中野 昌宏 (ナカノ マサヒロ)

福岡 伸一 (フクオカ シンイチ)

堀内 正博 (ホリウチ マサヒロ)

真鍋 一史 (マナベ カズフミ)

宮澤 淳一 (ミヤザワ ジュンイチ)

<准教授>

沖本 幸子 (オキモト ユキコ)

関根 小織 (セキネ サオリ)

竹内 孝宏 (タケウチ タカヒロ)

矢野 晋吾 (ヤノ シンゴ)

<助教>

福田 大輔 (フクダ ダイスケ)

| | | | |
|---------------------|---------------------|----------------------|----------------------|
| 青山 清英 (アオヤマ キョウヘ) | 石井 仁 (イシイ ヒトシ) | 植芝 牧 (ウエシバ マキ) | 大輪 公彦 (オウ コウイチ) |
| 青山 治世 (アオヤマ ハルトシ) | 石川 健治 (イシカワ ケンジ) | 上田 修一 (ウエダ シュウイチ) | 小笠原 耕司 (オガサワラ コウジ) |
| 赤崎 祐子 (アカサキ ユウコ) | 石川 泰 (イシカワ タイ) | 植田 みどり (ウエダ ミドリ) | 小笠原 弘幸 (オガサワラ ヒロユキ) |
| 赤平 恵理 (アカヒラ エリ) | 石黒 敏明 (イシグロ トシアキ) | 上原 行義 (ウエハラ コウギ) | 岡田 純一 (オカダ ジュンイチ) |
| 秋場 勝彦 (アキバ カツヒロ) | 石黒 弓美子 (イシグロ ユミコ) | 上原 美知子 (ウエハラ ミチコ) | 小方 伴子 (オカタ トモコ) |
| 秋元 実治 (アキモト ミノジ) | 石橋 和代 (イシハシ カズヨ) | 植松 希久磨 (ウエマツ キクマ) | 岡留 聡子 (オガドメ サトコ) |
| 秋山 聡 (アキヤマ アキラ) | 石橋 満 (イシハシ ミツル) | 植松 公彦 (ウエマツ キミヒロ) | 岡野 智彦 (オカノ トモヒロ) |
| 秋山 映一 (アキヤマ エイチ) | 石原 信一 (イシハラ シンイチ) | 上村 佳世子 (ウエムラ カヨコ) | 岡村 陽子 (オカムラ ヨウコ) |
| 秋山 茂幸 (アキヤマ シゲユキ) | 石原 比伊呂 (イシハラ ヒイロ) | 上村 威 (ウエムラ タケシ) | 岡本 さだこ (オカモト サダコ) |
| 秋山 武清 (アキヤマ タケキヨ) | 石本 英彦 (イシモト ヒデヒコ) | 植村 恒一郎 (ウエムラ ツネイチロウ) | 小川 誠子 (オガワ セイコ) |
| 秋山 靖浩 (アキヤマ ヤスヒロ) | 石森 大知 (イシモリ タイチ) | 植村 朋弘 (ウエムラ トモヒロ) | 小川 忠 (オガワ タダシ) |
| 阿久津 純恵 (アツ スミエ) | 伊集院 睦雄 (イジユイン ムツオ) | 魚谷 武志 (ウオタニ タケシ) | 小川 ルビー (オガワ ルビー) |
| 浅野 清彦 (アサノ キョウヒコ) | 石渡 彰二 (イシワタ ショウジ) | 右近 修治 (ウコン シュウジ) | 沖 一雄 (オキ カズオ) |
| 朝比奈 大作 (アサヒナ ダイサク) | 石和田 昌利 (イシワダ マサトシ) | 宇田川 久美子 (ウダガワ クミコ) | 沖塩 有希子 (オキシオ ユキコ) |
| 朝広 謙次郎 (アサヒロ ケンジロウ) | 泉 忠司 (イズミ タダシ) | 内桶 真二 (ウチオケ シンジ) | 荻野 克美 (オギノ カツミ) |
| 浅利 浩一 (アサリ コウイチ) | 磯山 久美子 (イソヤマ クミコ) | 内田 英二 (ウチダ エイジ) | 沖山 充 (オキヤマ ミツル) |
| 東 徹 (アズマ トオル) | 板井 広明 (イタイ ヒロアキ) | 内田 啓一 (ウチダ ケイチ) | 荻原 幸子 (オギハラ サチコ) |
| 東 英弥 (アズマ ヒデア) | 板垣 良一 (イタガキ リョウイチ) | 内田 滋 (ウチダ シゲル) | 奥田 英信 (オクダ ヒデノブ) |
| 麻生 英子 (アソウ エイコ) | 市川 やよい (イチカワ ヤヨイ) | 内田 有紀 (ウチダ ユウキ) | 奥野 理恵子 (オキノ リエコ) |
| 足立 崇 (アダチ タカシ) | 市来 寄 治 (イチキザキ オサム) | 内田 利菜 (ウチダ リナ) | 奥村 大志 (オクムラ タイシ) |
| 新井 恵理 (アライ エリ) | 市倉 信義 (イチクラ ノボシ) | 内山 幸久 (ウチヤマ ユキヒサ) | 小倉 ひろみ (オクラ ヒロミ) |
| 荒井 健二郎 (アライ ケンジロウ) | 井出 功一 (イデ コウイチ) | 宇野 雅章 (ウノ マサアキ) | 生越 まり子 (オゴシ マリコ) |
| 荒井 幸康 (アライ ユキヤス) | 伊藤 亜紗 (イトウ アサ) | 浦部 尚志 (ウラベ タカシ) | 織田 弥生 (オリダ ヤヨイ) |
| 荒川 慎太郎 (アラカワ シンタロウ) | 伊藤 健一郎 (イトウ ケンイチロウ) | 占部 雅一 (ウラベ マサカズ) | 鬼丸 洋 (オニマル ヒロシ) |
| 荒木 暉 (アラキ ヒカル) | 伊藤 仁美 (イトウ サトミ) | 江田 幸子 (エダ サチコ) | 鬼山 敬邦 (オニヤマ タカユキ) |
| 荒巻 朋子 (アラマキ トモコ) | 伊藤 丈人 (イトウ タケヒト) | 衛藤 英達 (エトウ ヒデサト) | 小野 晃典 (オノ アキノリ) |
| 新目 真紀 (アラメ マキ) | 伊藤 直 (イトウ タダシ) | 海老沢 達郎 (エビサワ タツオ) | 小野 新 (オノ アラタ) |
| 新谷 淳一 (アラヤ ジュンイチ) | 伊藤 忠弘 (イトウ タダヒロ) | 遠藤 恭一 (エンドウ キョウイチ) | 小野 公一 (オノ コウイチ) |
| 有川 雅裕 (アリカワ マサヒロ) | 伊藤 徹哉 (イトウ テツヤ) | 王 凌 (オウ リョウ) | 小野 俊太郎 (オノ シュンタロウ) |
| 安家 達也 (アンケ タツヤ) | 伊藤 匡美 (イトウ マサミ) | 王 敏 (オウ ベン) | 小野 壽美子 (オノ スミコ) |
| 安斎 有紀 (アンザイ ユキ) | 伊東 弥香 (イトウ ミカ) | 大川 裕子 (オオカワ ユウコ) | 小野 正敏 (オノ マサトシ) |
| 安西 弥生 (アンザイ ヤヨイ) | 井戸 美里 (イド ミサト) | 大木 京子 (オオキ キョウコ) | 小野 森都子 (オノ モトコ) |
| 安藤 勉 (アンドウ ツトム) | 伊奈 久喜 (イナ ヒサヨシ) | 大窪 高志 (オオクボ タカシ) | 尾上 正博 (オノエ マサヒロ) |
| 安藤 壽茂 (アンドウ ヒサシゲ) | 稲垣 久和 (イナガキ ヒサカズ) | 大久保 哲也 (オオクボ テツヤ) | 小野田 撰子 (オノダ セツコ) |
| 李 恵淑 (イ ヘスク) | 稲垣 文男 (イナガキ フミノ) | 太下 義之 (オオシタ ヨシユキ) | 小野塚 久枝 (オノヅカ ヒサエ) |
| 飯倉 洋一 (イクラ ヨウイチ) | 稲富 三夫 (イナトミ ミツオ) | 大島 有子 (オオシマ アリス) | 小幡 一雄 (オバタ カズオ) |
| 飯沢 耕太郎 (イザワ コウタロウ) | 井野 葉子 (イノ ヨウコ) | 太田 和子 (オオタ カズコ) | 小幡 勝彦 (オバタ カツヒロ) |
| 飯田 晴巳 (イダ ハルミ) | 井上 恵子 (イノウエ ケイコ) | 太田 さつき (オオタ サツキ) | 小畑 精和 (オバタ ヨシカズ) |
| 飯田 道子 (イダ ミチコ) | 井上 順雄 (イノウエ ノボオ) | 大竹 誠 (オオタケ マコト) | 小原 進 (オハラ ススム) |
| 飯田 義明 (イダ ヨシアキ) | 井上 正 (イノウエ マサシ) | 大谷 康晴 (オオクニ ヤスハル) | 小原 格 (オハラ ツトム) |
| 飯野 明 (イノ アキラ) | 井上 美砂 (イノウエ ミサ) | 大津 浩 (オオツ ヒロシ) | 小俣 一平 (オマタ イッペイ) |
| 生田 かおる (イクタ カオル) | 井上 裕夫 (イノウエ ヤスオ) | 大槻 直子 (オツキ ナオコ) | 小山 望 (オヤマ ノゾミ) |
| 井口 磯夫 (イグチ イソオ) | 井上 泰日子 (イノウエ ヤスヒコ) | 大出 敦 (オオデ アツシ) | 恩田 英治 (オンダ ヒデハル) |
| 池内 守厚 (イケウチ モリアツ) | 猪塚 元 (イノヅカ ハジメ) | 大西 幸子 (オオニシ サチコ) | 甲斐 基文 (カイ モトフミ) |
| 池田 明子 (イケダ アキコ) | 今井 章久 (イマイ アキヒサ) | 大沼 博靖 (オオヌマ ヒロヤス) | 甲斐 利恵子 (カイ リエコ) |
| 池田 明史 (イケダ アキフミ) | 今井 邦雄 (イマイ クニオ) | 大野 伸 (オオノ シン) | 香川 知晶 (カガワ チアキ) |
| 池田 和子 (イケダ カズコ) | 今井 福司 (イマイ フクジ) | 大野 秀夫 (オオノ ヒデオ) | 柿崎 孝夫 (カキザキ タカオ) |
| 池田 早苗 (イケダ サナエ) | 今泉 美由紀 (イマイズミ ミユキ) | 大野 広之 (オオノ ヒロユキ) | 柿元 資子 (カキモト モトコ) |
| 池田 信夫 (イケダ ノボオ) | 今川 正浩 (イマガワ マサヒロ) | 大場 静枝 (オオバ シズエ) | 賀来 道生 (カク ミチオ) |
| 池田 まさみ (イケダ マサミ) | 井村 俊義 (イムラ トシヨシ) | 大橋 知子 (オオハシ トモコ) | 河西 由美子 (カサイ ユミコ) |
| 池田 満 (イケダ ミツル) | 伊興田 正彦 (イヨダ マサヒコ) | 大橋 直義 (オオハシ ナオヨシ) | 笠羽 晴夫 (カサバ ハルオ) |
| 池田 稔 (イケダ ミノル) | 岩井 克文 (イワイ カツフミ) | 大橋 憲広 (オオハシ ノリヒロ) | 風間 賢二 (カザマ ケンジ) |
| 石井 一平 (イシイ イッペイ) | 岩下 誠 (イワシタ アキラ) | 大原 一元 (オオハラ カズモト) | 加島 勝 (カシマ マサル) |
| 石井 啓子 (イシイ ケイコ) | 岩田 淳子 (イワタ アツコ) | 大房 潤一 (オオフサ ジュンイチ) | 片上 英俊 (カタガミ ヒデトシ) |
| 石井 恵子 (イシイ ケイコ) | 岩原 武則 (イワハラ タケノリ) | 大堀 壽夫 (オオホリ トシオ) | 片桐 祐 (カタギリ ユウ) |
| 石井 丈二 (イシイ タケジ) | 岩丸 良明 (イワマル ヨシアキ) | 大嶺 せい子 (オオミネ セイコ) | 片野 修一郎 (カタノ シュウイチロウ) |
| 石井 信明 (イシイ ノボアキ) | 上杉 嘉見 (ウエスギ ヨシミ) | 大山 恭子 (オオヤマ キョウコ) | 片見 彰夫 (カタミ アキオ) |

片山 等(カヤマ ヒトシ)
勝田 千恵子(カツダ チエコ)
勝西 良典(カツニシ ヨシノリ)
勝又 恵理子(カツマタ エリコ)
勝山 裕之(カツヤマ ヒロユキ)
加藤 章(カトウ アキラ)
加藤 敦子(カトウ アツコ)
加藤 恵子(カトウ ケイコ)
加藤 譲(カトウ ジョウ)
加藤 尚子(カトウ ナオコ)
加藤 弘子(カトウ ヒロコ)
加藤 宏(カトウ ヒロシ)
加藤 麻衣子(カトウ マイコ)
加藤 昌弘(カトウ マサヒロ)
加藤 めぐみ(カトウ メグミ)
香取 英男(カトリ ヒデオ)
金井 光太郎(カナイ コウタロウ)
金杉 憲治(カナスギ ケンジ)
金沢 陽(カナザワ ヨウ)
金田 耕一(カナダ コウイチ)
金丸 芙美(カナマル フミ)
金森 努(カナモリ ツトム)
金谷 美紗(カナヤ ミサ)
金谷 良夫(カナヤ ヨシオ)
金子 一秀(カネコ カズヒデ)
金子 憲(カネコ アキラ)
金子 智太郎(カネコ トモタロウ)
兼利 琢也(カネトシ タクヤ)
兼平 充明(カネヒラ ミツアキ)
金山 秋男(カネヤマ アキオ)
狩野 昌央(カノウ マサヒロ)
狩野 雄(カノウ ユウ)
鎌田 裕美(カマタ ヒロミ)
神尾 真知子(カミオ マチコ)
神鷹 徳治(カミタカ トクハル)
亀井 奈保美(カマイ ナオミ)
狩俣 恵美(カリマタ エミ)
川井 勇雄(カワイ イサオ)
河合 久(カワイ ヒサシ)
河合 史恵(カワイ フミエ)
川合 ゆみ子(カワイ ユミコ)
川上 泰(カワカミ ヤスシ)
川口 恵子(カワグチ ケイコ)
川口 裕司(カワグチ ユウジ)
川口 義晴(カワグチ ヨシハル)
川名 晋史(カワナ シンジ)
川鍋 定男(カワナベ サダオ)
河野 克也(カワノ カツヤ)
河野 誠哉(カワノ セイヤ)
川端 芳子(カワバタ ヨシコ)
河原 清志(カワハラ キヨシ)
川邊 雄大(カワベ ユウダイ)
河村 弘祐(カワムラ コウスケ)
川村 祥子(カワムラ ショウコ)
川本 思心(カワモト シシン)
河原 清(カワラ キヨシ)
河原崎 やす子(カワラサキ ヤスコ)

姜 公淑(カン コンス)
神崎 繁(カンザキ シゲル)
菊池 韶彦(キクチ アキヒコ)
菊池 進(キクチ ススム)
菊池 哲也(キクチ テツヤ)
木崎 悠子(キザキ ユウコ)
岸 彩子(キシ アヤコ)
北垣 潔(キタガキ キヨシ)
北出 広子(キタデ ヒロコ)
北野 良枝(キタノ ヨシエ)
北村 麻紀子(キタムラ マキコ)
北村 昌彦(キタムラ マサヒコ)
北山 雅昭(キタヤマ マサアキ)
橘川 武郎(キツカワ タケオ)
橘田 栄子(キツタ エイコ)
橘田 正造(キツタ ショウゾウ)
木野井 美紗子(キノイ ミサコ)
木原 朝子(キハラ アサコ)
金 愛慶(キム エキヨシ)
金 敬黙(キム キョウムク)
金 恵信(キム ヘシン)
木村 武雄(キムラ タケオ)
木村 利夫(キムラ トシオ)
木村 みどり(キムラ ミドリ)
木元 豊(キモト ユタカ)
久野 康彦(キウノ ヤスヒコ)
清野 嘉之(キヨノ ヨシユキ)
吉良 文孝(キラ フミタカ)
桐谷 佳裕(キリタニ ヨシヒロ)
桐谷 栄希(キリヤ エイキ)
金 琦(キン キ)
日下 正一(クサカ ショウイチ)
楠 裕行(クスノキ ヒロユキ)
楠本 和哉(クスモト カズヤ)
楠本 重行(クスモト シゲユキ)
工藤 章(クドウ アキラ)
工藤 健一(クドウ ケンイチ)
工藤 早恵(クドウ サエ)
工藤 眞一(クドウ シンイチ)
工藤 文三(クドウ フンゾウ)
国宗 知子(クニムネ トモコ)
久保 陽一(クボ ヨウイチ)
久保田 忠利(クボタ タクトシ)
久保寺 紀江(クボテラ ノリエ)
隈井 秀人(クマイ ヒデオ)
熊沢 孝(クマザワ タカシ)
久山 道彦(クヤマ ミチヒコ)
栗原 浩之(クリハラ ヒロユキ)
栗山 保之(クリヤマ ヤスユキ)
黒川 学(クロカワ マナブ)
黒川 美和(クロカワ ミワ)
黒澤 文貴(クロサワ フミタカ)
黒嶋 敏(クロシマ サトル)
黒田 俊太郎(クロダ シュンタロウ)
桑田 光平(クワダ コウヘイ)
桑名 恵(クワナ メグミ)
桑原 啓一(クワハラ ケイイチ)

軍司 敦子(グンジ アツコ)
毛塚 敦(ケツカ アツシ)
小池 茂子(コイケ シゲコ)
小池 惇平(コイケ ジュンペイ)
小池 政行(コイケ マサユキ)
小泉 晋一(コイズミ シンイチ)
小泉 徹(コイズミ トオル)
小磯 花絵(コイツ ハナエ)
黄 漢青(コウ カンセイ)
郷 義孝(ゴウ ヨシタカ)
河野 貴美子(コウノ キミコ)
河野 康成(コウノ ヤスナリ)
小枝 義人(コエダ ヨシト)
国分 峰樹(クニヅミ ミネキ)
越川 邦夫(コシカワ クニオ)
小島 慶一(コジマ ケイイチ)
小島 章子(コジマ ショウコ)
小嶋 久子(コジマ ヒサコ)
小島 聡子(コジマ フサコ)
兒島 峰(コジマ ミネ)
小島 優子(コジマ ユウコ)
小嶋 洋介(コジマ ヨウスケ)
小谷 真理子(コタニ マリコ)
兒玉 公信(コタマ キミノブ)
兒玉 正博(コタマ マサヒロ)
後藤 和子(ゴトウ カズコ)
後藤 直(ゴトウ ナガシ)
小林 愛明(コバヤシ アイメイ)
小林 亜起子(コバヤシ アキコ)
小林 加奈子(コバヤシ カナコ)
小林 群司(コバヤシ グンジ)
小林 賢司(コバヤシ ケンジ)
小林 晴子(コバヤシ ハルコ)
小林 弘和(コバヤシ ヒロカズ)
小林 学(コバヤシ マナブ)
小林 裕子(コバヤシ ヤスコ)
小林 保彦(コバヤシ ヤスヒコ)
小林 由紀(コバヤシ ユキ)
小林 和歌子(コバヤシ ワカコ)
小日向 英俊(コヒナタ ヒデオシ)
駒田 亜紀子(コマダ アキコ)
小松 弥生(コマツ ヤヨイ)
小峰 和子(コミネ カズコ)
小峰 隆夫(コミネ タカオ)
五味 潤(ゴミヅチ ノリツグ)
小柳 潤(コヤナギ ジュン)
小柳 春一郎(コヤナギ シュンイチロウ)
古山 みゆき(コヤマ ミユキ)
根田 隆平(ネダ リュウヘイ)
近藤 存志(コンドウ アリユキ)
権藤 俊彦(ゴンドウ トシヒコ)
近藤 瑞木(コンドウ ミズキ)
近藤 倫弘(コンドウ ミチヒロ)
近藤 ゆう子(コンドウ ユウコ)
紺野 卓(コンノ タク)
雑賀 恭一(サイガ キョウイチ)
西前 明(サイゼン アキラ)

齋藤 かおる(サイトウ カオル)
齋藤 敬子(サイトウ ケイコ)
斎藤 祥恵(サイトウ サチエ)
齋藤 直(サイトウ ナオ)
齋藤 長行(サイトウ ナガユキ)
斎藤 博(サイトウ ヒロシ)
斎藤 正武(サイトウ マサタケ)
齋藤 希史(サイトウ マレシ)
齋野 岳廊(サイノ タケロウ)
佐伯 奈津子(サエキ ナツコ)
酒井 和子(サカイ カズコ)
酒井 智宏(サカイ トモヒロ)
酒井 潔(サカイ キヨシ)
酒井 幸子(サカイ サチコ)
酒井 良清(サカイ ヨシキヨ)
榊原 英資(サカキハラ エイスケ)
阪口 美津子(サカグチ ミツコ)
坂野 慎二(サカノ シンジ)
坂原 眞里(サカハラ マリ)
坂部 正治(サカベ マサハル)
坂元 忠明(サカモト タダアキ)
坂本 秀人(サカモト ヒデオ)
坂本 誠(サカモト マコト)
桜井 恵子(サクライ ケイコ)
桜井 道子(サクライ ミチコ)
笹川 あゆみ(ササガワ アユミ)
佐々木 三郎(ササキ サブロウ)
佐々木 恵(ササキ メグミ)
笹倉 優(ササクラ マサル)
左治木 吾郎(サジキゴロウ)
佐志田 晶夫(サシダ アキオ)
佐竹 由帆(サタケ ヨシホ)
薩摩 秀登(サツマ ヒデオ)
佐藤 和孝(サトウ カズタカ)
佐藤 修司(サトウ シュウジ)
佐藤 進(サトウ ススム)
佐藤 拓司(サトウ タクジ)
佐藤 健生(サトウ タケオ)
佐藤 千明(サトウ チアキ)
佐藤 紀子(サトウ ノリコ)
佐藤 憲久(サトウ ノリヒサ)
佐藤 宏(サトウ ヒロシ)
佐藤 道生(サトウ ミチオ)
佐藤 美由紀(サトウ ミユキ)
佐藤 由美(サトウ ユミ)
佐藤 義夫(サトウ ヨシオ)
佐藤 凉子(サトウ リョウコ)
佐野 栄一(サノ エイチ)
佐野 智子(サノ トモコ)
佐野 洋一郎(サノ ヨウイチロウ)
佐橋 亮(サハシ リョウ)
澤井 和彦(サワイ カズヒコ)
澤村 明(サワムラ アキラ)
塩川 徹也(シオカワ テツヤ)
塩谷 雅之(シオタニ マサユキ)
塩谷 敬(シオノヤ ケイ)
志賀 義雄(シガ ヨシオ)

| | | | |
|------------------|--------------------|--------------------|---------------------|
| 繁田 進(シゲタ ススム) | 鈴木 淳平(スズキ ジュンペイ) | 多田 寿康(タダ トシヤス) | 堤 一彦(ツツミ カズヒコ) |
| 重田 晴生(シゲタ ハルオ) | 鈴木 隆(スズキ タカシ) | 多々良 源(タタラ ゲン) | 堤 ちはる(ツツミ チハル) |
| 重光 由加(シゲミツ ユカ) | 鈴木 貴宇(スズキ タカネ) | 立松 隆介(タテマツ リュウスケ) | 堤 康德(ツツミ ヤスリ) |
| 宍戸 真(シシド マコト) | 鈴木 隆芳(スズキ タカヨシ) | 立山 利治(タテヤマ トシハル) | 敦賀 陽一郎(ツルガ ヨウイチロウ) |
| 宍戸 渉(シシド ワタル) | 鈴木 健(スズキ タケン) | 田所 承己(タドロコ ヨシキ) | 津留崎 毅(ツルサキ タケン) |
| 篠崎 昌子(シノザキ マサコ) | 鈴木 匡(スズキ タダシ) | 田中 昭(タナカ アキラ) | 鶴見 典子(ツルミ ノリコ) |
| 篠崎 英樹(シノザキ ヒデアキ) | 鈴木 千代(スズキ チヨ) | 田中 亜美(タナカ アミ) | ティムソン 真澄(ティムソン マスミ) |
| 柴 宜弘(シバ ノブヒロ) | 鈴木 ふさ子(スズキ フサコ) | 田中 恵美子(タナカ エミコ) | 手塚 裕子(テヅカ ユウコ) |
| 芝井 清久(シバイ キョヒサ) | 鈴木 美恵子(スズキ ミエコ) | 田中 訓子(タナカ クニコ) | 寺田 至(テラダ イタル) |
| 芝崎 和美(シバサキ カズミ) | 鈴木 道也(スズキ ミチヤ) | 田中 城次郎(タナカ ジョウジロウ) | 寺田 誠一(テラダ セイイチ) |
| 柴崎 聰(シバサキ サトシ) | 鈴木 勇一郎(スズキ ユウイチロウ) | 田中 信司(タナカ シンジ) | 寺戸 淳子(テラド ジュンコ) |
| 柴田 徹(シバタ トオル) | 須永 美紀(スナガ ミキ) | 田中 孝文(タナカ タカフミ) | 寺西 範恭(テラニシ ノリヤス) |
| 柴田 教昭(シバタ ノリアキ) | 須山 聡(スヤマ サトシ) | 田中 敬文(タナカ タカフミ) | 寺林 賢司(テラバヤシ ケンジ) |
| 澁川 顕一(シバカワ ケンイチ) | 勢力 尚雅(セイリキ ノアマサ) | 田中 成行(タナカ ナリユキ) | 東松 秀雄(トウマツ ヒデア) |
| 澁谷 陽子(シバヤ ヨウコ) | 関 仁(セキ ヒトシ) | 田中 憲彦(タナカ ノリヒコ) | 道用 大介(ドウユウ ダイスケ) |
| 嶋 正(シマ タダシ) | 関口 幸男(セキグチ ユキオ) | 田中 秀隆(タナカ ヒデアカ) | 遠山 明子(トオヤマ アキコ) |
| 島崎 三津子(シマザキ ミツコ) | 関戸 冬彦(セキド フユヒコ) | 田中 正邦(タナカ マサクニ) | 時弘 哲治(トキヒロ テツジ) |
| 嶋田 淳恵(シマダ アツエ) | 関根 正幸(セキネ マサユキ) | 田中 裕司(タナカ ユウジ) | 徳田 英明(トクダ エイメイ) |
| 島田 和夫(シマダ カズオ) | 妹尾 新太郎(セノオ シンタロウ) | 田中 洋平(タナカ ヨウヘイ) | 徳田 皇毅(トクダ コウキ) |
| 嶋村 元宏(シマムラ モトヒロ) | 泉水 清志(センスイ キョシ) | 谷口 康浩(タニグチ ヤスヒロ) | 徳永 健伸(トクナガ タケノブ) |
| 清水 信光(シミズ ノブミツ) | 仙波 圭子(センバ ケイコ) | 谷澤 叙彦(タニザワ ノブヒコ) | 得能 壽美(トクノウ トシミ) |
| 清水 尚哉(シミズ ヒサヤ) | 曾根 美恵(ソネ ミエ) | 田原 啓祐(タハラ ケイスケ) | 土佐 尚子(トサ ナオコ) |
| 清水 弥生(シミズ ヤヨイ) | 曾根田 純子(ソネダ ジュンコ) | 太原 孝英(タハラ タカヒデ) | 戸田 勉(トダ ツトム) |
| 下澤 礼子(シモザワ レイコ) | 園田 洋一(ソノダ ヨウイチ) | 玉井 朗(タマイ アキラ) | 戸田 真夏(トダ マナツ) |
| 下田 淳(シモダ ジュン) | 田井 健太郎(タイ ケンタロウ) | 田村 恵一(タムラ ケイイチ) | 戸田 裕美子(トダ ユミコ) |
| 赤土 正貴(アカツチ マサタカ) | 大門 芳行(ダイモン ヨシユキ) | 田村 達久(タムラ タツヒサ) | 飛田 綾子(トビタ アヤコ) |
| 朱 全安(シュ センアン) | 高井 晉(タカイ ススム) | 丹波 美佐子(タンバ ミサコ) | 蓬郷 尚代(トマゴウ ヒサヨ) |
| 朱 珉(シュ ミン) | 高江洲 昌哉(タカエス マサヤ) | 漆 紅(シマコ) | 富澤 達三(トミザワ タツゾウ) |
| 周 剛(シュウ コウ) | 高尾 享幸(タカオ タカユキ) | 近本 謙介(チカモト ケンスケ) | 富田 悠生(トミタ ユウキ) |
| 荀 涛(ジュン タウ) | 高木 友子(タカキ ユウコ) | 千々岩 靖子(チヂイワ ヤスコ) | 友澤 宏隆(トモザワ ヒロタカ) |
| 庄司 達也(ショウジ タツヤ) | 高木 誠一郎(タカギ セイイチロウ) | 千々松 和夫(チヂマツ カズオ) | 友野 清文(トモノ キョフミ) |
| 庄子 豊(ショウジ ユカ) | 高木 葉子(タカギ ヨウコ) | 茅野 嘉司郎(チノ カシロウ) | 外山 真理(トヤマ マリ) |
| 正田 良(ショウダ リョウ) | 高鳴 景子(タカシマ ケイコ) | 千葉 一大(チバ イチダイ) | 鳥越 泰彦(トリゴエ ヤスヒコ) |
| 白井 勢津子(シライ セツコ) | 高頭 麻子(タカトウ マコ) | 千葉 悦子(チバ エツコ) | トレント 信子(トレント ノボコ) |
| 白岩 拓哉(シライワ タクヤ) | 高橋 徹(タカハシ トオル) | 千葉 淳一(チバ ジュンイチ) | 内藤 雅一(ナイトウ マサカズ) |
| 白土 茂雄(シラド シゲオ) | 高橋 尚子(タカハシ ナオコ) | 千葉 宏史(チバ ヒロフミ) | 内藤 正人(ナイトウ マサト) |
| 白原 由起子(シラハラ ユキコ) | 高橋 ひさ子(タカハシ ヒサコ) | 千葉 優子(チバ ユウコ) | 内藤 元和(ナイトウ ユキカズ) |
| 白藤 博行(シラフジ ヒロユキ) | 高橋 道子(タカハシ ミチコ) | 趙 聖九(チョウ ソウク) | 奈尾 信英(ナオ ノブヒデ) |
| 白勢 京子(シロセ キョウコ) | 高橋 幸雄(タカハシ ユキオ) | 趙 小鳳(チョウ ショウホウ) | 永井 淳子(ナガイ ジュンコ) |
| 秦 邦生(シムラタ ケニオ) | 高畑 千秋(タカハタ チアキ) | 張 明傑(チョウ メイケツ) | 中井 均(ナカイ ヒトシ) |
| 新宮 富美子(シングウ フミコ) | 高部 千春(タカベ チハル) | 千代島 雅(チヨジマ タダシ) | 長井 秀友(ナガイ ヒデアトモ) |
| 新宅 巖(シンタク イワオ) | 高村 正志(タカムラ マサシ) | 鄭 洲(テウジュン ジュ) | 長江 眞弥(ナガエ ナオヤ) |
| 新藤 哲雄(シンドウ テツオ) | 高山 俊則(タカヤマ トシノリ) | 陳 祖蔭(チン ソバイ) | 長尾 敦子(ナガオ アツコ) |
| 真道 洋子(マミチ ヨウコ) | 田川 悦子(タガワ エツコ) | 塚田 朋子(ツカダ トモコ) | 中尾 麻衣子(ナカオ マイコ) |
| 新保 良明(シンボ リョウメイ) | 瀧川 裕貴(タキガワ ヒロキ) | 塚田 雅也(ツカダ マサヤ) | 中尾 正史(ナカオ マサシ) |
| 陶久 明日香(スエヒサ アスカ) | 滝沢 昌彦(タキザワ マサヒコ) | 塚田 麻里子(ツカダ マリコ) | 長岡 政憲(ナガオカ マサノリ) |
| 菅野 昌彦(スガノ マサヒコ) | 田北 康成(タキタ ヤスナリ) | 塚原 拓馬(ツカハラ タクマ) | 中兼 和津次(ナカガネ カツジ) |
| 菅原 克也(スガワラ カツヤ) | 田口 幹比古(タグチ ミキヒコ) | 塚本 俊也(ツカモト トシヤ) | 中川 明博(ナカガワ アキヒロ) |
| 菅原 純(スガワラ ジュン) | 宅間 文夫(タケマ フミオ) | 佃 陽子(ツクダ ヨウコ) | 中川 千恵子(ナカガワ チエコ) |
| 菅原 恒彦(スガワラ ツネヒコ) | 竹内 倫和(タケウチ トモカズ) | 辻 リン(ツジ リン) | 中川 雅貴(ナカガワ マサキ) |
| 杉田 多佳子(スギタ タカコ) | 竹内 智子(タケウチ トモコ) | 辻本 拓司(ツジモト タクジ) | 中川 恭明(ナカガワ ヤスアキ) |
| 杉野 早苗月(スギノ サツキ) | 竹田 久美子(タケダ クミコ) | 津田 千悦子(ツタ チエコ) | 長島 一比古(ナガシマ カズヒコ) |
| 杉本 卓(スギモト タク) | 竹田 智志(タケダ サトシ) | 土田 久美子(ツチダ クミコ) | 中島 隆(ナカジマ タカシ) |
| 杉山 明(スギヤマ アキラ) | 竹中 治堅(タケナカ ハルカタ) | 土屋 明美(ツチヤ アケミ) | 中島 秀男(ナカジマ ヒデア) |
| 杉山 裕(スギヤマ ヒロシ) | 竹野 一雄(タケノ カズオ) | 土屋 菜穂子(ツチヤ ナオコ) | 中島 洋(ナカジマ ヒロシ) |
| 鈴木 海三(スズキ カイゾウ) | 田代 一聡(タシロ カズトシ) | 土屋 文子(ツチヤ フミコ) | 中島 理暁(ナカジマ マサアキ) |
| 鈴木 聡子(スズキ サトコ) | 田嶋 規雄(タジマ ノリオ) | 土屋 良二(ツチヤ リョウジ) | 中嶋 幸子(ナカジマ ユキコ) |

中曾根 敬子 (ナカソネ ケイコ)
仲田 大人 (ナカタ ヒロト)
中田 裕康 (ナカタ ヒロヤス)
永谷 万里雄 (ナガタニ マリオ)
永田 雅啓 (ナガタ マサヒロ)
中條 誠一 (ナカジョウ セイイチ)
中西 史 (ナカニシ フミ)
中野 京子 (ナカノ キョウコ)
中野 基光 (ナカノ モトミツ)
長浜 三千代 (ナガハマ ミチヨ)
中原 暁彦 (ナカハラ アキヒコ)
中原 裕貴 (ナカハラ ユタカ)
長又 高夫 (ナガマタ タカオ)
中村 馨 (ナカムラ カオル)
中村 貴美子 (ナカムラ キミコ)
中村 國則 (ナカムラ クニノリ)
中村 直子 (ナカムラ ナオコ)
中村 尚子 (ナカムラ ナオコ)
中村 祐子 (ナカムラ ユウコ)
中本 恭平 (ナカモト キョウヘイ)
中山 健 (ナカヤマ タケン)
中山 豊 (ナカヤマ ユタカ)
南雲 智 (ナグモ サトル)
梨本 進 (ナシモト ススム)
夏目 麻子 (ナツメ アサコ)
夏目 省悟 (ナツメ ショウゴ)
夏目 康子 (ナツメ ヤスコ)
鯨 博行 (ナマズ ヒロユキ)
樋橋 祥一 (ナラハシ ショウイチ)
成家 亘宏 (ナリヤ ノブヒロ)
成瀬 俊一 (ナルセ シュンイチ)
難波 和子 (ナンバ カズコ)
新居 美津子 (ニイ ミツコ)
新野 直哉 (ニイノ ナオヤ)
新村 香 (ニイムラ カオリ)
西 和彦 (ニシ カズヒコ)
西井 正造 (ニシイ ショウゾウ)
西海 孝夫 (ニシウミ タカオ)
西岡 祥文 (ニシオカ ショフミ)
西川 恵 (ニシカワ メグミ)
西島 央 (ニシジマ ヒロシ)
西田 依麻 (ニシダ エマ)
西土 彰一郎 (ニシド ショウイチロウ)
仁科 貞文 (ニシナ サダフミ)
西原 稔 (ニシハラ ミノル)
西村 まりこ (ニシムラ マリコ)
西村 美香 (ニシムラ ミカ)
西村 洋一 (ニシムラ ヨウイチ)
西山 勝昭 (ニシヤマ カツアキ)
西山 千恵子 (ニシヤマ チホコ)
新田 司 (ニッタ ツカサ)
二宮 修治 (ニノミヤ シュウジ)
丹羽 さがの (ニワ サガノ)
庭野 延子 (ニワノ ノブコ)
額谷 修二 (ヌカタニ シュウジ)
根岸 徹郎 (ネギシ テツロウ)
根岸 知生 (ネギシ トモオ)

祢津 啓 (ネツ アキラ)
野木 香里 (ノギ カオリ)
野口 和彦 (ノグチ カズヒコ)
野田 研一 (ノダ ケンイチ)
野田 秀三 (ノダ シュウゾウ)
野津 寛 (ノツ ヒロシ)
野津 浩 (ノツ ヒロシ)
野中 雅代 (ノカ マサヨ)
野村 昌代 (ノムラ マサヨ)
野村 祐之 (ノムラ ユウシ)
野本 茂夫 (ノモト シゲオ)
乗富 秀富 (ノリトミ ヒデタカ)
萩原 綾 (ハギワラ アヤ)
白 榮助 (ハク エイクン)
朴 倍暎 (ハク ベエオン)
橋本 到 (ハシモト イタル)
橋本 克己 (ハシモト カツミ)
橋本 健一 (ハシモト ケンイチ)
橋本 早予 (ハシモト サヨ)
橋本 貴子 (ハシモト タカコ)
長谷川 明子 (ハセガワ アキコ)
長谷川 淳一 (ハセガワ ジュンイチ)
長谷川 宜之 (ハセガワ ヨシユキ)
栢山 茂樹 (ハセヤマ シゲキ)
畑中 千晶 (ハタナカ チアキ)
波多野 知子 (ハタノ トモコ)
服部 カトリーヌ
(ハットリ カトリーヌ)
花岡 民子 (ハナオカ タミコ)
羽田 雄一 (ハネダ ユウイチ)
浜田 一字 (ハマダ カズイエ)
濱田 瑞美 (ハマダ タマリ)
濱田 庸子 (ハマダ ヨウコ)
濱村 良久 (ハマムラ ヨシヒサ)
早川 亜里 (ハヤカワ アリ)
早川 淳 (ハヤカワ ジュン)
早川 勉 (ハヤカワ ツトム)
早川 洋子 (ハヤカワ ヨウコ)
早坂 五郎 (ハヤサカゴロウ)
早崎 鐘基 (ハヤサキ ショウキ)
林 克彦 (ハヤシ カツヒコ)
林 精子 (ハヤシ セイコ)
林 力 (ハヤシ チカラ)
林 英樹 (ハヤシ ヒデキ)
林 茂人 (ハヤシ マキト)
林 正樹 (ハヤシ マサキ)
林 康子 (ハヤシ ヤスコ)
林 瑠美子 (ハヤシ ルミコ)
林田 愛 (ハヤシダ アイ)
早野 薫 (ハヤノ カオル)
羽山 博 (ハヤマ ヒロシ)
原 潔 (ハラ ケヨシ)
原 卓史 (ハラ タカシ)
原 佑二 (ハラ ユウジ)
原田 敦史 (ハラダ アツシ)
原田 理恵 (ハラダ リエ)
春名 宏昭 (ハルナ ヒロアキ)

伴 好彦 (バン ヨシヒコ)
范 力 (ハン リキ)
半田 純子 (ハンダ ジュンコ)
樋口 泰裕 (ヒグチ ヤスヒロ)
彦江 智弘 (ヒコエ トモヒロ)
日高 薫 (ヒダカ カオリ)
日野 康一郎 (ヒノ コウイチロウ)
日吉 和子 (ヒヨシ カズコ)
平井 聰丞 (ヒライ ソウスケ)
平井 孝志 (ヒライ タカシ)
平尾 清 (ヒラオ ケヨシ)
平岡 敦 (ヒラオカ アツシ)
平岡 久夫 (ヒラオカ ヒサオ)
平木 真快 (ヒラキ シンカイ)
平野 晶子 (ヒラノ アキコ)
平野 信輔 (ヒラノ シンスケ)
平野 正樹 (ヒラノ マサキ)
平松 博 (ヒラマツ ヒロシ)
平山 修平 (ヒラヤマ シュウヘイ)
平山 真理 (ヒラヤマ マリ)
広瀬 洋子 (ヒロセ ヨウコ)
広瀬 佳一 (ヒロセ ヨシカズ)
広田 紘一 (ヒロタ コウイチ)
廣田 尚子 (ヒロタ ナオコ)
廣田 治子 (ヒロタ ハルコ)
廣本 寿夫 (ヒロモト ヒサオ)
深井 智朗 (フカイ トモアキ)
深井 吉男 (フカイ ヨシオ)
深江 敬志 (フカエ ケイジ)
福士 由紀 (フクシ ユキ)
福島 君子 (フクシマ キミコ)
福島 尚文 (フクシマ ナオフミ)
福嶋 揚 (フクシマ ヨウ)
福嶋 義博 (フクシマ ヨシヒロ)
福田 耕介 (フクダ コウスケ)
福田 保 (フクダ タモツ)
福富 満久 (フクトミ ミツヒサ)
藤尾 美佐 (フジオ ミサ)
藤掛 洋子 (フジカケ ヨウコ)
藤倉 達郎 (フジクラ タツロウ)
藤沢 千代勝 (フジサワ チヨカツ)
藤田 孝弥 (フジタ タカヤ)
藤田 泰正 (フジタ ヤスマサ)
藤田 幸広 (フジタ ユキヒロ)
藤林 道夫 (フジバヤシ ミチオ)
藤原 正仁 (フジハラ マサヒト)
藤牧 新 (フジマキ アラタ)
藤牧 喜久子 (フジマキ キクコ)
藤巻 光浩 (フジマキ ミツヒロ)
藤村 待子 (フジムラ マチコ)
藤本 敬三 (フジモト ケイゾウ)
藤本 満 (フジモト ミツル)
藤本 頼人 (フジモト ヨリヒト)
藤山 美典 (フジヤマ ヨシノリ)
藤原 淳賀 (フジワラ アツヨシ)
藤原 一弘 (フジワラ カズヒロ)
富士原 紀絵 (フジワラ キエ)

藤原 雅子 (フジワラ マサコ)
藤原 義博 (フジワラ ヨシヒロ)
布施 克彦 (フセ カツヒコ)
二村 まどか (フタムラ マドカ)
船木 順一 (フナキ ジュンイチ)
船木 亨 (フナキ トオル)
舟橋 美香 (フナハシ ミカ)
船水 直子 (フナミズ ナオコ)
降旗 千恵 (フリハタ チエ)
古川 江里子 (フルカワ エリコ)
古田 知章 (フルタ トモアキ)
古田 洋 (フルタ ヒロシ)
古屋 秀樹 (フルヤ ヒデキ)
古屋 龍太 (フルヤ リュウタ)
部家 直樹 (ヘヤ ナオキ)
保苅 尚 (ホカリ ヒサシ)
保坂 佳男 (ホサカ ヨシオ)
星崎 和子 (ホシザキ カズコ)
星崎 幸子 (ホシザキ サチコ)
星野 愛秀 (ホシノ アイシュウ)
細谷 等 (ホソヤ ヒトシ)
堀 宏治 (ホリ コウジ)
堀 健志 (ホリ タケン)
堀 暖 (ホリ ダン)
堀 千和子 (ホリ チワコ)
堀 広治 (ホリ ヒロハル)
堀 芙三夫 (ホリ フミオ)
堀 有喜衣 (ホリ ユキエ)
堀尾 あづみ (ホリオ アヅミ)
堀尾 耕一 (ホリオ コウイチ)
堀川 洋子 (ホリカワ ヨウコ)
本所 靖博 (ホンジョ ヤスヒロ)
本清 耕造 (ホンセイ コウゾウ)
本田 明美 (ホンダ アケミ)
本田 龍央 (ホンダ タツオ)
本田 英郎 (ホンダ ヒデオ)
本田 秀仁 (ホンダ ヒデヒト)
本間 俊一 (ホンマ トシカズ)
本間 晴樹 (ホンマ ハルキ)
本間 裕章 (ホンマ ヒロアキ)
本間 裕子 (ホンマ ヒロコ)
洪 琬伸 (ホン エンシン)
前川 孝雄 (マエカワ タカオ)
前沢 明枝 (マエザワ アキエ)
前島 和也 (マエジマ カズヤ)
前田 多美子 (マエダ タミコ)
前野 澄子 (マエノ スミコ)
馬 燕 (マ エン)
益井 明子 (メイイ アキコ)
益井 岳樹 (メイイ タカキ)
升本 潔 (マシモト ケヨシ)
俣野 房子 (マノ フサコ)
町田 隆吉 (マチダ タカヨシ)
町田 俊之 (マチダ トシユキ)
町田 行男 (マチダ ユキオ)
松井 賢治 (マツイ ケンジ)
松井 洋 (マツイ ヒロシ)

松井 浩(マツイ ヒロシ)
松尾 知明(マツオ トモアキ)
松岡 チカ子(マツオカ チカコ)
松崎 英士(マツザキ エイジ)
松崎 かおり(マツザキ カオリ)
松崎 くみ子(マツザキ クミコ)
松崎 毅(マツザキ タケン)
松澤 孝紀(マツザワ タカシ)
松下 純一(マツシタ ジュンイチ)
松下 正弘(マツシタ マサヒロ)
松下 みどり(マツシタ ミドリ)
松田 英子(マツダ エイコ)
松田 英(マツダ スグル)
松田 奈利子(マツダ ナリコ)
松野 彩(マツノ アヤ)
松村 茂樹(マツムラ シゲキ)
松村 芳明(マツムラ ヨシアキ)
松本 麻子(マツモト アサコ)
松本 恵美子(マツモト エミコ)
松本 句子(マツモト ジュンコ)
松本 光朗(マツモト ミツオ)
松本 涉(マツモト ワタル)
真殿 達(マドノ サトル)
眞部 清孝(マナベ キヨタカ)
真鍋 淳哉(マナベ ジュンヤ)
眞鍋 正紀(マナベ マサノリ)
馬淵 彰(マブチ アキラ)
馬渡 鎮夫(マワタリ シズオ)
三浦 逸雄(ミウラ イツオ)
三浦 太郎(ミウラ タロウ)
三浦 正広(ミウラ マサヒロ)
三上 威彦(ミカミ タケヒコ)
三神 弘子(ミカミ ヒロコ)
美甘 哲秀(ミカモ テツヒデ)
三木 泰弘(ミキ ヤスヒロ)
水嶋 裕子(ミズシマ ヒロコ)
水島 陽子(ミズシマ ヨウコ)
水谷 尚子(ミズタニ ナオコ)
水野 利紀(ミズノ トシキ)
水野 浩幸(ミズノ ヒロユキ)
水本 義彦(ミズモト ヨシヒコ)
見世 千賀子(ミセ チカコ)
溝口 甲順(ミゾグチ カブスン)
三田村 智(ミタムラ サトシ)
道下 徳成(ミチシタ ナルシゲ)
三井 はるみ(ミツイ ハルミ)
三井 清(ミツイ キヨシ)
光延 京子(ミツノブ キョウコ)
三橋 郁雄(ミツハシ イクオ)
南山 宏之(ナニヤマ ヒロユキ)
三原 裕子(ミハラ ユウコ)
宮尾 依子(ミヤオ ヨリコ)
宮川 真一(ミヤガワ シンイチ)
宮城 妙子(ミヤギ タエコ)
三宅 京子(ミヤケ キョウコ)
三宅 正純(ミヤケ マサスミ)
三宅 麻理(ミヤケ マリ)

宮越 智子(ミヤコシ トモコ)
宮崎 克己(ミヤザキ カツミ)
宮崎 文典(ミヤザキ フミノリ)
宮崎 美智子(ミヤザキ ミチコ)
宮沢 厚雄(ミヤザワ アツオ)
宮下 聡子(ミヤシタ サトコ)
宮部 頼子(ミヤベ ヨリコ)
宮丸 裕二(ミヤマル ユウジ)
宮本 和武(ミヤモト カズム)
宮本 直利(ミヤモト ナオシ)
宮森 孝史(ミヤモリ タカシ)
宮脇 和(ミヤワキ カノウ)
明日 誠一(ミョウガ セイイチ)
三輪 イルマ(ミワ イルマ)
三輪 久恵(ミワ ヒサエ)
向島 正喜(ムコウジマ マサキ)
宗実 陽子(ムネサネ ヨウコ)
村井 英紀(ムライ ヒデノリ)
村岡 正敏(ムラオカ マサシ)
村上 桂一(ムラカミ ケイイチ)
村椿 真理(ムラツバキ マコト)
村中 崇信(ムラナカ タカノブ)
村中 亮子(ムラナカ リョウコ)
村松 廣二(ムラマツ コウジ)
村山 祐季子(ムラヤマ ユキコ)
妻鹿 裕子(メガ ユウコ)
目黒 正武(メグロ マサタケ)
持田 顕一(モチダ ケンイチ)
望月 正光(モチツキ マサミツ)
元山 齊(モトヤマ ヒトシ)
森 一郎(モリ イチロウ)
森 啓次郎(モリ ケイジロウ)
森 幸穂(モリ サチホ)
森 徹(モリ トオル)
森 長秀(モリ ナガヒデ)
森 晴代(モリ ハルヨ)
森 秀夫(モリ ヒデオ)
森 秀善(モリ ヒデヨシ)
森 正樹(モリ マサキ)
森 雅文(モリ マサフミ)
森崎 初男(モリサキ ハツオ)
森田 茂之(モリタ シゲユキ)
森田 千草(モリタ チグサ)
森田 英利(モリタ ヒデシ)
森本 真一(モリモト シンイチ)
森本 平(モリモト タイラ)
森山 久留美(モリヤマ クルミ)
両角 亜希子(モロズミ アキコ)
八重田 美衣(ヤエダ ミエ)
矢ヶ崎 隆二郎(ヤガサキ リュウジロウ)
八木 直人(ヤギ ナオト)
八木岡 茂一(ヤギオカ モイチ)
薬 会(ヤク カイ)
谷口 幸一(ヤグチ コウイチ)
矢頭 攸介(ヤズ ユウスケ)
安田 孝子(ヤスダ タカコ)
安田 努(ヤスダ ツトム)

安富 義泰(ヤストミ ヨシヤス)
安原 伸一朗(ヤスハラ シンイチロウ)
谷田 征子(ヤツダ マサコ)
箭内 道彦(ヤナイ ミチヒコ)
柳 宏(ヤナギ ヒロシ)
柳澤 波香(ヤナギザワ ナミカ)
柳原 恵津子(ヤナギハラ エツコ)
矢野 陽子(ヤノ ヨウコ)
矢延 洋泰(ヤノブ ヒロヤス)
山内 豊(ヤマウチ ユタカ)
山岡 透(ヤマオカ トオル)
山岡 洋一(ヤマオカ ヨウイチ)
山影 進(ヤマカゲ ススム)
山上 真貴子(ヤマガミ マキコ)
八巻 直一(ヤマキ ナオカズ)
山岸 健一(ヤマギシ ケンイチ)
山北 宣久(ヤマキタ ノブヒサ)
山口 浩平(ヤマグチ コウヘイ)
山口 しのぶ(ヤマグチ シノブ)
山口 昌也(ヤマグチ マサヤ)
山口 まどか(ヤマグチ マドカ)
山口 理沙(ヤマグチ リサ)
山崎 朗(ヤマザキ アキラ)
山崎 和美(ヤマザキ カズミ)
山崎 俊明(ヤマザキ トシアキ)
山下 清美(ヤマシタ キヨミ)
山田 晶雄(ヤマダ アキオ)
山田 歩(ヤマダ アユミ)
山田 高敬(ヤマダ タカヒロ)
山田 忠彰(ヤマダ タダアキ)
山田 晴通(ヤマダ ハルミチ)
山田 博志(ヤマダ ヒロシ)
山田 寛子(ヤマダ ヒロコ)
山田 好一(ヤマダ ヨシカズ)
大和 洋子(ヤマト ヨウコ)
山中 宏治(ヤマナカ コウジ)
山根 信二(ヤマネ シンジ)
山内 康英(ヤマノウチ ヤスヒデ)
山邊 進(ヤマベ ススム)
山邊 美登子(ヤマベ ミトコ)
山本 昭代(ヤマモト アキヨ)
山本 直人(ヤマモト ナオト)
山本 宣明(ヤマモト ノブアキ)
山本 泰生(ヤマモト ヤスオ)
山本 裕一(ヤマモト ユウイチ)
山本 幸生(ヤマモト ユキオ)
山本 吉宣(ヤマモト ヨシノブ)
湯川 次義(ユカワ ツギヨシ)
横江 公美(ヨコエ クミ)
横川 耕二(ヨコカワ コウジ)
横田 逸郎(ヨコタ イツロウ)
横田 順子(ヨコタ ジュンコ)
横山 俊一(ヨコヤマ シュンイチ)
横山 詔一(ヨコヤマ ショウイチ)
横山 晴彦(ヨコヤマ ハルヒコ)
吉岡 愛子(ヨシオカ アイコ)
吉岡 貴雄(ヨシオカ タカオ)

吉岡 秀輝(ヨシオカ ヒデキ)
吉川 真(ヨシカワ マコト)
芳川 ゆかり(ヨシカワ ユカリ)
吉川 好昭(ヨシカワ ヨシアキ)
吉田 典代(ヨシダ ノリヨ)
吉田 パトリシア(ヨシダ パトリシア)
吉田 寛(ヨシダ ヒロシ)
吉富 透(ヨシトミ トウル)
吉本 素子(ヨシモト モトコ)
米倉 律(ヨネクラ リツ)
米田 博美(ヨネダ ヒロミ)
米山 明日香(ヨネヤマ アスカ)
羅 奇祥(ラ キシヨウ)
李 鴻谷(リ コウコク)
李 鍾強(リ ソウキョウ)
李 哲権(リ テツケン)
流郷 吐夢(リュウゴウ トム)
若園 智明(ワカゾノ チアキ)
涌井 陽子(ウケイ ヨウコ)
和治元 義博(ワジモト ヨシヒロ)
渡邊 章(ワタナベ アキラ)
渡辺 聡(ワタナベ アキラ)
渡辺 敦子(ワタナベ アツコ)
渡辺 紫乃(ワタナベ シノ)
渡辺 隆司(ワタナベ タカシ)
渡邊 貴彦(ワタナベ タカヒコ)
渡辺 岳夫(ワタナベ タケオ)
渡部 富栄(ワタナベ トミエ)
渡邊 直樹(ワタナベ ナオキ)
渡邊 英則(ワタナベ ヒデノリ)
渡辺 浩(ワタナベ ヒロシ)
渡辺 博之(ワタナベ ヒロユキ)
渡邊 雅之(ワタナベ マサユキ)
渡邊 義浩(ワタナベ ヨシヒロ)
渡部 良子(ワタベ リョウコ)

学務担当窓口について

| キャンパス | 学務担当窓口 | 事務取扱時間 | |
|----------|---------------------------------|--|---------------------------|
| 相模原キャンパス | 学務グループ (B棟1階 スチューデントセンター) | (月～金) | (土) |
| | | 9:00～11:30 | 9:00～11:30 |
| | | 12:30～15:05 16:05～17:00 | |
| 青山キャンパス | 学務部 教務課 (8号館1階) | (月～金) | (土) |
| | | 9:00～15:00 16:00～20:00 | 9:00～11:30 14:00～20:00 |
| | 学務部 教職課程課 (8号館1階) | (月・水・木) | (土) |
| | | 9:00～11:30 12:30～16:00 | 9:00～11:30 |
| | | (火・金) | |
| | | 9:00～11:30 12:30～16:00 17:00～20:00 | |

*長期休業など、授業期間以外の事務取り扱いについては「学生ポータル」で伝達いたします。

窓口で取り扱う業務：

- 履修・成績に関すること
- 授業に関すること
- 休学・退学などの学籍に関する願出
- 教職課程(教員免許状)および各種資格(司書教諭・司書・学芸員・社会教育主事)取得に関すること
- 証明書の交付

| 種類 | 取扱窓口 | 手数料(1通につき) |
|--------------------|----------------------------------|--------------------|
| 在学証明書 | 証明書自動発行機 注1) 所属キャンパスの学務担当窓口 | 和文 200円 英文 400円 |
| 成績証明書 | | |
| 卒業見込証明書 | | |
| 本学が定めた様式以外の証明書 注2) | 所属キャンパスの学務担当窓口 | |
| 学力に関する証明書 | 青山キャンパス教職課程課 相模原キャンパス教職課程担当窓口 | 和文 400円 |
| 免許状取得見込証明書 | | 和文 200円 |
| 各種資格取得見込証明書 | | |
| 健康診断証明書 | 証明書自動発行機 注1) 英文・指定用紙は保健管理センター | 和文 200円 英文 400円 |

注1) 在学生の証明書発行は、原則として自動発行機をお使いください。

注2) 即日発行できない証明書があるので事前に取扱窓口で確認してください。

*電話など、窓口以外での受付には原則として応じません。

*提出物は期限を厳守してください。締切後の取り扱いは一切行いません。

地の塩、世の光
The Salt of the Earth, The Light of the World
青山学院スクール・モットー

学生番号

氏名